

Посібник з експлуатації FORD KUGA



Go Further

Інформація в цій публікації була чинною на момент друку. В інтересах постійного розвитку компанія залишає за собою право в будь-який момент і без попереднього повідомлення змінювати технічні характеристики, конструкцію, дизайн та обладнання своїх виробів. Жодна з частин цієї публікації не може бути відтвореною, переданою або збереженою в інформаційно-пошукових системах, а також перекладеною на будь-яку мову будь-якими засобами без письмової згоди компанії. Документ може містити помилки та упущення.

© Ford Motor Company 2019

Усі права застережено.

Номер публікації: CG3851en 201910 20191012150040

Вступ

Підтверджувальна інформація.....	9
Про цей посібник	9
Словник символів.....	9
Запис даних.....	9
Рекомендації щодо запасних частин	11
Обладнання для мобільного зв'язку.....	15

Довкілля

Захист довкілля.....	16
----------------------	----

Короткий огляд

Опис панелі приладів: автомобілі з лівим розташуванням керма	17
Опис панелі приладів: автомобілі з правим розташуванням керма	18

Безпека для дітей

Застереження щодо безпеки для дітей.....	20
Точки кріплення дитячого утримуючого пристрою	21
Дитячі утримуючі пристрої	22
Допоміжні сидіння («бустери»).....	25
Замки з функцією блокування від відпирання дітьми: механічне блокування і розблокування	26
Замки з функцією блокування від відпирання дітьми: дистанційне блокування і розблокування	26

Ремені безпеки

Пристібання ременів безпеки	28
Регулювання висоти кріплення ременя безпеки.....	29
Система нагадування про непристібнутий ремінь безпеки.....	29

Система подушок безпеки

Принцип роботи.....	31
Подушка безпеки водія.....	31
Подушка безпеки пасажирів.....	32
Увімкнення та вимкнення подушки безпеки пасажира.....	32
Бокові подушки безпеки.....	33
Подушка захисту колін водія	34
Бокові шторки безпеки.....	34

Система екстрених викликів eCall

Що таке eCall	35
Як працює eCall	35
Умови роботи системи екстрених викликів.....	35
Обмеження системи екстрених викликів.....	35
Ручні екстрені виклики.....	35
Індикатори системи екстрених викликів.....	36
Заміна резервної батареї.....	37
Усунення неполадок у роботі системи eCall	37

Ключі та пульти дистанційного керування

Загальна інформація про радіочастоти.....	38
Пульти дистанційного керування	38
Заміна загубленого ключа або пульта дистанційного керування	41

МуKey™

Принцип роботи.....	42
Створення ключа МуKey	43
Скасування налаштувань усіх ключів МуKey	44
Перевірка стану системи МуKey	44
Використання МуKey разом із системами дистанційного запуску.....	45
Усунення неполадок у роботі системи МуKey	45

Двері та замки

Блокування та розблокування замків	47
------------------------------------------	----

Підйомні багажні двері

Підйомні багажні двері з механічним відчиненням і зачиненням.....	51
Підйомні багажні двері з електричним відчиненням і зачиненням.....	52

Охорона

Пасивна протиугінна система.....	56
Протиугінна сигналізація: автомобілі з інтегрованою батареєю	56
Протиугінна сигналізація: автомобілі з датчиком салону.....	58

Кермо

Регулювання положення керма.....	60
Керування аудіосистемою.....	60
Голосове керування	61

Круїз-контроль: автомобілі, оснащені адаптивним круїз-контролем з вирівнюванням по центру смуги	61
Круїз-контроль: автомобілі, оснащені адаптивним круїз-контролем/адаптивним круїз-контролем із функцією зупинки та старту.....	61
Круїз-контроль: автомобілі, оснащені круїз-контролем	62
Засіб керування інформаційним дисплеєм: автомобілі без проєкційного дисплея (HUD)	62
Засіб керування інформаційним дисплеєм: автомобілі з проєкційним дисплеєм (HUD) ..	62
Підігрів керма	62
Склоочисники і склоомивачі	
Очисники вітрового скла	63
Автоматичне керування склоочисниками	63
Омивачі вітрового скла	64
Очисник та омивач заднього скла	65
Омивачі фар	65
Освітлення	
Загальні відомості	66
Керування освітлювальними приладами	66
Автоматичне керування освітленням	67
Регулятор яскравості підсвічення приладів	67
Затримка вимкнення фар	67
Денні ходові вогні	68
Дальнє світло із захистом від засліплення.....	68
Передні протитуманні ліхтарі	69
Задні протитуманні ліхтарі	70
Регулювання кута нахилу фар: автомобілі з автоматичним регулюванням кута нахилу фар	70
Регулювання кута нахилу фар: автомобілі з ручним регулюванням кута нахилу фар.....	70
Адаптивні фари.....	71
Показчики повороту	73
Лампи внутрішнього освітлення	73
Підсвічення окремих частин салону	74
Автоматичне керування дальнім світлом	
Що таке автоматичне керування дальнім світлом.....	75
Увімкнення та вимкнення автоматичного керування дальнім світлом.....	75
Індикатори автоматичного керування дальнім світлом.....	76
Ручне керування системою автоматичного керування дальнім світлом.....	76
Вікна і дзеркала	
Електричні склопідйомники.....	77
Повне відчинення та зачинення.....	78
Зовнішні дзеркала.....	78
Внутрішнє дзеркало	80
Сонцезахисні козирки.....	80
Прозорий люк даху.....	80
Блок приладів	
Показчики: плагін-гібрид (PHEV), автомобілі з 6,5-дюймовим дисплеєм блока приладів.....	82
Показчики: плагін-гібрид (PHEV), автомобілі з 12,3-дюймовим дисплеєм блока приладів.....	84
Показчики: автомобілі з 4,2-дюймовим дисплеєм блока приладів	87
Показчики: автомобілі з 6,5-дюймовим дисплеєм блока приладів	89
Показчики: автомобілі з 12,3-дюймовим дисплеєм блока приладів	90
Контрольні лампи та індикатори.....	92
Звукові попередження та сигнали.....	96
Інформаційні дисплеї	
Загальні відомості	97
Персональні налаштування	102
Інформаційні повідомлення	104
Проєкційний дисплей	122
Дистанційний запуск	
Що таке дистанційний запуск.....	125
Обмеження в роботі дистанційного запуску... 125	
Увімкнення дистанційного запуску.....	125
Дистанційний запуск двигуна	125
Дистанційне відключення двигуна	125
Параметри дистанційного запуску	125

Кліматичні системи	
Ручне керування мікрокліматом	127
Автоматичне керування мікрокліматом	128
Поради щодо керування мікрокліматом салону: автомобілі з автоматичним регулюванням температури.....	131
Поради щодо керування мікрокліматом салону: автомобілі з ручним регулюванням температури.....	132
Обігрів вітрового скла	133
Обігрів заднього скла	133
Обігрів зовнішніх дзеркал.....	133
Допоміжний обігрівач.....	134
Очищення повітря в салоні	
Що таке повітряний фільтр салону.....	137
Розташування повітряного фільтра салону.....	137
Заміна повітряного фільтра салону	137
Сидіння	
Як сидіти в правильному положенні	138
Підголівники	138
Сидіння з механічним регулюванням	140
Сидіння з електричним регулюванням	141
Задні сидіння	143
Підігрів сидінь	143
Додаткові електророзетки	
Додаткові електророзетки	145
Бездротове зарядження додаткового обладнання	146
Відділення для речей	
Підлокітник заднього сидіння.....	148
Запуск і зупинка двигуна	
Загальні відомості	149
Запуск без ключа	149
Запуск бензинового двигуна	150
Запуск системи гібридного електромобіля.....	152
Особливі їздові характеристики	
Auto-Start-Stop	155
Експлуатація гібридного електромобіля.....	156
Експлуатація плагін-гібрида	158
Часті запитання щодо гібридного автомобіля.....	160
Паливо і заправлення	
Запобіжні заходи	163
Якість палива: дизельне паливо	163
Якість палива: бензин.....	164
Якість палива: гібридний електромобіль (HEV)	164
Розташування лійки для заливання палива	165
Якщо у вас закінчилося паливо.....	165
Заправлення: гібридний електромобіль (HEV)	166
Заправлення: за винятком гібридних електромобілів (HEV)	169
Витрата палива.....	171
Зниження токсичності вихлопу двигуна	
Каталітичний нейтралізатор.....	173
Система вибіркової каталітичної нейтралізації.....	173
Бензиновий сажовий фільтр	178
Дизельний сажовий фільтр	179
Високовольтна акумуляторна батарея	
Загальні відомості	182
Зарядження високовольтної акумуляторної батареї.....	182
Коробка передач	
Механічна коробка передач.....	190
Автоматична коробка передач: за винятком гібридного електромобіля (HEV)	190
Автоматична коробка передач: гібридний електромобіль (HEV)	194
Повний привод	
Використання повного привода.....	198
Гальма	
Загальні відомості	203
Поради щодо керування автомобілем з антиблокувальною гальмівною системою	203

Електричне стоянкове гальмо: 6-ступенева механічна коробка передач ММТ6	204
Електричне стоянкове гальмо: 8-ступенева автоматична коробка передач	206
Допоміжна система початку руху на схилі.....	208
Автоматичне утримання.....	209
Антипробуксувальна система	
Принцип роботи.....	211
Використання антипробуксувальної системи.....	211
Система стабілізації руху	
Принцип роботи.....	212
Використання системи стабілізації руху.....	213
Допоміжна система паркування	
Принцип роботи.....	214
Допоміжна система паркування із задніми датчиками.....	214
Допоміжна система паркування з передніми датчиками.....	216
Система бокових датчиків.....	218
Активна допоміжна система паркування: 6-ступенева механічна коробка передач ММТ6	219
Активна допоміжна система паркування: 8-ступенева автоматична коробка передач	222
Камера заднього виду	224
Круїз-контроль	
Що таке круїз-контроль	228
Увімкнення та вимкнення круїз-контролю	228
Установлення швидкості в системі круїз-контролю	228
Скасування режиму підтримки встановленої швидкості.....	229
Відновлення режиму підтримки заданої швидкості.....	229
Індикатори круїз-контролю	229
Адаптивний круїз-контроль	
Що таке адаптивний круїз-контроль	230
Що таке адаптивний круїз-контроль із функцією зупинки та старту.....	230
Що таке адаптивний круїз-контроль з вирівнюванням по центру смуги	230
Заходи безпеки під час використання адаптивного круїз-контролю: адаптивний круїз-контроль з вирівнюванням по центру смуги.....	230
Заходи безпеки під час використання адаптивного круїз-контролю: адаптивний круїз-контроль із функцією зупинки та старту	231
Обмеження в роботі адаптивного круїз-контролю: адаптивний круїз-контроль з вирівнюванням по центру смуги	232
Обмеження в роботі адаптивного круїз-контролю: адаптивний круїз-контроль/ адаптивний круїз-контроль із функцією зупинки та старту.....	232
Увімкнення або вимкнення адаптивного круїз-контролю: адаптивний круїз-контроль.....	234
Увімкнення або вимкнення адаптивного круїз-контролю: адаптивний круїз-контроль із функцією зупинки та старту.....	235
Установлення швидкості в системі адаптивного круїз-контролю: адаптивний круїз-контроль	235
Установлення швидкості в системі адаптивного круїз-контролю: адаптивний круїз-контроль із функцією зупинки та старту.....	236
Установлення зазору в системі адаптивного круїз-контролю.....	237
Скасування встановленого значення швидкості.....	238
Відновлення режиму підтримки встановленої швидкості: адаптивний круїз-контроль	238
Відновлення режиму підтримки встановленої швидкості: адаптивний круїз-контроль із функцією зупинки та старту.....	238
Тимчасове відключення підтримки встановленої швидкості.....	239
Індикатори адаптивного круїз-контролю: адаптивний круїз-контроль з вирівнюванням по центру смуги	239

Індикатори адаптивного круїз-контролю: адаптивний круїз-контроль/адаптивний круїз-контроль із функцією зупинки та старту.....	239
Індикатори адаптивного круїз-контролю: інтелектуальний адаптивний круїз-контроль	239
Перемикання з адаптивного круїз-контролю у режим звичайного круїз-контролю	240
Увімкнення та вимкнення вирівнювання по центру смуги.....	240
Увімкнення та вимкнення інтелектуального режиму	241
Регулювання допустимого відхилення від установленої швидкості	242
Усунення неполадок у роботі адаптивного круїз-контролю.....	242
Допоміжні системи керування автомобілем	
Обмежувач швидкості.....	245
Контроль уважності водія.....	247
Система утримання автомобіля на смузі руху	248
Система контролю огляду в мертвих зонах (BLIS)	253
Система попередження про перешкоду збоку	256
Розпізнавання дорожніх знаків	259
Рульове керування.....	260
Допоміжна система уникнення зіткнень: автомобілі з адаптивним круїз-контролем	261
Допоміжна система уникнення зіткнень: автомобілі з допоміжною системою уникнення зіткнень	265
Керування режимами руху	
Що таке керування режимами руху	270
Вибір режиму руху	270
Режими руху	270
Актуальна дорожня інформація	
Що таке актуальна дорожня інформація.....	272
Активізація актуальної дорожньої інформації.....	272
Перевірка стану актуальної дорожньої інформації: автомобілі з 4,2-дюймовим екраном блока приладів.....	272
Перевірка стану актуальної дорожньої інформації: автомобілі з 12,3-дюймовим екраном блока приладів.....	272
Перевезення вантажів	
Загальні відомості	273
Точки закріплення багажу	273
Заднє речове відділення під підлогою.....	273
Вантажні сітки.....	274
Шторки багажного відділення.....	275
Багажники і кріплення на даху.....	276
Перегородка для безпечного перевезення собак.....	277
Буксирування	
Буксирування причепа.....	278
Система стабілізації причепа.....	279
Кульова опора: автомобілі зі змінною кульовою опорою	279
Кульова опора: автомобілі зі складаною кульовою опорою	281
Буксирування автомобіля з опорою на чотири колеса: автомобіль з механічною коробкою передач ММТ6.....	284
Буксирування автомобіля з опорою на чотири колеса: автомобіль із 8-ступеневою автоматичною коробкою передач.....	285
Поради з експлуатації	
Робота двигуна в обмеженому режимі	286
Економічне керування автомобілем	286
Обачність у холодну погоду	287
Обкатка	287
Водяні перешкоди	287
Килимки на підлозі	287
Екстрені ситуації на дорозі	
Аварійна світлова сигналізація.....	289
Відключення подавання палива	289
Запуск двигуна від зовнішнього джерела: за винятком гібридного електромобіля (HEV)	289
Запуск двигуна від зовнішнього джерела: гібридний електромобіль (HEV)	292

Транспортування автомобіля.....	294	Використання літніх шин.....	334
Точки кріплення буксирувального обладнання.....	295	Використання зимових шин.....	335
Плавкі запобіжники		Використання ланцюгів протиковзання.....	335
Таблиця характеристик запобіжників.....	296	Система контролю тиску в шинах.....	336
Заміна плавкого запобіжника.....	302	Заміна колеса.....	340
Обслуговування		Тиск у шинах.....	345
Загальні відомості.....	304	Колісні гайки.....	347
Відчинення та зачинення капота.....	304	Заправні об'єми та технічні характеристики	
Опис моторного відсіку: дизель 1,5 л.....	306	Розміри автомобіля.....	348
Опис моторного відсіку: EcoBoost™ 1,5 л.....	307	Розміри буксирувального обладнання.....	349
Опис моторного відсіку: дизель Duratorq-TDCi 2,0 л.....	308	Ідентифікаційна табличка автомобіля.....	350
Опис моторного відсіку: плагін-гібрид (PHEV) 2,5 л.....	309	Ідентифікаційний номер автомобіля (VIN): за винятком плагін-гібридів (PHEV).....	351
Масляний щуп двигуна: дизель 1,5 л.....	310	Ідентифікаційний номер автомобіля (VIN): плагін-гібрид (PHEV).....	351
Масляний щуп двигуна: EcoBoost™ 1,5 л.....	310	Заправні об'єми та технічні характеристики: дизель 1,5 л.....	351
Масляний щуп двигуна: дизель Duratorq-TDCi 2,0 л.....	310	Заправні об'єми та технічні характеристики: EcoBoost™ 1,5 л.....	355
Масляний щуп двигуна: плагін-гібрид (PHEV) 2,5 л.....	310	Заправні об'єми та технічні характеристики: дизель 2,0 л.....	358
Перевірка моторної оливи.....	310	Заправні об'єми та технічні характеристики: плагін-гібрид (PHEV) 2,5 л.....	362
Скидання індикатора заміни оливи.....	311	Таблиця технічних характеристик ламп.....	366
Перевірка охолодної рідини двигуна.....	312	Показники витрати палива.....	367
Перевірка гальмівної рідини.....	316	Показники витрати палива: дизель 1,5 л.....	367
Перевірка робочої рідини зчеплення.....	317	Показники витрати палива: EcoBoost™ 1,5 л.....	368
Заміна акумуляторної батареї напругою 12 В.....	317	Показники витрати палива: дизель 2,0 л.....	369
Регулювання фар.....	319	Показники витрати палива: плагін-гібрид (PHEV) 2,5 л.....	370
Перевірка рідини омивачів.....	319	Автомобіль з інтернет- з'єднанням	
Перевірка щіток склоочисників.....	319	Вимоги до автомобіля з інтернет-з'єднанням.....	371
Заміна щіток склоочисників.....	319	Обмеження для автомобіля з інтернет- з'єднанням.....	371
Заміна лампи.....	320	Підключення автомобіля до мобільної мережі.....	371
Догляд за автомобілем		Підключення автомобіля до мережі Wi-Fi.....	371
Очищення автомобіля зовні.....	324	Усунення неполадок у роботі автомобіля з інтернет-з'єднанням: автомобілі з модемом.....	372
Очищення вікон та щіток склоочисників.....	324	Усунення неполадок у роботі автомобіля з інтернет-з'єднанням: автомобілі із SYNC 3.....	373
Очищення салону.....	325		
Усунення дрібних пошкоджень лакофарбового покриття.....	327		
Очищення колісних дисків.....	327		
Колеса та шини			
Загальні відомості.....	328		
Комплект із шинним герметиком і насосом.....	328		
Догляд за шинами.....	334		

Точка доступу Wi-Fi	
Створення точки доступу Wi-Fi.....	375
Зміна назви або паролю точки доступу Wi-Fi.....	375
Аудіосистема	
Загальні відомості.....	376
Аудіоблок.....	376
Цифрове радіо.....	378
USB-порт.....	379
SYNC™ 3	
Загальні відомості.....	381
Використання системи розпізнавання голосових команд.....	383
Розважальні системи.....	389
Телефон.....	391
Навігація.....	393
Інформація про електромобіль.....	397
Програми.....	403
Параметри.....	404
Усунення неполадок у роботі SYNC™ 3.....	406
Додатки	
Електромагнітна сумісність.....	416
Інформація для користувачів eCall.....	419
Ліцензійна угода з кінцевим користувачем.....	422
Заява про відповідність.....	447
Заява про відповідність: автомобілі із SYNC 3.....	447

ПІДТВЕРДЖУВАЛЬНА ІНФОРМАЦІЯ

Ваш автомобіль може мати компоненти, в яких використовується програмне забезпечення з відкритим вихідним кодом. Щоб дізнатися більше, відвідайте <http://corporate.ford.com/ford-open-source.html>.

ПРО ЦЕЙ ПОСІБНИК

Дякуємо за ваш вибір Ford. Радимо уважно вивчити цей посібник, щоб краще ознайомитися з вашим автомобілем. Що більше ви про нього знатимете, то безпечнішим та приємнішим буде керування ним.

ПОПЕРЕДЖЕННЯ

 Неуважність під час водіння може призвести до втрати керування автомобілем, аварії та травм. Ми настійно рекомендуємо вживати особливих застережних заходів під час використання будь-яких пристроїв, що можуть відвернути вашу увагу від дороги. Передусім ви несете відповідальність за безпечну експлуатацію автомобіля. Ми не радимо використовувати під час водіння будь-які мобільні пристрої та рекомендуємо по можливості застосовувати натомість системи з голосовим керуванням. Обов'язково ознайомтеся з усіма чинними місцевими законами, що поширюються на використання електронних пристроїв під час водіння.

УВАГА: в посібнику наведено опис усіх характеристик і додаткового обладнання, що можуть бути наявними у різних варіантах цієї моделі. Іноді цей опис може передувати виходу в продаж певного обладнання. Посібник може містити інформацію про додаткове обладнання, відсутнє в вашому автомобілі.

УВАГА: на деяких ілюстраціях у цьому посібнику елементи автомобіля можуть бути показані в тому вигляді, в якому вони використовуються в інших моделях, тож у вашому автомобілі ці елементи можуть мати децю інший вигляд.

УВАГА: під час експлуатації автомобіля необхідно завжди дотримуватися чинних норм і вимог законодавства.

УВАГА: у разі зміни власника автомобіля цей посібник має бути переданий новому власнику разом з автомобілем.

Щоб уточнити розташування компонента, в посібнику можуть використовуватися вирази «лівий бік» або «правий бік». Лівий та правий боки автомобіля визначаються відносно людини, що сидить в автомобілі обличчям за ходом руху.

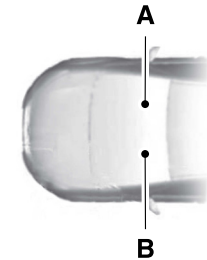

E154903

- A** Правий бік
- B** Лівий бік

СЛОВНИК СИМВОЛІВ

Нижче наведено деякі із символів, які ви можете зустріти на своєму автомобілі.



Попередження про небезпеку.



Див. Посібник з експлуатації.



Система кондиювання повітря.



Антиблокувальна гальмівна система.



Уникайте куріння, полум'я та іскор.

	Акумуляторна батарея.		Охолодна рідина двигуна.
	Електроліт акумуляторної батареї.		Температура охолодної рідини двигуна.
	Рівень гальмівної рідини.		Моторна олива.
	Гальмівна система.		Вибуховий газ.
	Відмова гальм.		Попередження про роботу вентилятора.
	Повітряний фільтр салону.		Пристібніть ремінь безпеки.
	Перевірте кришку паливного бака.		Передня подушка безпеки.
	Увімкнення функції блокування від відпирання дверей дітьми.		Передні протитуманні ліхтарі.
	Вимкнення функції блокування від відпирання дверей дітьми.		Відновлення роботи паливного насоса.
	Нижня точка кріплення дитячого крісла.		Блок запобіжників.
	Точка кріплення якрного ремня дитячого крісла.		Аварійна світлова сигналізація.
	Круїз-контроль.		Обігрів заднього скла.
	Не відчиняйте, якщо гаряче.		Обігрів вітрового скла.
	Несправність електронного підсилювача керма.		Відчинення багажного відділення зсередини.
	Повітряний фільтр двигуна.		Домкрат.

	Тримайте подалі від дітей.
	Перемикач освітлювальних приладів.
	Контрольна лампа низького тиску в шинах.
	Підтримуйте належний рівень рідини.
	Сигнал тривоги.
	Допоміжна система паркування.
	Стоянкове гальмо.
	Робоча рідина підсилювача керма.
	Електросклопідйомники вікон.
	Блокування електросклопідйомника.
	Перевірте двигун.
	Потрібний негайний сервіс двигуна.
	Бокова подушка безпеки.
	Надягніть захисні окуляри.
	Система стабілізації руху.

 Омивачі та очисники вітрового скла.

ЗАПИС ДАНИХ

ПОПЕРЕДЖЕННЯ

 Не підключайте до діагностичного роз'єму знімні пристрої бездротового зв'язку. Сторонні особи без відповідних повноважень можуть отримати доступ до даних автомобіля та завдати шкоди роботі систем, важливих з погляду безпеки автомобіля. Давайте дозвіл підключати обладнання до діагностичного роз'єму лише сервісним центрам, що дотримуються наших інструкцій з обслуговування та ремонту.

Ми вважаємо ваше право на особисте життя та зобов'язуємося захищати це право. Інформація, що міститься в цій публікації, була чинною на момент друку, але через швидкі зміни в технологіях ми рекомендуємо отримувати актуальну інформацію через місцевий сайт Ford.

Ваш автомобіль оснащено електронними блоками керування, що мають функцію запису даних і здатність постійно чи тимчасово зберігати дані. Ці дані можуть включати інформацію про стан вашого автомобіля, вимоги до обслуговування автомобіля, події й несправності. Типи даних, що можуть бути записані, описано в цьому розділі. Деякі із записаних даних зберігаються в журналах подій або журналах помилок.

УВАГА: журнали помилок повертаються у вихідний стан після обслуговування чи ремонту.

УВАГА: ми можемо надавати інформацію у відповідь на запити від правоохоронних органів, інших органів виконавчої влади та третіх сторін, що діють відповідно до законних повноважень або в рамках судового процесу. Така інформація може бути використана ними в судових справах.

Приклади даних, що записуються:

- робочий стан компонентів системи (наприклад, рівень палива, тиск у шинах і рівень заряду батареї);
- стан автомобіля та його компонентів (наприклад, швидкість обертання коліс, уповільнення, бокове прискорення, чи пристебнуто ремінь безпеки);
- події й помилки в роботі основних систем (наприклад, фар і гальмівної системи);
- реакції систем у дорожньо-транспортних ситуаціях (наприклад, розкриття подушки безпеки, активація системи стабілізації руху);
- параметри довшілля (наприклад, температура).

Якщо ці дані використовуються в поєднанні з іншою інформацією (наприклад, звіт про ДТП, опис пошкоджень автомобіля, заяви свідків), то деякі дані можуть бути прив'язані до конкретної особи.

Сервісні дані

Наші дилери збирають сервісні дані, використовуючи діагностичний роз'єм у вашому автомобілі. Вони використовують сервісні дані, наприклад журнали помилок, для виконання ремонту вашого автомобіля. За потреби вони передають ці дані нашим технічним фахівцям, щоб зробити діагностику точніше. Окрім використання цієї інформації для діагностики й ремонту, у рамках чинного законодавства ми також передаємо сервісні дані нашим постачальникам послуг, наприклад постачальникам запчастин, заради постійного вдосконалення нашої продукції й послуг. Наші постачальники послуг так само зобов'язані за законом захищати ваші дані та зберігати їх згідно з правилами зберігання даних.

УВАГА: ремонтні майстерні третіх сторін теж можуть збирати сервісні дані через діагностичний роз'єм.

Дані про події

Цей автомобіль оснащено реєстратором даних про події. Основним призначенням такого реєстратора є запис даних у певних аварійних або майже аварійних ситуаціях, наприклад у разі розкриття подушки безпеки або наїзду на дорожню перешкоду. Ці дані допомагають зрозуміти, наскільки ефективною була робота систем автомобіля. Реєстратор даних про події розроблено для запису даних про динамічну стійкість і роботу систем безпеки автомобіля за короткий проміжок часу – зазвичай 30 секунд чи менше.

Реєстратор даних про події, установлений у цьому автомобілі, призначено для запису таких даних:

- як функціонували різні системи у вашому автомобілі;
- чи було пристебнуто ремінь безпеки водія та пасажира;
- наскільки сильно водій натискав педаль акселератора та (або) гальма (якщо він узагалі їх натискав);
- з якою швидкістю рухався автомобіль;
- в якому напрямку водій повертав кермо.

Ці дані можуть допомогти краще зрозуміти обставини, за яких трапляються зіткнення й виникають травми.

УВАГА: реєстратор даних про події у вашому автомобілі записує дані лише в нетривіальній ситуації зіткнення; за нормальних умов руху реєстратор не записує даних. Персональні дані чи інформація (наприклад, ПІБ, стать, вік і місце зіткнення) не записуються. Проте інші сторони, як-от представники правоохоронних органів, можуть об'єднати дані, отримані від реєстратора, з персональними даними, що стандартно збираються у ході розслідування обставин зіткнення.

Для зчитування інформації, записаної реєстратором даних про події, потрібні спеціальне обладнання й доступ до автомобіля або реєстратора. Окрім виробника автомобіля, зчитувати таку інформацію можуть інші сторони, в розпорядженні яких є спеціальне обладнання (як-от представники правоохоронних органів), якщо вони мають доступ до автомобіля або реєстратора.

Дані від систем забезпечення комфорту й зручності та розважальних систем

Ваш автомобіль оснащено електронними блоками керування, спроможними зберігати дані залежно від ваших персональних параметрів. Такі дані зберігаються у самому автомобілі або на пристроях, які ви підключаєте до нього: наприклад, на флешці або в цифровому аудіоплеєрі. Ви можете видалити деякі з цих даних, а також маєте можливість поділитися ними з іншими, використовуючи послуги, на які ви підписані. Див. розділ «Параметри» (с. 404).

Дані від систем забезпечення комфорту і зручності

До даних, що записуються, зокрема, належать:

- положення сидіння та керма;
- налаштування кліматичної системи;
- попередні установки радіо.

Дані від розважальних систем

До даних, що записуються, зокрема, належать:

- музика, відео або обкладинка альбому;
- контакти й відповідна їм додаткова інформація в адресній книзі;
- пункти призначення з навігаційної системи.

Послуги, які надає наша компанія

Якщо ви користуєтеся нашими послугами, ми збираємо й використовуємо дані (наприклад, інформацію про обліковий за-

пис, місцеперебування автомобіля та ідентифікаційні дані), які можна застосувати для встановлення вашої особи. Ми передаємо ці дані через спеціальне, захищене з'єднання. Ми збираємо й використовуємо дані лише для того, щоб ви могли користуватися нашими послугами, на які ви підписалися, з вашого дозволу або в тих випадках, коли це дозволяє закон. Щоб отримати додаткову інформацію, ознайомтеся з умовами використання послуг, на які ви підписалися.

Додаткову інформацію про нашу політику конфіденційності наведено на місцевому сайті Ford.

Послуги, які надають треті сторони

Ми рекомендуємо вам ознайомитися з умовами використання персональних даних для будь-яких послуг, на які ви підписані. Ми не несемо відповідальності за послуги, що надаються третіми сторонами.

Автомобіль з модемом (якщо встановлено)

Модем має SIM-карту. Модем був активований під час складання автомобіля та періодично надсилає повідомлення, щоб не втратити зв'язку з мережею стільникового зв'язку, одержувати автоматичні оновлення програмного забезпечення та передавати нам інформацію, пов'язану з автомобілем (наприклад, діагностичні дані). Ці повідомлення можуть включати інформацію, що ідентифікує ваш автомобіль, SIM-карту й електронний серійний номер модема. Оператори мережі стільникового зв'язку можуть мати доступ до додаткової інформації, наприклад до ідентифікаційних даних вишки мережі стільникового зв'язку. Додаткову інформацію про нашу політику конфіденційності наведено на www.FordConnected.com або на місцевому сайті Ford.

УВАГА: модем продовжує надсилати цю інформацію, якщо ви не відключили всі додаткові послуги або не змінили налаштування модема, щоб змусити його припинити передавати дані про автомобіль.

УВАГА: зв'язок може бути відсутнім або перевірятися через низку причин, наприклад через погодні умови, топографічні умови або відсутність покриття мережі.

УВАГА: щоб дізнатися, чи ваш автомобіль обладнано модемом, відвідайте www.FordConnected.com.

Автомобілі із SYNC

Дані мобільного пристрою
Якщо підключити мобільний пристрій до автомобіля, ви зможете вивести на сенсорний екран автомобіля дані з пристрою, наприклад музику й обкладинку альбому. Ви можете передавати дані свого автомобіля програмам на мобільному пристрої через AppLink. Див. розділ «Програми» (с. 403). AppLink використовує ваш підключений пристрій, щоб надсилати дані нам у США. Дані зашифровані та включають ідентифікаційний номер вашого автомобіля, серійний номер модуля SYNC, показання одометра, статистику використання та інформацію про налагодження програм. Ми зберігаємо ці дані лише стільки часу, скільки необхідно для надання цієї послуги, пошуку та виправлення несправностей, безперервного вдосконалення, а також щоб запропонувати вам виробі та послуги, що можуть зацікавити вас, якщо ви цього бажаєте й закон це дозволяє.

Після підключення мобільного телефону до системи вона створює профіль, зв'язаний із цим мобільним телефоном. Цей профіль дає системі можливість пропонувати вам більше функцій мобільного зв'язку та працювати більш продуктивно. Серед іншого, цей профіль містить дані з вашої телефонної книги, прочитані й непрочитані текстові повідомлення та історію викликів (у тому числі список викликів, виконаних та прийнятих без підключення до

системи).

Якщо ви підключаєте мультимедійний пристрій, система створює та зберігає індекс підтримуваного вмісту носія. Система також веде короткий діагностичний журнал усіх останніх операцій системи (за період приблизно 10 хвилин).

Профіль мобільного телефону, індекс мультимедійного програвача і діагностичний журнал зберігаються в автомобільній системі, доки не будуть видалені. Зазвичай доступ до них в автомобілі здійснюється тільки тоді, коли ви підключаєте мобільний телефон або мультимедійний програвач. Якщо ви більше не плануєте користуватися системою або автомобілем, рекомендується виконати загальне скидання, щоб видалити всю збережену інформацію. Див. розділ «Параметри» (с. 404).

Для доступу до даних системи необхідні спеціальне обладнання й доступ до модуля автомобіля.

Додаткову інформацію про нашу політику конфіденційності наведено на місцевому сайті Ford.

УВАГА: щоб дізнатися, чи ваш автомобіль обладнано модемом, відвідайте www.FordConnected.com.

Автомобілі із системою екстрених викликів

Коли система екстрених викликів активна, вона може повідомити службам екстреної допомоги про те, що ваш автомобіль потрапив у зіткнення, внаслідок якого спрацювала подушка безпеки або відключився паливний насос. Деякі версії й оновлення системи екстрених викликів також можуть електронним чином голосовим способом повідомити операторів служб екстреної допомоги про місцезнаходження автомобіля чи іншу інформацію про автомобіль або зіткнення, щоб забезпечити максимально ефективну рятівну операцію. Якщо ви не хочете розкривати цю інформацію, не активуйте систему екстрених викликів.

Приклади даних, які передає система:

- ідентифікаційний номер автомобіля;
- тип палива автомобіля;
- поточний час;
- місцезнаходження й напрямок руху автомобіля;
- як було здійснено виклик (автоматично чи вручну);
- категорія автомобіля.

УВАГА: відключити системи екстрених викликів, це є обов'язковими за законом, неможливо.

РЕКОМЕНДАЦІЇ ЩОДО ЗАПАСНИХ ЧАСТИН

Ваш автомобіль відповідає найвищим стандартам і складений з використанням високоякісних запчастин. Радимо вам вимагати використання оригінальних запчастин Ford і Motorcraft у кожному випадку, коли автомобіль потребує планового техобслуговування або ремонту. Оригінальні запчастини Ford і Motorcraft можна легко відрізнити за наявністю логотипів Ford, FoMoCo або Motorcraft на запчастинах або упакуваннях.

Планове техобслуговування та ремонт механічних частин

Один з найкращих способів забезпечити багаторічну службу вашого автомобіля – це підтримувати його в належному стані згідно з нашими рекомендаціями, використовуючи запчастини, що відповідають технічним вимогам, наведеним у цьому посібнику з експлуатації. Оригінальні запчастини Ford і Motorcraft задовольняють або перевершують ці вимоги.

Післяаварійний ремонт

Ми сподіваємося, що ви ніколи не станете учасником зіткнення, але все ж аварії трапляються. Оригінальні запчастини Ford, призначені для заміни деталей, що були пошкоджені внаслідок аварії, задовольняють наші жорсткі вимоги до зазорів, покриття, структурної цілісності, корозійної стійкості

та опору деформації. Під час розроблення автомобіля ми перевіряємо, чи ці запчастини забезпечують необхідний рівень захисту як єдина система. Чудовий спосіб гарантовано отримати такий рівень захисту – це використовувати оригінальні запчастини Ford, призначені для заміни деталей, що були пошкоджені внаслідок аварії.

Гарантія на запасні частини

Оригінальні запасні частини Ford і Motorcraft – єдині запчастини, на які поширюється фірмова гарантія Ford. Пошкодження, завдане вашому автомобілю внаслідок виходу з ладу запчастин сторонніх виробників, може не підпадати під дію гарантії Ford. Детальну інформацію дивіться в умовах надання фірмової гарантії Ford.

ОБЛАДНАННЯ ДЛЯ МОБІЛЬНОГО ЗВ'ЯЗКУ

ПОПЕРЕДЖЕННЯ



Неуважність під час водіння може призвести до втрати керування автомобілем, аварії та травм. Ми настійно рекомендуємо вживати особливих застережних заходів під час використання будь-яких пристроїв, що можуть відвернути вашу увагу від дороги. Передусім ви несете відповідальність за безпечну експлуатацію автомобіля. Ми не радимо використовувати під час водіння будь-які мобільні пристрої та рекомендуємо по можливості застосовувати натомість системи з голосовим керуванням. Обов'язково ознайомтесь з усіма чинними місцевими законами, що поширюються на використання електронних пристроїв під час водіння.

Використання обладнання для мобільного зв'язку стає все важливішим для бізнесу та особистих справ. Проте ставити під загрозу свою та чужу безпеку, використовуючи таке обладнання, – не припустимо. Належне використання мобільного зв'язку підвищує

особисту безпеку, особливо в екстрених ситуаціях. Для того щоб не звести нанівець ці переваги, під час використання мобільного зв'язку необхідно завжди ставити безпеку на перше місце. Неповний перелік обладнання для мобільного зв'язку: стільникові телефони, пейджери, портативні пристрої для електронного листування, пристрої для відправлення та отримання текстових повідомлень та обладнання двобічного радіозв'язку.

ЗАХИСТ ДОВКІЛЛЯ

Вам потрібно робити свій внесок у захист довкілля. Дотримання правил експлуатації автомобіля та утилізації відходів, засобів чищення та мастильних матеріалів – важливі кроки на шляху до досягнення цієї мети.

Детальну інформацію про діяльність Ford Motor Company в галузі сталого розвитку наведено на сайті www.sustainability.ford.com.

ОПИС ПАНЕЛІ ПРИБАДІВ: АВТОМОБІЛІ З ЛІВИМ РОЗТАШУВАННЯМ КЕРМА

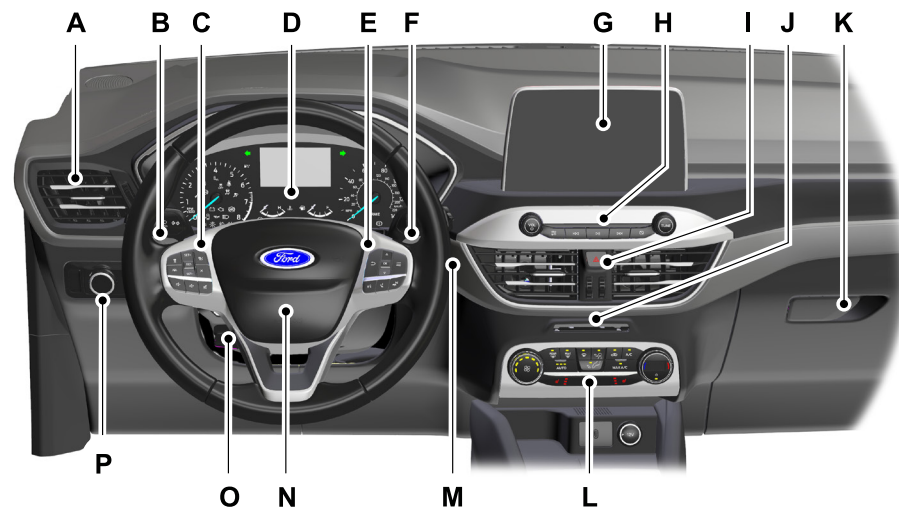

- A** Дефлектори обдуву.
- B** Показчики повороту. Див. розділ «Показчики повороту» (с. 73).
- C** Кнопки круїз-контролю. Див. розділ «Що таке круїз-контроль» (с. 228).
- D** Інформаційний дисплей. Див. розділ «Загальні відомості» (с. 97).
- E** Засоби керування інформаційним дисплеєм та аудіосистемою. Див. розділ «Засіб керування інформаційним дисплеєм» (с. 62). Див. розділ «Керування аудіосистемою» (с. 60).
- F** Важіль склоочисників. Див. розділ «Склоочисники і склоомивачі» (с. 63).
- G** Сенсорний дисплей.
- H** Засоби керування аудіоблоком. Див. розділ «Аудіоблок» (с. 376).
- I** Аварійна світлова сигналізація. Див. розділ «Аварійна світлова сигналізація» (с. 289).
- J** Індикатор вимкнення подушки безпеки пасажирів. Див. розділ «Увімкнення та вимкнення подушки безпеки пасажирів» (с. 32).
- K** Відділення для рукавичок.
- L** Засоби керування мікрокліматом. Див. розділ «Кліматичні системи» (с. 128).
- M** Кнопка вимкнення запалювання. Див. розділ «Запуск без ключа» (с. 149).
- N** Гудок.
- O** Регулювання положення керма. Див. розділ «Регулювання керма» (с. 60).
- P** Перемикач освітлювальних приладів. Див. розділ «Керування освітлювальними приладами» (с. 66).

КОРОТКИЙ ОГЛЯД

ОПИС ПАНЕЛІ ПРИБАДІВ: АВТОМОБІЛІ З ПРАВИМ РОЗТАШУВАННЯМ КЕРМА

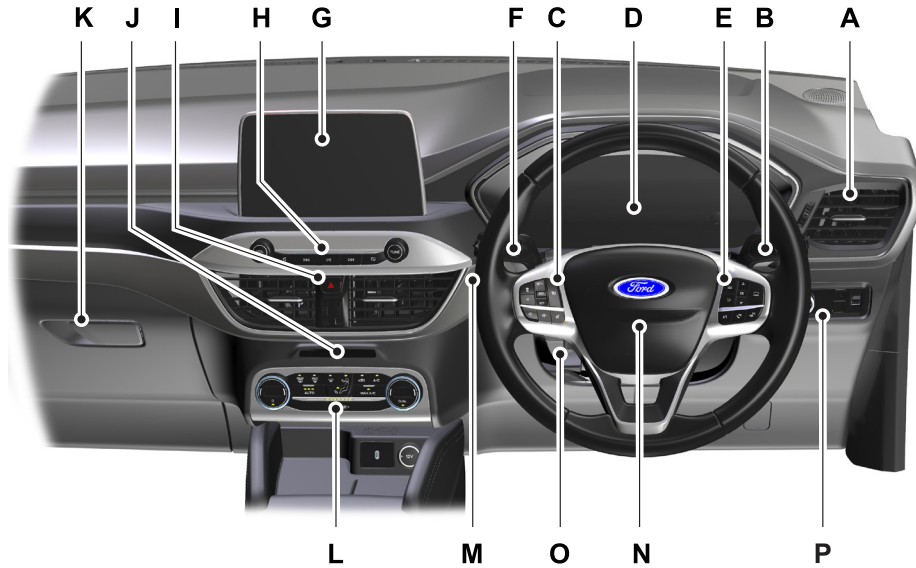

- A** Дефлектори обдуву.
- B** Показчики повороту. Див. розділ «Показчики повороту» (с. 73).
- C** Кнопки круїз-контролю. Див. розділ «Що таке круїз-контроль» (с. 228).
- D** Інформаційний дисплей. Див. розділ «Загальні відомості» (с. 97).
- E** Засоби керування інформаційним дисплеєм та аудіосистемою. Див. розділ «Засіб керування інформаційним дисплеєм» (с. 62). Див. розділ «Керування аудіосистемою» (с. 60).
- F** Важіль склоочисників. Див. розділ «Склоочисники і склоомивачі» (с. 63).
- G** Сенсорний дисплей.
- H** Засоби керування аудіоблоком. Див. розділ «Аудіоблок» (с. 376).

КОРОТКИЙ ОГЛЯД

- I** Аварійна світлова сигналізація. Див. розділ «Аварійна світлова сигналізація» (с. 289).
- J** Індикатор вимкнення подушки безпеки пасажирів. Див. розділ «Увімкнення та вимкнення подушки безпеки пасажирів» (с. 32).
- K** Відділення для рукавичок.
- L** Засоби керування мікрокліматом. Див. розділ «Кліматичні системи» (с. 128).
- M** Кнопка вимкнення запалювання. Див. розділ «Запуск без ключа» (с. 149).
- N** Гудок.
- O** Регулювання положення керма. Див. розділ «Регулювання керма» (с. 60).
- P** Перемикач освітлювальних приладів. Див. розділ «Керування освітлювальними приладами» (с. 66).

ЗАСТЕРЕЖЕННЯ ЩОДО БЕЗПЕКИ ДЛЯ ДІТЕЙ



E161855



E68916

Лише ті дитячі утримуючі пристрої, що мають сертифікати ECE-R129 чи ECE-R44.03 (або пізнішої версії), було перевірено та схвалено для використання у вашому автомобілі.

УВАГА: необхідність використання дитячих утримуючих пристроїв залежить від місцевих вимог.

ПОПЕРЕДЖЕННЯ

⚠ Увага, небезпечно! Категорично забороняється встановлювати дитячий утримуючий пристрій, звернений обличчям проти ходу руху, на сидінні, перед яким установлено ввімкнену подушку безпеки. Дитина може отримати серйозну травму або загинути.

⚠ Якщо ви використовуєте на передньому сидінні дитячий утримуючий пристрій, звернений обличчям проти ходу руху, обов'язково вимкніть подушку безпеки пасажирів.

ПОПЕРЕДЖЕННЯ

⚠ Після зняття дитячого утримуючого пристрою обов'язково ввімкніть подушку безпеки пасажирів.

⚠ Забороняється будь-яке внесення змін до конструкції дитячих утримуючих пристроїв.

⚠ Не тримайте дитину на колінах під час руху автомобіля.

⚠ Не залишайте дітей або тварин в автомобілі без нагляду. Нехтування цією інструкцією може призвести до травми чи смерті.

⚠ Якщо з вашим автомобілем трапилась аварія, дитячі утримуючі пристрої мають бути перевірені.

⚠ Не розміщуйте та не дозволяйте дитині розміщувати плечову частину ременя під рукою дитини або за її спиною. Невиконання цієї інструкції може знизити ефективність ременя безпеки та збільшити ризик травми чи смерті в разі аварії.

⚠ Не використовуйте звичайні подушки, книжки чи рушники, щоб допомогти дитині сидіти вище. Невиконання цієї інструкції може призвести до травми чи смерті.

⚠ Стежте, щоб дитячий утримуючий пристрій щільно прилягав до сидіння автомобіля. За потреби переведіть спинку сидіння у вертикальне положення. Можливо, також знадобиться підняти або зняти підголовник.

⚠ Після зняття дитячого утримуючого пристрою підголовник потрібно встановити на своє місце.

ПОПЕРЕДЖЕННЯ

⚠ Завжди стежте, щоб дитину було надійно зафіксовано в утримуючому пристрої, який відповідає її зросту, віку та масі тіла. Дитячі утримуючі пристрої потрібно купувати окремо від автомобіля. Недотримання цих інструкцій та правил може підвищити ризик серйозної травми чи смерті вашої дитини.

⚠ Якщо ви використовуєте дитячий утримуючий пристрій з ременем безпеки, переконайтеся, що ремінь не провисає і не перекутився.

⚠ Не закріплюйте допоміжне сидіння або допоміжну подушку одним лише поясным ременем безпеки (без плечової секції).

⚠ Стежте, щоб дитина сиділа прямо.

ТОЧКИ КРІПЛЕННЯ ДИТЯЧОГО УТРИМУЮЧОГО ПРИСТРОЮ

Що таке точки кріплення дитячого утримуючого пристрою

Точки кріплення створено для того, щоб ви могли швидко та безпечно встановити дитячий утримуючий пристрій.

Розташування нижніх точок кріплення дитячого утримуючого пристрою



E174928

Нижні точки кріплення розміщено на крайніх задніх сидіннях.

Розташування верхніх точок кріплення дитячого утримуючого пристрою

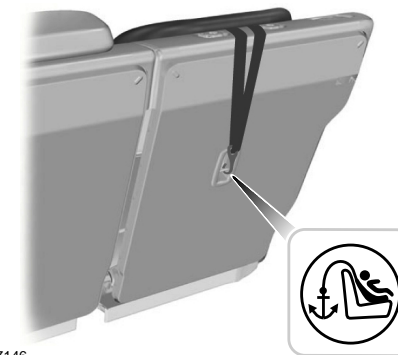

E87146

Верхні точки кріплення розміщено на спинці заднього сидіння.

БЕЗПЕКА ДЛЯ ДІТЕЙ

ДИТЯЧІ УТРИМУЮЧІ ПРИСТРОЇ

Інформація про розміщення дитячого утримуючого пристрою

Розміщення на сидіннях	Групи за масою тіла				
	0	0+	1	2	3
	0–10 кг	0–13 кг	9–18 кг	15–25 кг	22–36 кг
Переднє пасажирське сидіння, подушка безпеки АКТИВНА	X	X	UF ¹	UF ¹	UF ¹
Переднє пасажирське сидіння, подушка безпеки ВІДКЛЮЧЕНА	U ¹	U ¹	U ¹	U ¹	U ¹
Задні сидіння ²	U	U	U	U	U

¹Ми радимо використовувати рекомендований урядом дитячий утримуючий пристрій і встановлювати його на задньому сидінні.

²Не використовуйте дитячий утримуючий пристрій з упором у підлогу на середньому задньому сидінні, якщо в інформаційних матеріалах виробника дитячого пристрою не зазначено, що пристрій підходить для такого сидіння.

X Не придатне для дітей цієї групи.

U Придатне для дитячих утримуючих пристроїв універсальної категорії, рекомендованих для дітей, чия маса тіла відповідає цій групі.

UF Придатне для дитячих утримуючих пристроїв універсальної категорії, звернених обличчям за ходом руху та рекомендованих для дітей, чия маса тіла відповідає цій групі.

Дитячі утримуючі пристрої ISOFIX

Розміщення на сидіннях		Групи за масою тіла				
		0	0+	1	1	1
		У боковому напрямку	Проти ходу руху	Проти ходу руху	За ходом руху	Проти ходу руху
		0–10 кг	0–13 кг	0–13 кг	9–18 кг	9–18 кг
Переднє пасажирське сидіння	Клас розміру	Без ISOFIX				
	Тип розміру	Без ISOFIX				
Крайнє заднє сидіння з ISOFIX	Клас розміру	F, G ¹	E ¹	A, B, B ¹	C, D ¹	

БЕЗПЕКА ДЛЯ ДІТЕЙ

Розміщення на сидіннях		Групи за масою тіла				
		0	0	0+	1	1
		У боковому напрямку	Проти ходу руху	Проти ходу руху	За ходом руху	Проти ходу руху
		0–10 кг	0–13 кг	0–13 кг	9–18 кг	9–18 кг
	Кріпильний пристрій	L1, L2 ¹	R1 ¹	R1, R2X, R2, R3 ¹	F2, F2X, F3 ¹	R2X, R2, R3 ¹
	Тип розміру	IL	IL	IL	IL, IUF	IL
Заднє середнє сидіння	Клас розміру	Без ISOFIX				
	Тип розміру					

¹Клас розміру та кріпильний пристрій визначено для систем дитячих утримуючих пристроїв як універсальної, так і напівуніверсальної категорії. Літери позначення наведено на дитячих утримуючих пристроях з ISOFIX.

IL Придатне для використання з певними системами дитячих утримуючих пристроїв з ISOFIX напівуніверсальної категорії. Дивіться рекомендації за маркою та моделлю автомобіля, складені постачальниками систем дитячих утримуючих пристроїв.

IUF Придатне для використання із системами дитячих утримуючих пристроїв з ISOFIX напівуніверсальної категорії, встановленими обличчям за ходом руху.

Дитячі утримуючі пристрої I-Size

	Переднє пасажирське сидіння	Крайні задні сидіння	Середнє заднє сидіння
Системи дитячих утримуючих пристроїв, установлених проти ходу руху на передньому пасажирському сидінні з УВІМКНЕНОЮ подушкою безпеки			
Системи дитячих утримуючих пристроїв i-Size	X	i-U	X
Належний кріпильний пристрій для допоміжних дитячих утримуючих пристроїв	B2, B3 ¹	B2, B3 ¹	B2, B3 ¹

¹Кріпильний пристрій визначено для систем допоміжних дитячих утримуючих пристроїв (бустерів). Літери позначення наведено на допоміжних дитячих утримуючих пристроях i-Size.

i-U Придатне для систем утримуючих пристроїв i-Size, звернених обличчям проти ходу руху.

X Не придатне для використання систем утримуючих пристроїв i-Size.

Рекомендовані дитячі утримуючі пристрої

Категорії груп за масою	Виробник	Модель	Кріплення
0+ 0–13 кг	Britax Römer	Baby Safe Plus з базою ISOFIX. ¹	База ISOFIX або лише ремінь безпеки.
1 9–18 кг	Britax Römer	Duo Plus. ¹	ISOFIX і верхні якірні ремені або лише ремінь безпеки.
2 15–25 кг	Britax Römer	KidFix. ^{1,2}	ISOFIX і ремінь безпеки або лише ремінь безпеки.
3 22–36 кг	Britax Römer	KidFix. ^{1,2}	ISOFIX і ремінь безпеки або лише ремінь безпеки.

¹Ми радимо використовувати дитячий утримуючий пристрій ISOFIX і встановлювати його на задньому крайньому сидінні.

²Рекомендуємо використовувати допоміжне сидіння, яке складається з подушки та спинки, а не просто допоміжну подушку.

Звертайтеся до офіційного дилера по актуальну та детальну інформацію стосовно дитячих утримуючих пристроїв, рекомендованих компанією Ford.

Установлення дитячих утримуючих пристроїв

ПОПЕРЕДЖЕННЯ

⚠ Прочитайте інструкції виробника дитячого утримуючого пристрою та дотримуйтесь їх під час установлення.

УВАГА: під час установлення дитячого утримуючого пристрою з упором у підлогу завжди дотримуйтесь інструкцій виробника цього пристрою.

ПОПЕРЕДЖЕННЯ

⚠ Прикріплюйте верхній якірний ремінь тільки в належній, спеціально передбаченій точці кріплення.

⚠ Переконайтеся, що верхній якірний ремінь не провисає і не перекутився. Він повинен бути належно розміщеним у своїй точці кріплення.

Коли дитячий утримуючий пристрій встановлено на передньому сидінні, дотримуйтеся нижченаведених правил розміщення.

- Дитячий утримуючий пристрій не повинен торкатися панелі приладів.
- Відсуньте пасажирське сидіння максимально назад та проведіть ремінь безпеки вперед і вниз від кільця на стійці В до дитячого утримуючого пристрою.
- Якщо не вдається повністю усунути провисання поясної частини ременя безпеки, установіть спинку сидіння у повністю вертикальне положення та збільште висоту сидіння.

УВАГА: якщо ви встановили дитячий утримуючий пристрій на задньому сидінні, відрегулюйте сидіння перед ним так, щоб воно не торкалося ніг дитини.

ДОПОМІЖНІ СИДІННЯ («БУСТЕРИ»)

Допоміжне сидіння



E70710

Для дитини з масою тіла понад 15 кг, але ростом до 150 см використовуйте допоміжне сидіння або допоміжну подушку.

Рекомендуємо використовувати допоміжне сидіння, яке складається з подушки та спинки, а не просто допоміжну подушку. Підвищене положення сидіння дасть змогу пропустити плечовий ремінь безпеки для дорослого над серединою плеча вашої дитини та щільно натягнути поясний ремінь у зоні стегон.

Допоміжна подушка

ПОПЕРЕДЖЕННЯ

⚠ Якщо ви використовуєте допоміжну подушку, обов'язково відрегулюйте підголовник автомобіля на відповідному сидінні.

БЕЗПЕКА ДЛЯ ДІТЕЙ



E68924

Для дитини з масою тіла понад 22 кг, але ростом до 150 см використовуйте допоміжну подушку.

ЗАМКИ З ФУНКЦІЄЮ БЛОКУВАННЯ ВІД ВІДПИРАННЯ ДІТЬМИ: МЕХАНІЧНЕ БЛОКУВАННЯ І РОЗБЛОКУВАННЯ

Коли цю функцію блокування активовано, відчинення дверей зсередини стає неможливим.

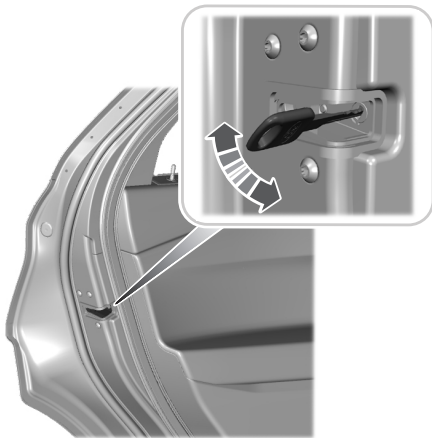

Замок з функцією блокування від відпирання дітьми встановлено на задньому краї обох задніх дверей. Активація цієї функції виконується окремо для кожного боку кузова.

Лівий бік

Поверніть ключ за годинниковою стрілкою, щоб увімкнути блокування від відпирання дітьми, та проти годинникової стрілки, щоб вимкнути його.

Правий бік

Поверніть ключ проти годинникової стрілки, щоб увімкнути блокування від відпирання дітьми, та за годинниковою стрілкою, щоб вимкнути його.

ЗАМКИ З ФУНКЦІЄЮ БЛОКУВАННЯ ВІД ВІДПИРАННЯ ДІТЬМИ: ДИСТАНЦІЙНЕ БЛОКУВАННЯ І РОЗБЛОКУВАННЯ

ПОПЕРЕДЖЕННЯ



Коли активовано функцію блокування задніх дверей від відпирання дітьми, відчинення дверей зсередини стає неможливим.



Вимикач блокування від відпирання дітьми встановлено на дверях водія.

Натисніть вимикач, щоб увімкнути блокування від відпирання дітьми. Повторно натисніть вимикач, щоб вимкнути цю функцію. Коли ви вмикаєте блокування від відпирання дітьми, загоряється світлодіод на вимикачі. Якщо світлодіод блимає, спробуйте знову увімкнути блокування від відпирання дітьми. Якщо світлодіод продовжує блимати, автомобіль має бути якнайшвидше перевірений.

УВАГА: якщо функцію блокування замків від відпирання дітьми увімкнено, перемикачі задніх електросклопідйомників стають неактивними.

БЕЗПЕКА ДЛЯ ДІТЕЙ

Інформаційні повідомлення щодо функції блокування від відпирання дітьми

Повідомлення	Дія
Child lock malfunction See manual (Несправність блокування від відпирання замків дітьми, див. посібник)	Спробуйте знову увімкнути блокування від відпирання дітьми. Якщо повідомлення продовжує з'являтися, автомобіль має бути якнайшвидше перевірений.

РЕМЕНІ БЕЗПЕКИ

ПРИСТІБАННЯ РЕМЕНІВ БЕЗПЕКИ

ПОПЕРЕДЖЕННЯ

⚠ Вставте язичок у замок до відчутного клацання. Якщо ви не почули клацання, це означає, що ремінь не було пристебнуто правильно.

⚠ Перш ніж зачинити двері, переконайтеся, що коли ремінь не використовується, він перебуває в безпечному, правильному положенні, а не звисає поза автомобілем.

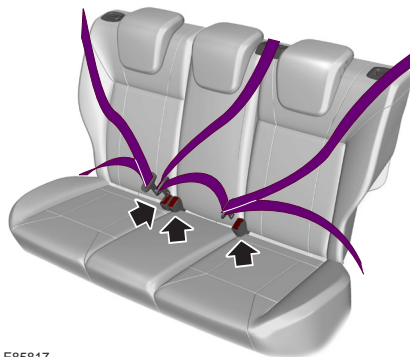

E85817

Витягуйте ремінь поступово. Якщо за нього різко смикнути або якщо автомобіль перебуває на похилій площині, ремінь може заклинити.

Ремені крайніх задніх сидінь можуть заклинити, якщо повернути спинку сидіння зі складеного положення у вертикальне, застосувавши силу. Якщо ремінь заклинило, нахиліть спинку сидіння за допомогою регулятора нахилу спинки. Див. розділ «Задні сидіння» (с. 143).

Щоб відстібнути ремінь безпеки, натисніть червону кнопку на замку. Притримуючи язичок, дайте ременю плавно та повністю намотатися на котушку.



E74124

Використання ременів безпеки під час вагітності

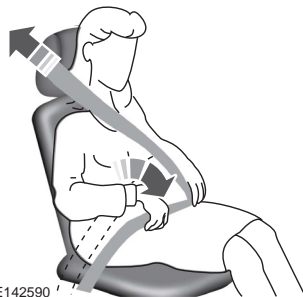

E142590

РЕМЕНІ БЕЗПЕКИ

ПОПЕРЕДЖЕННЯ

⚠ Закріплюйте ремінь безпеки правильно заради своєї власної безпеки та безпеки майбутньої дитини. Не використовуйте лише поясню або лише плечову частину ременя.

Вагітні жінки повинні обов'язково користуватися ременем безпеки. Поясна частина діагонально-поясного ременя безпеки повинна завжди розміщуватися на стегнах нижче живота і бути настільки натягнутою, наскільки це дозволяє комфорт вагітної. Плечова частина спочатку має проходити через середину плеча, а нижче – між грудьми.

РЕГУЛЮВАННЯ ВИСОТИ КРІПЛЕННЯ РЕМЕНЯ БЕЗПЕКИ

ПОПЕРЕДЖЕННЯ

⚠ Розмістіть регулятор висоти кріплення ременя безпеки так, щоб ремінь йшов через середину плеча. Через неправильне регулювання ефективність ременя може зменшитися, а ризик травмування в разі зіткнення – збільшитися.

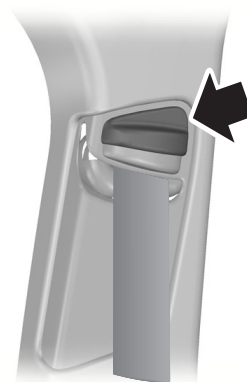

E87511

Щоб відрегулювати висоту плечового ременя, натисніть кнопку та зсуньте регулятор висоти вгору чи вниз. Відпустіть кнопку та спробуйте потягнути регулятор вниз, щоб переконатися в його фіксації.

СИСТЕМА НАГАДУВАННЯ ПРО НЕПРИСТЕБНУТИЙ РЕМІНЬ БЕЗПЕКИ

Контрольна лампа непристебнутого ременя безпеки

Контрольна лампа засвічується, якщо запалювання ввімкнено, переднє сидіння зайнято й відповідний ремінь безпеки не було пристебнуто.



Контрольна лампа світиться, доки ремінь безпеки не буде пристебнуто.

Звуковий сигнал непристебнутого ременя безпеки

Звуковий сигнал лунає, якщо світиться контрольна лампа непристебнутого ременя безпеки і швидкість автомобіля перевищує відносно низьке значення.

Сигнал лунає протягом приблизно п'яти хвилин або доки ремінь сидіння не буде пристебнуто.

Стан ременя безпеки

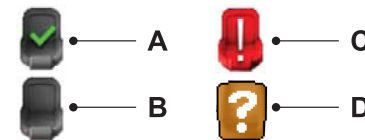

E274703

- A** Ремінь безпеки пристебнуто.
- B** Ремінь безпеки не пристебнуто.
- C** Ремінь безпеки нещодавно було відстебнуто.
- D** Несправність.

РЕМЕНІ БЕЗПЕКИ

Щоб побачити стан ременя безпеки, виберіть нижченаведені пункти меню за допомогою встановлених на кермі засобів керування інформаційним дисплеєм:

Пункт меню	Дія
Settings (Параметри)	Натисніть кнопку меню.
Information (Інформація)	Натисніть кнопку OK .
Seatbelts (Ремені безпеки)	Натисніть кнопку OK .

Інформаційні повідомлення щодо стану ременя безпеки

Повідомлення	Дія
Rear belt monitor malfunction Service required (Несправність системи контролю заднього ременя безпеки, потрібний сервіс)	Система виявила несправність, що потребує сервісу. Автомобіль має бути якнайшвидше перевірений.

СИСТЕМА ПОДУШОК БЕЗПЕКИ

ПРИНЦИП РОБОТИ

ПОПЕРЕДЖЕННЯ

! Увага, небезпечно! Категорично забороняється встановлювати дитячий утримуючий пристрій, звернений обличчям проти ходу руху, на сидінні, перед яким встановлено ввімкнену подушку безпеки. Дитина може отримати серйозну травму або загинути.

! Забороняється внесення будь-яких модифікацій до передньої частини автомобіля, оскільки це може негативно вплинути на розкриття подушок безпеки. Нехтування цим попередженням може призвести до смерті чи серйозної травми.

! Користуйтеся ременем безпеки та зберігайте достатню відстань між собою та кермом. Лише тоді, коли ремінь використовується правильно, він буде утримувати вас у тому положенні, за якого подушка безпеки захищатиме вас максимально ефективно. Нехтування цим попередженням може призвести до смерті чи серйозної травми.

! Ремонт керма, рульової колонки, сидінь, подушок безпеки та ременів безпеки повинен виконувати офіційний дилер. Нехтування цим попередженням може призвести до смерті чи серйозної травми.

! Простір перед подушками безпеки повинен залишатися вільним. Не прикріплюйте предмети до панелей, якими закрито подушки, або над ними. Під час аварії тверді предмети можуть стати причиною смерті чи серйозної травми.

! Не встромляйте гострі предмети в місце розміщення подушок безпеки. Це може призвести до пошкодження та негативно вплинути на розкриття подушок безпеки. Нехтування цією інструкцією може призвести до травми чи смерті.

ПОПЕРЕДЖЕННЯ

! Не використовуйте чохла сидінь, придбані як аксесуар. Використання таких чохлав може завадити розкриттю бокових подушок безпеки та збільшити ризик травми під час аварії.

УВАГА: розкриття подушки безпеки супроводжується гучним звуком удару та викидом нешкідливого порошкоподібного залишку. Це нормальне явище.

УВАГА: чохла подушок безпеки можна протирати лише вологою ганчіркою.

ПОДУШКА БЕЗПЕКИ ВОДІЯ

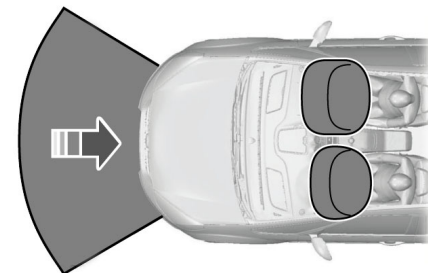

E74302

Подушка безпеки розгортається під час серйозних лобових і майже лобових зіткнень. Подушка надувається за кілька тисячних секунди. Відразу після контакту подушки з тілом людини газ із подушки починає виходити назовні, пом'якшуючи рух тіла вперед. Під час незначних лобових зіткнень, перекидань, задніх зіткнень і бокових зіткнень подушка не розгортається.

ПОДУШКА БЕЗПЕКИ ПАСАЖИРА

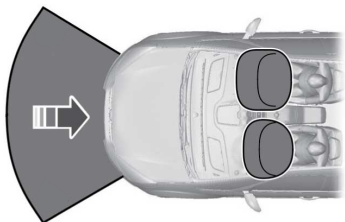

E151127

Подушка безпеки сконструйована так, щоб розкриватися під час серйозних лобових або майже лобових зіткнень. Подушка надувається за кілька тисячних секунди, пом'якшуючи рух тіла вперед. Відразу після контакту подушки з тілом людини газ із подушки починає виходити назовні. Подушка безпеки не призначена, щоб розкриватися під час незначних лобових зіткнень, задніх зіткнень, бокових зіткнень і перекидань.

Контрольна лампа подушки безпеки



Якщо вона не засвічується після ввімкнення запалювання, продовжує блимати чи світитися безперервно під час роботи двигуна, це вказує на наявність несправності. Автомобіль має бути якнайшвидше перевірений.

Додатковий звуковий сигнал несправності подушки безпеки

Лунає, коли контрольна лампа подушки безпеки не працює.

УВІМКНЕННЯ ТА ВИМКНЕННЯ ПОДУШКИ БЕЗПЕКИ ПАСАЖИРА (ЯКЩО ВСТАНОВЛЕНО)



E71313

Індикатори ввімкнення та вимкнення подушки безпеки розташовано на панелі приладів.

Вимкнення подушки безпеки пасажирів

ПОПЕРЕДЖЕННЯ

⚠ Якщо ви використовуєте на передньому сидінні дитячий утримуючий пристрій, звернений обличчям проти ходу руху, обов'язково вимкніть подушку безпеки пасажирів.

1. Використовуючи сенсорний екран, виберіть **Settings (Параметри)**.
2. Виберіть **Vehicle (Автомобіль)**.
3. Виберіть **Passenger Airbag (Подушка безпеки пасажирів)**.
4. Виберіть **Off (Вимкнути)**.
5. Увімкніть запалювання і переконайтеся, що індикатор вимкнення подушки безпеки пасажирів засвітився.

ПОПЕРЕДЖЕННЯ

⚠ Не намагайтеся виконати обслуговування, ремонт чи модифікації системи подушок безпеки або пов'язаних із нею компонентів. Нехтування цими інструкціями може призвести до травми чи смерті.

⚠ Після активації компонента системи подушок безпеки він припиняє працювати. Система подушок безпеки і пов'язані з нею компоненти мають бути якнайшвидше оглянуті. Нехтування цими інструкціями може призвести до травми чи смерті.

УВАГА: якщо індикатор не засвічується, це вказує на несправність. Автомобіль має бути якнайшвидше перевірений.

Увімкнення подушки безпеки пасажирів

ПОПЕРЕДЖЕННЯ

⚠ Після зняття дитячого утримуючого пристрою обов'язково ввімкніть подушку безпеки пасажирів.

1. Використовуючи сенсорний екран, виберіть **Settings (Параметри)**.
2. Виберіть **Vehicle (Автомобіль)**.
3. Виберіть **Passenger Airbag (Подушка безпеки пасажирів)**.
4. Виберіть **On (Увімкнути)**.
5. Увімкніть запалювання і переконайтеся, що індикатор увімкнення подушки безпеки пасажирів засвітився.

УВАГА: якщо індикатор не засвічується, це вказує на несправність. Автомобіль має бути якнайшвидше перевірений.

БОКОВІ ПОДУШКИ БЕЗПЕКИ

ПОПЕРЕДЖЕННЯ

⚠ Не розміщуйте предметів та не встановлюйте обладнання на оббивці стелі біля поздовжнього бруса або поруч із нею в тих ділянках, яких може торкнутися шторка безпеки в момент розкриття. Нехтування цими інструкціями може збільшити ризик травми під час аварії.

⚠ Не пригупайте голову до дверей. Бокова подушка безпеки може травмувати вас, розкриваючись із бокової частини спинки.

⚠ Не використовуйте чохла сидінь, придбані як аксесуар. Використання таких чохла може завадити розкриттю бокових подушок безпеки та збільшити ризик травми під час аварії.



E72658

Бокові подушки безпеки встановлено на зовнішньому боці спинки обох передніх сидінь. Наявність бокових подушок у вашому авто підтверджується наліпкою на спинці сидіння, збоку.



E152533

Бокові подушки безпеки сконструйовано так, щоб розкриватися в просторі між дверною панеллю та людиною на сидінні, підвищуючи захист у зіткненнях певного типу. Цю подушку безпеки сконструйовано так, щоб розкриватися під час значних бокових зіткнень. Вона також може торкнутися шторка безпеки в момент розкриття. Нехтування цими інструкціями може збільшити ризик травми під час аварії.

ПОДУШКА ЗАХИСТУ КОЛІН ВОДІЯ

ПОПЕРЕДЖЕННЯ

⚠ Не намагайтеся відкрити подушку. Подушку захисту колін розміщено під панеллю приладів. Ця система працює разом з передніми подушками, допомагаючи знизити травмування ніг. Коли в разі аварії активуються подушки безпеки, подушка захисту колін розкривається з-під панелі приладів. Як і в разі з передніми та боковими подушками безпеки, важливо правильно сидіти та використовувати належні засоби фіксації, щоб знизити ризик смерті чи серйозної травми.

УВАГА: подушка захисту колін має нижчий поріг спрацювання, ніж передні подушки. У разі слабого зіткнення розкритися може лише подушка захисту колін.

БОКОВІ ШТОРКИ БЕЗПЕКИ

ПОПЕРЕДЖЕННЯ

⚠ Не розміщуйте предметів та не встановлюйте обладнання на оббивці стелі біля поздовжнього бруса або поруч із нею в тих ділянках, яких може торкнутися шторка безпеки в момент розкриття. Нехтування цими інструкціями може збільшити ризик травми під час аварії.

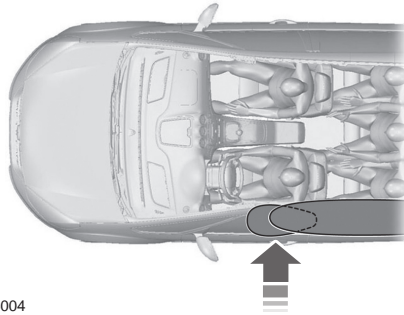

E75004

Ці подушки безпеки встановлено над передніми та задніми боковими вікнами. Цю подушку безпеки сконструйовано так, щоб розкриватися під час значних бокових зіткнень чи лобових зіткнень під кутом. Її не призначено, щоб розкриватися під час незначних бокових і лобових зіткнень, задніх зіткнень чи перекидань.

ЩО ТАКЕ ECALL

6. eCall – це система екстрених викликів, що відповідає вимогам Регламенту (ЄС) 2015/75 Див. розділ «Інформація для користувачів eCall» (с. 419).

Система eCall ініціює виклик служб екстреної допомоги через мережу стільникового зв'язку загального використання. Вона активується автоматично в разі серйозної аварії або вручну людьми в автомобілі. Її призначено для екстрених викликів в разі серйозних аварій або інших надзвичайних ситуацій, що потребують звернення до служб екстреної допомоги. Система не підтримує інших голосових викликів.

ЯК ПРАЦЮЄ ECALL

Якщо аварія призведе до спроби розкрити подушку безпеки (за винятком подушок захисту колін і задніх надувних ремнів) або відключити паливний насос, система ініціює виклик служб екстреної допомоги. Такий виклик неможливо скасувати. У надзвичайній ситуації система виконує функції засобу зв'язку, допомагаючи вам установити контакт з відповідними підрозділами служб екстреної допомоги. Система не організує рятівних операцій. Організацією рятівних операцій залежно від поточної ситуації займається місцевий відділ служби екстреної допомоги.

Під час екстреного виклику система передає дані про автомобіль службі екстреної допомоги. Див. розділ «Запис даних» (с. 11).

УВАГА: якщо передання даних було невдалим, оператор може не отримати даних про ваш автомобіль.

УВАГА: якщо система не спроможна ініціювати екстрений виклик, відтворюється голосова підказка та засвічується індикатор системи екстрених викликів.

УМОВИ РОБОТИ СИСТЕМИ ЕКСТРЕНИХ ВИКЛИКІВ

Система працює лише в місцях із сумісною мережею стільникового зв'язку й інфраструктурою надання екстреної допомоги.

ОБМЕЖЕННЯ СИСТЕМИ ЕКСТРЕНИХ ВИКЛИКІВ

Не всі аварії призводять до активації системи. Якщо ж унаслідок аварії система спрацює, вона ініціює екстрений виклик. Не чекайте ініціювання виклику системою, якщо ви можете зробити це самотужки. Негайно зателефонуйте екстреним службам, щоби скоротити час реагування. Якщо ви не почули активації системи протягом п'яти секунд після аварії, система може бути в неробочому стані.

Використання аудіосистем інших виробників, окрім Ford, може призвести до порушень у роботі системи.

РУЧНІ ЕКСТРЕНІ ВИКЛИКИ



ПОПЕРЕДЖЕННЯ

⚠ Якщо ви здійснюєте екстрений виклик під час водіння, будьте обережні.

1. Увімкніть запалювання.
2. Натисніть символ SOS на верхній консолі, щоб відкрити доступ до кнопки екстреного виклику.
3. Натисніть кнопку екстреного виклику, щоб ініціювати виклик служби екстреної допомоги.

УВАГА: аби скасувати виклик, повторно натисніть кнопку до того, як зв'язок буде встановлено.

4. Почніть розмову з оператором.

УВАГА: після завершення вашого екстреного виклику оператор служби екстреної допомоги може зателефонувати вам до автомобіля. Система автоматично приймає вхідні дзвінки протягом однієї години.

ІНДИКАТОРИ СИСТЕМИ ЕКСТРЕНИХ ВИКЛИКІВ

ПОПЕРЕДЖЕННЯ



Якщо система працює неправильно, автомобіль має бути якнайшвидше перевірений.



Індикатор вмонтовано в кришку кнопки екстреного виклику на верхній консолі.

Індикатор короткочасно активується й горить яскравим світлом, коли ви вмикаєте запалювання.

Стан індикатора системи екстрених викликів	Опис
Індикатор вимкнено.	Виникла несправність у роботі системи. Автомобіль має бути якнайшвидше перевірений.
Горить тьмяним червоним світлом.	Нормальна робота.
Швидко блимає.	Система ініціює екстрений виклик.
Блимає з помірною частотою.	Система передає дані про автомобіль службам екстреної допомоги.
Повільно блимає.	Зв'язок між системою та службами екстреної допомоги встановлено.
Горить яскравим червоним світлом.	Виникла несправність у роботі системи. Автомобіль має бути якнайшвидше перевірений.

ЗАМІНА РЕЗЕРВНОЇ БАТАРЕЇ

Система має резервну батарею та повідомляє, коли її потрібно замінити. Рекомендуємо звернутися до офіційного дилера, який виконає заміну.

УСУНЕННЯ НЕПОЛАДОК У РОБОТІ СИСТЕМИ ЕСАЛЛ

Інформаційні повідомлення щодо системи eCall

Повідомлення	Опис
Emergency Call System Fault Service Required (Несправність системи екстрених викликів, потрібний сервіс)	Виникла несправність у роботі системи. Автомобіль має бути якнайшвидше перевірений.

ЗАГАЛЬНА ІНФОРМАЦІЯ ПРО РАДІОЧАСТОТИ

УВАГА: зміни чи модифікації, що не були в прямій формі ухвалені стороною, відповідальною за забезпечення виконання законодавчих вимог, можуть призвести до позбавлення користувача права користуватися обладнанням.

Стандартний робочий діапазон вашого передавача – приблизно 10 метрів. Зменшення робочого діапазону може бути викликаним такими чинниками:

- погодними умовами;
- розташованими поблизу радіомишками;
- спорудами навколо вашого автомобіля;
- іншими автомобілями, припаркованими поруч з вашим автомобілем.

Радіочастоту, яку використовує ваш пульт дистанційного керування, також можуть використовувати інші передавальні пристрої малої дальності (наприклад, любительські радіоприймачі, медичне обладнання, бездротові навушники, бездротові пульти дистанційного керування, мобільні телефони, зарядні пристрої та системи сигналізації). Якщо сигнал заб'ється іншими пристроями, ви не зможете користуватися пультом дистанційного керування. Ви зможете замикати і відмикати двері ключем.

УВАГА: перш ніж залишити автомобіль без нагляду, перевірте, чи його замкнено.

УВАГА: якщо ви перебуваєте в межах дальності, пульт дистанційного керування відреагує на випадкове натиснення будь-якої кнопки.

УВАГА: пульт дистанційного керування містить чутливі електронні компоненти. Волога або удар можуть призвести до пошкодження, яке буде неможливо усунути.

Заява про відповідність

Ваш автомобіль оснащено компонентами, що передають та отримують радіохвилі, тож вони підпадають під дію Директиви ЄС 2014/ЄС.

ПУЛЬТ ДИСТАНЦІЙНОГО КЕРУВАННЯ

Пасивний ключ

УВАГА: якщо ключ із дистанційним керуванням не перебуває всередині вашого автомобіля, ви, можливо, не зможете вивести коробку передач з положення «стоянка» (P).



Пасивний ключ керує замками з електричним приводом та підйомними багажними дверима. Щоб активувати систему кнопкового запуску, пульт дистанційного керування має бути в автомобілі.

Знімне лезо ключа

Пульт дистанційного керування також містить знімне лезо ключа, яким можна відмикати двері автомобіля.



Натисніть кнопку розблокування та витягніть лезо ключа.



E151795

УВАГА: ключі від вашого автомобіля постачаються з биркою, яка містить важливу інформацію про ключ. Тримайте бирку в безпечному місці для подальшого використання.

Заміна елемента живлення пульта дистанційного керування

ПОПЕРЕДЖЕННЯ

! Тримайте елементи живлення в недоступному для дітей місці, щоб запобігти проковтуванню. Невиконання цієї вказівки може призвести до травми чи смерті. У разі проковтування елемента живлення негайно зверніться до лікаря.

ПОПЕРЕДЖЕННЯ

! Якщо відсік елемента живлення не зачищається щільно, припиніть використовувати пульт дистанційного керування та якнайшвидше замініть його. Доки ця заміна не відбудеться, тримайте пульт у недоступному для дітей місці. Невиконання цієї вказівки може призвести до травми чи смерті.

УВАГА: дивіться місцеві норми та закони щодо утилізації елементів живлення пультів.

УВАГА: не витирайте мастило на клемах елемента живлення або на задній поверхні печатної плати.

УВАГА: якщо елемент живлення було замінено, пульт дистанційного керування не буде випущено із системи автомобіля. Він має працювати нормально.

Коли елемент живлення пульта розряджається, на інформаційному дисплеї з'явиться повідомлення.

Елемент живлення пульта дистанційного керування

У пульт дистанційного керування використовується один літійовий мініатюрний елемент живлення («таблетка») CR2450 напругою три вольти або його аналог.



КЛЮЧІ ТА ПУЛЬТИ ДИСТАНЦІЙНОГО КЕРУВАННЯ

1. Натисніть кнопку розблокування та витягніть лезо ключа.

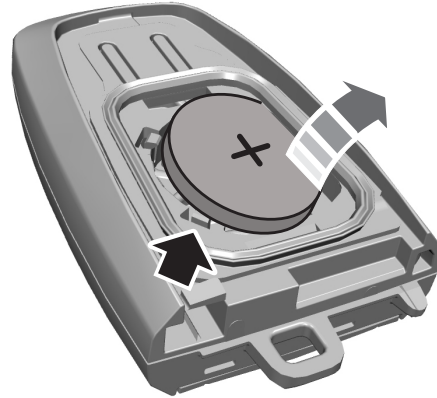
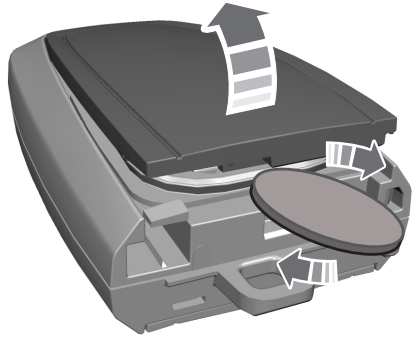
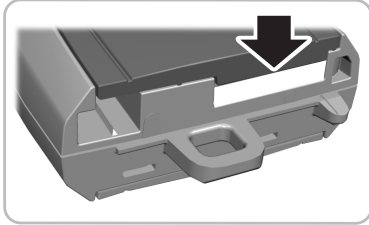

3. Вставте підходящий інструмент (наприклад, викрутку) у показану точку й обережно витягніть елемент живлення.
4. Установіть новий елемент живлення символом + догори.
5. Установіть кришку відсіку елемента живлення та лезо ключа на місце.

Визначення місцеперебування автомобіля



Двічі з інтервалом не більше ніж три секунди натисніть кнопку блокування. Спалахнуть покажчики повороту. Рекомендуємо використовувати цей спосіб для визначення місцеперебування автомобіля.

Пам'ять (якщо встановлено)

Пульт дистанційного керування можна запрограмувати так, щоб викликати із функції пам'яті положення певних компонентів автомобіля.

Якщо в системі задано певне положення, пульт дистанційного керування відновлює його після кожного розблокування замків. Якщо функцію легкої посадки та висадки активовано та запалювання вимкнено, сидіння переходить у положення легкої посадки.

КЛЮЧІ ТА ПУЛЬТИ ДИСТАНЦІЙНОГО КЕРУВАННЯ

Після ввімкнення запалювання сидіння пересувається в задане водієм положення.

Інформаційні повідомлення щодо пульта дистанційного керування

Повідомлення	Опис
Key Battery Low Replace Soon (Низький рівень заряду елемента живлення ключа, замініть якнайшвидше)	Відображається, коли елемент живлення дистанційного ключа потребує заміни.

ЗАМІНА ЗАГУБЛЕНОГО КЛЮЧА ЧИ ПУЛЬТА ДИСТАНЦІЙНОГО КЕРУВАННЯ

Якщо ви загубили ключ чи пульт дистанційного керування, ви можете придбати новий в офіційного дилера. Офіційні дилери можуть виконувати програмування пультів дистанційного керування для вашого автомобіля.

ПРИНЦИП РОБОТИ

Система MyKey дає змогу програмувати ключі з обмеженими режимами керування автомобілем для формування безпечної манери керування. Усі, крім одного, ключі від вашого автомобіля можна запрограмувати на використання в таких обмежених режимах. Будь-який ключ, для якого не було запрограмовано обмежений режим, називається ключем адміністратора, або адмінключем. Адмінключ може бути використаним для таких цілей:

- створення ключа MyKey з певними обмеженими автомобільними режимами;
 - програмування певних параметрів MyKey;
 - скасування всіх обмежень MyKey.
- Після програмування ключа MyKey ви можете переглянути таку інформацію за допомогою інформаційного дисплея:
- загальна кількість адмінключів і ключів MyKey, запрограмованих на ваш автомобіль;
 - загальна відстань, пройдена автомобілем з використанням ключа MyKey.

УВАГА: запрограмовані обмеження та параметри є однаковими для всіх ключів MyKey. Запрограмувати їх окремо для кожного ключа неможливо.

УВАГА: якщо автомобіль оснащено кнопкою запалювання, то під час увімкнення запалювання за одночасної присутності ключа MyKey та адмінключа система розпізнає лише адмінключ.

Стандартні параметри

Не всі автомобілі мають функції та системи, перелічені нижче. Якщо на вашому автомобілі встановлено це обладнання, нижченаведені параметри не можна змінити, використовуючи ключ MyKey:

- Система нагадування про непристібнутий ремінь безпеки, або Belt-Minder™. Система MyKey тримає вимкненим звук аудіосистеми, доки водій (а в деяких випадках і пасажир) не пристебне ремінь безпеки.

УВАГА: якщо ваш автомобіль обладнано радіоприймачем AM/FM або аудіосистемою базового рівня, звук радіо може не вимикатися.

- Попередження про низький рівень палива, що видається раніше. Попередження про низький рівень палива активується раніше для водіїв з ключем MyKey, завдяки чому вони мають більше часу на дозаправлення.
- Певні попередження для водія, системи стабілізації руху або допоміжні паркувальні системи вмикаються автоматично, коли ви використовуєте систему MyKey. Наприклад, система контролю огляду в мертвих зонах (BLIS), система попередження про перешкоди збоку, система попередження про виїзд на іншу смугу руху або система попередження зіткнення.

УВАГА: водії з ключем MyKey, можливо, зможуть вимкнути систему попередження про виїзд на іншу смугу руху, але вона автоматично увімкнеться знову після вимкнення та увімкнення запалювання.

- Обмежене використання сенсорного екрана на деяких ринках. Наприклад, система MyKey може не дозволяти вводити пункт призначення вручну в навігаційну систему, коли коробку передач встановлено не в положення «стоянка» (P) або після перевищення певного значення швидкості.
- Вікові обмеження в супутниковому радіо, якщо ця функція пропонується на вашому ринку.

Додаткові параметри

Параметри певних автомобільних систем можна налаштувати негайно після створення ключа MyKey. Пізніше їх можна змінити за допомогою адмінключа.

УВАГА: наявність систем і функцій залежить від моделі автомобіля та ринку. Системи та функції, наявні на вашому автомобілі, відображаються на інформаційному дисплеї, даючи можливість вмикати та вимкнати їх або вибрати спеціфічне налаштування.

- Установлення різних обмежень швидкості, які не може перевищити водій із ключем MyKey. Коли водій із ключем MyKey досягне встановленої швидкості, на інформаційному дисплеї з'являється попередження, а потім пролунає звуковий сигнал. Скасувати встановлену швидкість, повністю натиснувши педаль акселератора, неможливо.

ПОПЕРЕДЖЕННЯ

 Не задавайте таку максимальну швидкість MyKey, за якої водій не зможе підтримувати безпечну швидкість з урахуванням знаків обмеження швидкості та дорожніх умов. Водій завжди зобов'язаний керувати автомобілем, дотримуючись місцевих законів та враховуючи переважні умови. Нехтування цією вказівкою може призвести до аварії або травми.

- Установлення різних нагадувань, що повідомляють водія з ключем MyKey про те, що швидкість автомобіля наближається до обмеження швидкості. Коли водій із ключем MyKey перевищує встановлену швидкість, на інформаційному дисплеї з'являються попередження та лунає звуковий сигнал.
- Для того щоб гучна музика не відвертала увагу водія з ключем MyKey від дороги, встановлено максимальну гучність аудіосистеми 45%. Коли водій із ключем MyKey робить спробу зробити звук гучнішим за це значення, на інформаційному дисплеї з'являється повідомлення. Система MyKey також відключає автоматичне регулювання гучності.

УВАГА: якщо ваш автомобіль обладнано радіоприймачем AM/FM або аудіосистемою базового рівня, звук радіо може не вимикатися.

- Режим «Завжди ввімкнено». Цей режим змушує певні системи та функції залишатися активними для водіїв із ключем MyKey. Наприклад, E911 або аварійна допомога та режим «Не турбувати» залишаються ввімкненими, навіть якщо водій з ключем MyKey вимикають їх за допомогою засобів керування цими функціями. Якщо цей режим вибрано, вимкнення Advance Trac або протибуксувальної системи (на автомобілі, оснащеному цією системою) є неможливим.

СТВОРЕННЯ КЛЮЧА MYKEY

Щоби створити ключ MyKey, використовуйте сенсорний екран.

1. Вставте ключ, який ви бажаєте запрограмувати, в запалювання. Див. розділ «Загальні відомості» (с. 74). Якщо автомобіль оснащено системою кнопочового запуску, вставте пульт дистанційного керування в гніздо резервного живлення. Див. розділ «Запуск бензинового двигуна» (с. 150).
2. Увімкніть запалювання.
3. Відкрийте головне меню на сенсорному екрані та прокрутіть список меню, щоб змінити параметри ключа MyKey. Виберіть пункт Create MyKey (Створити ключ MyKey) з меню MyKey. Див. розділ «Параметри» (с. 404).

- Після появи відповідного запиту натисніть кнопку ОК та утримуйте її до появи повідомлення з інструкцією позначити цей ключ як ключ MyKey. Запрограмовані обмеження почнуть діяти, коли ви вимкнете запалювання, відчините та зачините двері водія та знову запустите двигун за допомогою запрограмованого ключа або передавача.

Ви успішно створили ключ MyKey. Не забудьте позначити його, щоб його можна було відрізнити від адмінключів.

Ви також можете запрограмувати для ключа (чи ключів) ті параметри, які можна змінювати. Див. «Програмування/Налаштування змінюваних параметрів».

Програмування/Налаштування змінюваних параметрів

Перейдіть до змінюваних параметрів MyKey за допомогою інформаційного дисплея.

- Увімкніть запалювання за допомогою адмінключа чи пульта, який ви хочете запрограмувати.
- Відкрийте головне меню на сенсорному екрані та прокрутіть список меню, щоб змінити параметри ключа MyKey. Див. розділ «Параметри» (с. 404).
- Виконайте інструкції на сенсорному екрані. Запрограмовані обмеження почнуть діяти, коли водій вимкне запалювання, відчинить і зачинить двері водія та ввімкне запалювання, використовуючи запрограмований пульт дистанційного керування.

УВАГА: ви можете скасувати чи змінити налаштування параметрів MyKey в будь-який момент під час того самого робочого циклу ключа, коли ключ MyKey було створено. Проте після того як ви вимкнете запалювання, для зміни або скасування налаштувань вам знадобиться адмінключ. Коли ви вносите зміни до будь-яких параметрів MyKey, змінюються параметри всіх ключів MyKey. Внесення індивідуальних змін до окремих ключів MyKey неможливе.

СКАСУВАННЯ НАЛАШТУВАНЬ УСІХ КЛЮЧІВ MYKEY

Після скасування налаштувань ключів MyKey з них буде знято всі обмеження та вони знову набудуть статусу адмінключа. Щоби скасувати налаштування всіх ключів MyKey, скористайтеся сенсорним екраном.

- Увімкніть запалювання за допомогою адмінключа.
- Відкрийте головне меню на сенсорному екрані та прокрутіть список меню, щоб почати скасування налаштувань ключа MyKey. Див. розділ «Параметри» (с. 404).
- Виконайте інструкції на дисплеї.
- Коли ви закінчите скасування налаштувань MyKey, на дисплеї з'явиться підтвердження.

УВАГА: після скасування налаштувань ключів MyKey з них буде знято всі обмеження та вони знову набудуть статусу адмінключа. Скасувати налаштування для окремих ключів MyKey неможливо.

ПЕРЕВІРКА СТАНУ СИСТЕМИ MYKEY

Інформацію про запрограмовані ключі MyKey можна знайти за допомогою інформаційного дисплея. Див. розділ «Параметри» (с. 404).

MyKey Distance (MyKey, відстань)

Відстежує пробіг, коли водій використовує ключ MyKey. Видалити сумарний пробіг можна лише скасуванням налаштувань MyKey для ключа за допомогою адмінключа. Якщо пробіг не збільшується, як очікується, це означає, що цей ключ не використовується особою, для якої його призначено, або що водій з адмінключем нещодавно скасував налаштування MyKey і створив ключ MyKey знову.

Number of MyKeys (Кількість ключів MyKey)

Показує, скільки ключів запрограмовано для автомобіля. Цей пункт дає змогу визначити, скільки існує ключів MyKey для автомобіля та чи не було видалено ключ MyKey.

Number of Admin Keys (Кількість адмінключів)

Показує, скільки адмінключів запрограмовано для автомобіля. Цей пункт також дає змогу визначити, скільки існує ключів без обмежених режимів для автомобіля та чи не було запрограмовано додатковий ключ MyKey.

ВИКОРИСТАННЯ MYKEY ІЗ СИСТЕМАМИ ДИСТАНЦІЙНОГО ЗАПУСКУ

Система MyKey не сумісна із системами дистанційного запуску сторонніх виробників, не схваленими компанією Ford. Якщо ви бажаєте встановити систему дистанційного запуску, зверніться до офіційного дилера по системі, схвалену Ford.

УСУНЕННЯ НЕПОЛАДОК У РОБОТІ СИСТЕМИ MYKEY

Проблема	Можливі причини та (або) методи усунення
Я не можу створити ключ MyKey.	<ul style="list-style-type: none"> Ключ або передавач, використаний для запуску, не має повноважень адміністратора. Автомобіль із запуском без ключа: передавач має бути встановлений у гніздо резервного живлення. Див. розділ «Запуск бензинового двигуна» (с. 150). Ключ або передавач, використаний для запуску, – це єдиний адмінключ. Автомобіль повинен мати хоча б один адмінключ. Пасивна протиугінна система SecurILock відключена або працює в режимі без обмежень.
Я не можу запрограмувати змінювані параметри.	<ul style="list-style-type: none"> Ключ або передавач, використаний для запуску, не має повноважень адміністратора. Для автомобіля не було запрограмовано жодного ключа MyKey. Див. розділ «Створення ключа MyKey» (с. 43).
Я не можу скасувати налаштування ключів MyKey.	<ul style="list-style-type: none"> Ключ або передавач, використаний для запуску, не має повноважень адміністратора. Ви не створили жодного ключа MyKey. Див. розділ «Створення ключа MyKey» (с. 43).

Проблема	Можливі причини та (або) методи усунення
Я загубив свій єдиний адмінключ.	<ul style="list-style-type: none"> Придбайте новий ключ або передавач в офіційного дилера.
Я загубив один із ключів.	<ul style="list-style-type: none"> Запрограмуйте запасний ключ або передавач. Можливо, вам потрібно буде звернутися до офіційного дилера. Див. розділ «Запуск бензинового двигуна» (с. 150).
МуКей не реєструє збільшення пробігу.	<ul style="list-style-type: none"> Водій із ключем МуКей не використовує його. Водій з адмінключем скасував налаштування ключів МуКей і створив нові ключі МуКей. У системі ключів були скинуті налаштування.

БЛОКУВАННЯ ТА РОЗБЛОКУВАННЯ ЗАМКІВ

Щоб заблокувати або розблокувати замки дверей вашого автомобіля, можна використати кнопку блокування електричного замка або пульт дистанційного керування.

УВАГА: виходячи з автомобіля, завжди беріть із собою ключі та замикайте всі двері.

Електричні дверні замки

Кнопку блокування електричного дверного замка розташовано на панелях дверей водія та переднього пасажирка.

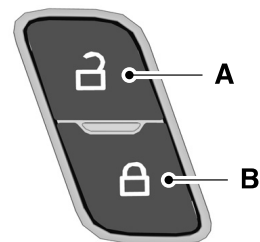

E196954

- A** Розблокування
- B** Блокування

Індикатор дверного замка

Світлодіод на віконних накладках всіх дверей засвічується, коли ви замикаєте двері. Він залишається ввімкненим протягом 10 хвилин після вимкнення запалювання.

Пульт дистанційного керування

Розблокування дверних замків (двоетапне розблокування)



Натисніть цю кнопку, щоб відімкнути двері водія.

Натисніть кнопку повторно не пізніше ніж через три секунди, щоб відімкнути всі двері. Спалахнуть покажчики повороту.

Вимкніть запалювання, натисніть кнопки блокування та розблокування на пульті дистанційного керування й утримуйте їх протягом трьох секунд, щоб переключитися між режимами розблокування замка дверей водія та розблокування замків усіх дверей. Покажчики повороту спалахнуть двічі, підтверджуючи зміну режиму. У режимі розблокування лише замка дверей водія однократне натиснення кнопки розблокування відмикає двері. У режимі розблокування замків усіх дверей однократне натиснення кнопки розблокування відмикає всі двері. Зміна режиму розблокування діє для пульта дистанційного керування, системи доступу без ключа та панелі доступу.

Щоб змінити ці параметри, виберіть нижченаведені пункти за допомогою сенсорного екрана.

- Виберіть **Settings (Параметри)**. Див. розділ «Параметри» (с. 404).
- Виберіть **Vehicle (Автомобіль)**.
- Виберіть **Locks (Замки)**.

Блокування дверних замків



Щоб замкнути всі двері, натисніть цю кнопку. Спалахнуть покажчики повороту.

Натисніть кнопку повторно не пізніше ніж через три секунди, щоб переконатися, що всі двері зачинено. Дверні замки буде знову заблоковано та спалахнуть покажчики повороту, якщо всі двері та багажне відділення зачинено.

Блокування не спрацювало

Якщо будь-які з дверей або багажне відділення не зачинено, або якщо не зачинено капот на автомобілях, оснащених протиугінною сигналізацією чи дистанційним запуском, двічі пролунає сигналізація та покажчики повороту не спалахнуть.

Відчинення електричних підйомних багажних дверей



Двічі з інтервалом не більш ніж три секунди натисніть цю кнопку.

Роздільне блокування та розблокування дверних замків за допомогою леза ключа

Якщо ваш пульт дистанційного керування чи функція центрального блокування замків не працює або акумулятор автомобіля розрядився, двері можна замикати та відмикати за допомогою леза ключа.

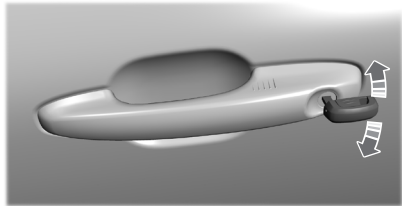

Блокування замка дверей водія за допомогою леза ключа

Вставте лезо ключа в циліндр замка на дверній ручці водія та поверніть ключ угору в напрямку передньої частини автомобіля, щоб заблокувати замок.

Розблокування замка дверей водія за допомогою леза ключа

Вставте лезо ключа в циліндр замка на дверній ручці водія та поверніть ключ униз в напрямку передньої частини автомобіля, щоб розблокувати замок.

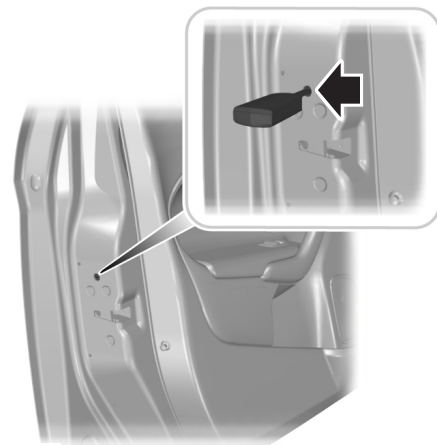

E112203

Блокування замка дверей пасажира за допомогою леза ключа

Вставте лезо ключа в кожний замок на дверній стійці та поверніть ключ униз, щоб заблокувати замок.

Розблокування замка дверей пасажира за допомогою леза ключа

Розблокувавши замок дверей водія, потягніть один раз за кожну внутрішню ручку дверей пасажира, щоб розблокувати замок і відчинити відповідні двері.

Доступ без ключа

Загальні відомості

Ви можете замикати та відмикати автомобіль, не виймаючи ключів з кишені чи сумки, якщо пасивний ключ перебуває в межах 1 метра від вашого автомобіля. Для блокування замків система доступу без ключа використовує датчик, розташований на внутрішній поверхні дверної ручки, а для розблокування – окремий датчик, розташований на зовнішній поверхні кожної дверної ручки.

Система не буде працювати в таких випадках:

- розряджено акумуляторну батарею автомобіля;
- розряджено елемент живлення пасивного ключа;
- перешкоди на робочій частоті пасивного ключа.

УВАГА: система може не функціонувати, якщо пасивний ключ розташовано поруч з металевими предметами або електронними пристроями, наприклад ключами чи мобільними телефонами.

УВАГА: якщо система не функціонує, блокування та розблокування замків автомобіля здійснюється за допомогою леза ключа.

Розблокування замків за допомогою системи доступу без ключа



E248553

Пасивний ключ має перебувати в межах 1 м від автомобіля. Ненадовго торкніться датчика розблокування на внутрішній поверхні дверної ручки, а потім потягніть за дверну ручку, щоб розблокувати замок. Стежте, щоб не торкатися при цьому датчика блокування та не тягнути за ручку надто швидко. Для підтвердження дійсності вашого пасивного ключа система потребує невеличкої паузи.

Блокування замків за допомогою системи доступу без ключа



E248554

Пасивний ключ має перебувати в межах 1 м від автомобіля. Торкніться датчика блокування на зовнішній поверхні дверної ручки протягом приблизно однієї секунди, щоб заблокувати замок. Стежте, щоб не торкатися при цьому датчика розблокування на зворотній частині дверної ручки. Як тільки двері буде замкнено, ви зможете негайно потягнути за дверну ручку, щоб перевірити, чи блокування було успішним. Це не призведе до розблокування замка.

Біля підйомних багажних дверей

Натисніть кнопку, розміщену у верхній частині ручки підйомних багажних дверей, щоб розблокувати замок дверей. Тоді потягніть за зовнішню ручку.

Розумне розблокування для пасивних ключів

Ця функція допомагає запобігти запиранню ключа всередині салону чи багажника автомобіля. Якщо ви замикаєте автомобіль за допомогою електронного блокування, коли будь-які двері відчинені, коробку передач встановлено в положенні «стоянка», а запалювання вимкнено, система спробує знайти пасивний ключ усередині автомобіля після того, як ви зачините останні двері. Якщо система знайде ключ, усі двері буде негайно відімкнено і звуковий сигнал пролунає двічі, щоб повідомити вам, що в автомобілі залишився ключ.

Автоматичне повторне блокування

Якщо натиснути кнопку розблокування на пульті дистанційного керування та не відчинити двері протягом 45 секунд, автомобіль буде замкнено та поставлено на сигналізацію.

Автоматичне розблокування

Замки всіх дверей буде розблоковано автоматично у такій ситуації:

- запалювання ввімкнено, всі двері зачинено, а автомобіль рухається на швидкості понад 20 км/год;
- автомобіль зупиняється, ви переводите запалювання в положення «вимкнено» чи «додаткове обладнання».
- не пізніше ніж через 10 хвилин після переведення запалювання в положення «вимкнено» чи «додаткове обладнання» ви відчиняєте двері водія.

УВАГА: автоматичне розблокування не відбувається, якщо ви замкнули автомобіль за допомогою електронного блокування після вимкнення запалювання, але до відчинення дверей водія.

Активация та відключення автоматичного розблокування

Щоб увімкнути чи вимкнути цю функцію, використайте плитку «Автомобіль» у системі SYNC. Див. розділ «Параметри» (с. 404).

Освітлення входу

Лампи внутрішнього освітлення та деякі зовнішні ліхтарі вмикаються, коли ви використовуєте пульт дистанційного керування, щоб розблокувати замки автомобіля. Система освітлення входу вимикає освітлення, якщо:

- Запалювання ввімкнено.
- Ви натиснули кнопку блокування на пульті дистанційного керування.
- Освітлювальні прилади пропрацювали 25 секунд.

Освітлення не вимикається, якщо:

- Ви ввімкнули його за допомогою вимикача ламп.
- Відчинено будь-які двері.

Освітлення виходу

Лампи внутрішнього освітлення та деякі зовнішні ліхтарі вмикаються після вимкнення запалювання, якщо всі двері автомобіля зачинено.

Освітлення вимикається, якщо всі двері залишаються зачиненими та:

- минуло 25 секунд;
- ви замкнули автомобіль іззовні.

Заощадження заряду акумуляторної батареї

Якщо залишити ввімкненими лампи автоматичного освітлення, лампи внутрішнього освітлення або фари, система заощадження заряду вимкне їх через 10 хвилин після вимкнення запалювання.

Заощадження заряду акумуляторної батареї в режимі додаткового обладнання для пасивного ключа

Якщо залишити автомобіль з увімкненим запалюванням, воно вимкнеться через 30 хвилин після зачинення всіх дверей.

ПІДЙОМНІ БАГАЖНІ ДВЕРІ З МЕХАНІЧНИМ ВІДЧИНЕННЯМ І ЗАЧИНЕННЯМ

ПОПЕРЕДЖЕННЯ

! Перевозити людей у багажному відділенні (чи то всередині автомобіля, чи то зовні) надзвичайно небезпечно. Під час зіткнення люди, що перебувають у цих зонах автомобіля, більше ризикують отримати серйозну травму чи загинути, ніж інші люди в автомобілі. Не дозволяйте людям подорожувати в будь-якому місці вашого автомобіля, не обладнаному сидіннями та ременями безпеки. Простежте, щоб усі люди в автомобілі сиділи на передбачених для цього сидіннях та правильно використовували ремінь безпеки. Нехтування цим попередженням може призвести до травми чи смерті.

! Щільно зачиніть підйомні багажні двері, щоб вихлопні гази не потрапляли всередину автомобіля, а пасажирів та вантаж не випали. Якщо ви не можете повністю зачинити підйомні багажні двері, відчиніть дефлектори обдуву або вікна, щоб забезпечити надходження свіжого повітря. Недотримання цієї вказівки може призвести до травми чи смерті.

УВАГА: щоб запобігти пошкодженню підйомних багажних дверей, обережно відчиняйте та зачиняйте їх у гаражі або іншому закритому приміщенні.

УВАГА: забороняється вішати будь-які речі (наприклад, кріплення для велосипедів) на спойлер, скло або підйомні багажні двері. Це може призвести до пошкодження підйомних багажних дверей та їхніх частин.

УВАГА: не залишайте підйомні багажні двері відчиненими під час їзди. Це може призвести до пошкодження підйомних багажних дверей або їхніх частин.

Відчинення за допомогою зовнішньої кнопки керування

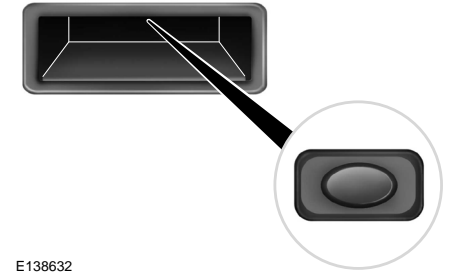

E138632

Натисніть кнопку керування, щоб відімкнути підйомні багажні двері. Підніміть двері, щоб відчинити.

Відчинення за допомогою дистанційного керування (якщо встановлено)

2x Натисніть показану кнопку, щоб розблокувати замок підйомних багажних дверей. Двері відімкнуться на 45 секунд, протягом яких ви можете відчинити багажне відділення за допомогою зовнішньої кнопки керування.

Зачинення підйомних багажних дверей



E291353

На внутрішньому боці підйомних багажних дверей встановлено ручку, що робить зачинення зручнішим.

ПІДЙОМНІ БАГАЖНІ ДВЕРІ

ПІДЙОМНІ БАГАЖНІ ДВЕРІ З ЕЛЕКТРИЧНИМ ВІДЧИНЕННЯМ І ЗАЧИНЕННЯМ (ЯКЩО ВСТАНОВЛЕНО)

ПОПЕРЕДЖЕННЯ

⚠ Перевозити людей у багажному відділенні (чи то всередині автомобіля, чи то зовні) надзвичайно небезпечно. Під час зіткнення люди, що перебувають у цих зонах автомобіля, більше ризикують отримати серйозну травму чи загинути, ніж інші люди в автомобілі. Не дозволяйте людям подорожувати в будь-якому місці вашого автомобіля, не обладнаному сидіннями та ремнями безпеки. Простежте, щоб усі люди в автомобілі сиділи на передбачених для цього сидіннях та правильно використовували ремінь безпеки. Нехтування цим попередженням може призвести до травми чи смерті.

⚠ Щільно зачиніть підйомні багажні двері, щоб вихлопні гази не потрапляли всередину автомобіля. Якщо ви не можете повністю зачинити підйомні багажні двері, відчиніть дефлектори обдуву або вікна, щоб забезпечити надходження свіжого повітря. Недотримання цієї вказівки може призвести до травми чи смерті.

⚠ Щільно зачиніть підйомні багажні двері, щоб пасажирів та вантаж не випали. Недотримання цієї вказівки може призвести до травми чи смерті.

⚠ Тримайте ключі подалі від дітей. Не дозволяйте дітям користуватися електричними підйомними багажними дверима, коли ті відчинені чи рухаються, або грати біля них. Ви повинні завжди спостерігати за роботою електричних підйомних багажних дверей.

УВАГА: перед початком використання автомобіля, особливо в закритому приміщенні на кшталт гаража чи криїї стоянки, переконайтеся, що ви зачинили підйомні багажні двері. Якщо цього не зробити, можна пошкодити підйомні багажні двері та їхні частини.

УВАГА: забороняється вішати будь-які речі (кріплення для велосипедів тощо) на спойлер, скло або підйомні багажні двері. Це може призвести до пошкодження багажних дверей чи їхніх частин.

Підйомні багажні двері працюють лише тоді, коли коробку передач встановлено в положення «стоянка» (P).

Якщо система не здатна виконати команду відчинити чи зачинити багажні двері, пролунає звуковий сигнал. Це може статися з таких причин:

- запалювання ввімкнено, коробку передач не встановлено в положення «стоянка» (P);
- напруга акумуляторної батареї нижча за мінімальну робочу напругу;
- підйомні багажні двері не повністю зачинено, і швидкість автомобіля становить чи перевищує 5 км/год.

Якщо після повного відчинення підйомних багажних дверей вони почнуть зачинятися, це може бути спричинено надмірним навантаженням на підйомні багажні двері або виходом з ладу стійки. Глунає повторюваний звуковий сигнал, і багажні двері контролювано зачиняються. Якщо вони і тоді продовжать зачинятися після відчинення, система має бути перевірена офіційним дилером. Приберіть з підйомних багажних дверей зайвий вантаж.

Відчинення та зачинення підйомних багажних дверей

ПОПЕРЕДЖЕННЯ

⚠ Перш ніж відчинити або зачинити електричні підйомні багажні двері, переконайтеся, що всі пасажири перебувають на безпечній відстані від багажника.

ПІДЙОМНІ БАГАЖНІ ДВЕРІ

УВАГА: переконайтеся, що за автомобілем немає перешкод і ви маєте достатньо простору для роботи з підйомними багажними дверима. Об'єкти, розташовані надто близько до автомобіля (стіна, двері гаража, інший автомобіль тощо), можуть стикнутися з підйомними багажними дверима, коли ті рухаються. Це може призвести до пошкодження підйомних багажних дверей або їхніх частин.

УВАГА: щоб запобігти пошкодженню підйомних багажних дверей, обережно відчиняйте та зачиняйте їх у гаражі або іншому закритому приміщенні.

УВАГА: не залишайте підйомні багажні двері відчиненими під час їзди. Це може призвести до пошкодження підйомних багажних дверей або їхніх частин.

Відчинення з панелі приладів

 Установіть коробку передач у положення «стоянка» (P). Натисніть позначану кнопку на панелі приладів.

Відчинення за допомогою пульта дистанційного керування

 Двічі натисніть кнопку з інтервалом не більш ніж три секунди.

Відчинення за допомогою зовнішньої кнопки керування

1. Розблокуйте замок підйомних багажних дверей за допомогою пульта дистанційного керування або кнопки розблокування електричного дверного замка. Якщо пасивний ключ перебуває не далі 1 метра від підйомних багажних дверей, замок підйомних багажних дверей буде розблоковано після натиснення кнопки розблокування підйомних багажних дверей.

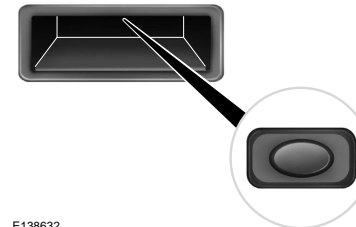

E138632

2. Натисніть і відпустіть кнопку керування підйомними багажними дверима.

УВАГА: після натиснення кнопки дайте системі електропривода відчинити підйомні багажні двері. Якщо ви спробуєте натиснути на підйомні багажні двері чи потягнути їх, це може призвести до активації функції виявлення перешкод, припинення роботи системи електропривода, руху багажних дверей у протилежному напрямку, виходу з ладу стійки чи пошкодження механічних компонентів.

Зачинення підйомних багажних дверей

ПОПЕРЕДЖЕННЯ

⚠ Під час використання заднього вимикача не залишайтеся на шляху підйомних багажних дверей.

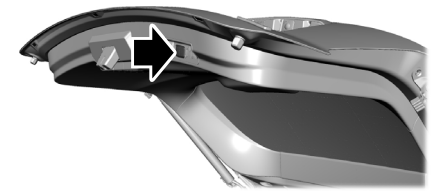

E291351

Натисніть та відпустіть кнопку на підйомних багажних дверях.

Зупинка руху підйомних багажних дверей

УВАГА: уникайте різкого та сильного натиснення на підйомні багажні двері, коли вони рухаються. Це може пошкодити електричні підйомні багажні двері та їхні компоненти.

Щоб зупинити рух підйомних багажних дверей, виконайте будь-яку з нижченаведених дій.

ПІДЙОМНІ БАГАЖНІ ДВЕРІ

- Натисніть кнопку керування підйомними багажними дверима.
- Двічі натисніть кнопку підйомних багажних дверей на пульті дистанційного керування.
- Натисніть кнопку підйомних багажних дверей на панелі приладів.
- Рухом, що нагадує швидкий удар, проведіть ногою під середньою частиною заднього бампера та від нього.*

*Цей спосіб працює, лише якщо автомобіль має функцію безконтактного відчинення та зачинення багажного відділення.

Установлення висоти відчинення підйомних багажних дверей

1. Відчиніть підйомні багажні двері.
2. Коли підйомні багажні двері піднімуться до бажаної висоти, зупиніть їхній рух, натиснувши розміщену на них кнопку керування.

УВАГА: як тільки підйомні багажні двері зупиняться, їм також можна надати бажане положення вручну.

3. Натисніть кнопку керування на підйомних багажних дверях та утримуйте її до звукового сигналу, що підтверджує встановлення нової висоти.

УВАГА: для програмування нової висоти дверей можна використовувати лише кнопку керування підйомними багажними дверима.

УВАГА: якщо підйомні багажні двері надто низько опущено, ви не зможете вибрати цю висоту як висоту відчинення.

Під час наступного електричного відчинення підйомних багажних дверей система згадає встановлену висоту. Щоби змінити запрограмовану висоту, повторіть вищепописану процедуру. Після відчинення підйомних багажних дверей системою електропривода їх можна вручну пересунути в інше положення.

УВАГА: система пам'ятає нову встановлену висоту відчинення, доки ви не запрограмуєте її заново, навіть якщо акумуляторну батарею було від'єднано.

Якщо для системи електричних підйомних багажних дверей встановлено висоту, меншу за максимальну, ви можете вручну відчинити двері повністю, піднявши їх до максимального положення.

Виявлення перешкод

УВАГА: коли ви сідаєте в автомобіль, кузов може колихнутися; якщо в цей момент відчиняються підйомні багажні двері, функція виявлення перешкод може відреагувати на цей рух. Щоб запобігти цьому, дайте багажним дверям повністю зачинитися й лише тоді сідайте в автомобіль. Перед початком руху перевірте, чи не показує блок приладів повідомлення про відчинені двері або багажне відділення та чи не світиться відповідний індикатор. Якщо не виконати таку перевірку, ви можете почати рух, забувши зачинити багажне відділення.

Під час зачинення

Система зупиняється, коли вона виявляє перешкоду. Лунає звуковий сигнал, і підйомні багажні двері повертаються у відчинене положення. Як тільки перешкоду буде усунено, електричне зачинення багажних дверей знову почне працювати.

Під час відчинення

Система зупиняється, коли вона виявляє перешкоду. Лунає звуковий сигнал. Як тільки перешкоду буде усунено, ви зможете продовжити відчинення підйомних багажних дверей.

Увімкнення та вимкнення електричних підйомних багажних дверей

Електричні підйомні багажні двері вмикаються та вимикаються через параметри автомобіля на сенсорному екрані.

У вимкненому стані підйомні багажні двері

ПІДЙОМНІ БАГАЖНІ ДВЕРІ

розблокуються, але електричне відчинення та зачинення не працюватиме.

Безконтактне відчинення та зачинення багажного відділення (якщо встановлено)

Переконайтеся, що пасивний ключ перебуває на відстані не більше ніж 1 м від підйомних багажних дверей.

1. Станьте за автомобілем обличчям до багажного відділення.
2. Рухом, що нагадує один швидкий удар, проведіть ногою під зоною виявлення на задньому бампері та від неї.

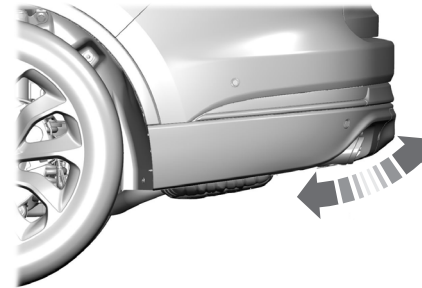

3. Багажне відділення відчиниться або зачиниться.

Під час використання функції безконтактного зачинення чи відчинення не слід виконувати такі дії:

- торкатися бампера;
- тримати ногу під бампером довше ніж кілька секунд;
- проводити ногою вбік або виконувати рух-удар під незвичайним кутом.

Зони виявлення

Автомобілі без зіпного пристрою

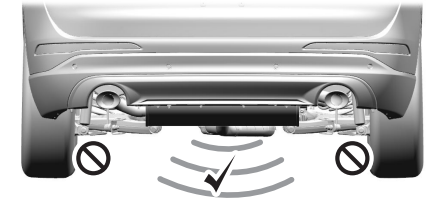

Зону виявлення розташовано посередині заднього бампера.

Автомобілі зі зіпним пристроєм

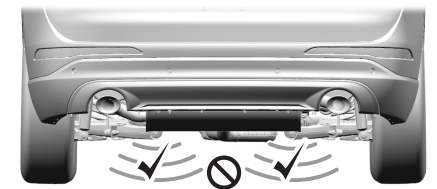

Зону виявлення розташовано ліворуч та праворуч від зіпного пристрою, між вихлопною трубою та зіпним пристроєм.

УВАГА: після натиснення кнопки дайте системі електропривода відчинити підйомні багажні двері. Якщо ви спробуєте натиснути на підйомні багажні двері чи потягнути їх, це може призвести до активації функції виявлення перешкод, припинення роботи системи електропривода, руху багажних дверей у протилежному напрямку, виходу з ладу стійки чи пошкодження механічних компонентів.

УВАГА: обливання водою може активувати функцію відчинення підйомних багажних дверей ногою. Під час миття автомобіля тримайте пасивний ключ подалі від зони дії датчиків на задньому бампері.

ПАСИВНА ПРОТИУГІННА СИСТЕМА

Принцип роботи

Система запобігає запуску двигуна неправильно закодованим ключем.

УВАГА: виходячи з автомобіля, завжди беріть із собою ключі та замикайте всі двері.

Закодовані ключі

Якщо ви загубите ключ, ви можете отримати новий в офіційного дилера. Якщо це можливо, повідомте фахівця дилера номер ключа, вказаний на бирці, яка надається разом з першим комплектом ключів. Офіційний дилер Ford також надає додаткові ключі.

УВАГА: якщо ви загубили один ключ, усі інші ваші ключі мають бути перекодовані заново. Кодування нового ключа, наданого натомість загубленого, має бути виконаним одночасно з перекодуванням ключів, що залишилися. По додаткову інформацію звертайтеся до офіційного дилера.

УВАГА: металеві предмети, електронні пристрої або другий закодований ключ на тому самому ланцюжку для ключів можуть викликати проблеми із запуском двигуна, особливо якщо вони перебувають надто близько до ключа під час запуску.

Увімкнення іммобілайзера двигуна

Іммобілайзер двигуна вмикається невдовзі після вимкнення запалювання.

Вимкнення іммобілайзера двигуна

Іммобілайзер відключається, коли ви вмикаєте запалювання правильно закодованим ключем.

Якщо ви не можете запустити двигун правильно закодованим ключем, ваш автомобіль потребує перевірки офіційним дилером.

ПРОТИУГІННА СИГНАЛІЗАЦІЯ: АВТОМОБІЛІ З ІНТЕГРОВАНОЮ БАТАРЕЄЮ (ЯКЩО ВСТАНОВЛЕНО)

Система сигналізації

УВАГА: не вмикайте режим повного рівня охорони, якщо всередині автомобіля є люди, тварини або інші рухомі об'єкти.

Периметральна сигналізація

Периметральна сигналізація захищає ваш автомобіль від проникнення сторонніх осіб через двері та капот.

Датчики салону

Датчики в лампах внутрішнього освітлення розміщено на верхній консолі. Датчики в лампах внутрішнього освітлення не повинні бути нічим закриті.

Датчики захищають автомобіль від проникнення сторонніх осіб, відстежуючи будь-які переміщення, що відбуваються всередині автомобіля.

Автономний звуковий пристрій

Автономний звуковий пристрій – це додаткова система сигналізації, яка вмикає сигнал сирени, якщо акумуляторна батарея автомобіля або автономний звуковий пристрій було від'єднано. Система переходить у режим готовності після заблокування замків автомобіля. Пристрій має своє власне живлення і вмикає сигнал сирени навіть у тому разі, якщо хтось від'єднав акумуляторну батарею автомобіля або сам звуковий пристрій.

Увімкнення сигналів тривоги

Якщо автомобіль поставлено на сигналізацію, вона спрацює у таких випадках:

- якщо хтось відчинить двері, багажні двері або капот без правильного ключа чи пульта дистанційного керування;
- якщо ви увімкнете запалювання без правильно закодованого ключа;

- якщо датчики салону виявлять рух всередині автомобіля;
- на автомобілях, обладнаних автономним звуковим пристроєм, – якщо хтось від'єднає акумуляторну батарею автомобіля або сам пристрій.

Коли сигналізація спрацює, впродовж 30 секунд лунає звуковий сигнал тривоги і впродовж п'яти хвилин блимають аварійні світлові сигнали.

Якщо дії, що призводять до увімкнення сигналів тривоги, повторяться, сигналізація спрацює знову.

Повний та знижений рівні охорони

Повний рівень охорони

Повний рівень охорони є стандартним режимом.

За допомогою засобів керування інформаційним дисплеєм перейдіть до повного рівня охорони.

Повідомлення	Дія та опис
Settings (Параметри)	Натисніть кнопку OK .
Advanced Settings (Додаткові параметри)	Натисніть кнопку OK .
Alarm (Сигналізація)	Натисніть кнопку OK .
Ask on exit (Запит на виході)	Натисніть кнопку OK .
Reduced (Знижений рівень)	З'являється на інформаційному дисплеї щоразу, коли ви вмикаєте запалювання. Якщо ви бажаєте активувати сигналізацію зі зниженим рівнем охорони, натисніть кнопку OK , коли побачите це повідомлення. Якщо ви бажаєте активувати сигналізацію з повним рівнем охорони, залиште автомобіль, не натискаючи кнопки OK .

УВАГА: вибір зниженого рівня не означає, що сигналізація буде постійно працювати в режимі зниженого рівня охорони. Знижений рівень діятиме лише протягом поточного циклу блокування.

Активация сигналізації

Щоб поставити автомобіль на сигналізацію, замкніть його. Див. розділ «Двері та замки» (с. 47).

Якщо увімкнено повний рівень, датчики салону активуються, коли ви ставите автомобіль на сигналізацію.

Знижений рівень охорони

Якщо увімкнено знижений рівень, датчики салону відключаються, коли ви ставите автомобіль на сигналізацію.

Вибір повного чи зниженого рівня охорони

Ви можете вибрати повний чи знижений рівень охорони за допомогою інформаційного дисплея. Див. розділ «Загальні відомості» (с. 97).

Запит на виході (якщо встановлено)

Ви можете налаштувати інформаційний дисплей таким чином, щоб кожного разу на ньому з'являвся запит про те, який рівень охорони ви хочете встановити.

Відключення сигналізації

УВАГА: для роботи системи доступу без ключа робочий пасивний ключ має перебувати в зоні його дії для дверей, що відчиняються. Див. розділ «Двері та замки» (с. 47).

Периметральна сигналізація

Щоб відключити сигналізацію і вимкнути сирену, розблокуйте замки дверей і ввімкніть запалювання або розблокуйте замки дверей за допомогою дистанційного керування.

Сигналізація першої категорії

Щоб відключити сигналізацію і вимкнути сирену, розблокуйте замки дверей і ввімкніть запалювання не пізніше ніж через 12 секунд або розблокуйте замки дверей чи багажника за допомогою дистанційного керування.

ПРОТИУГІННА СИГНАЛІЗАЦІЯ: АВТОМОБІЛІ З ДАТЧИКОМ САЛОНУ (ЯКЩО ВСТАНОВЛЕНО)**Система сигналізації**

УВАГА: не вмикайте режим повного рівня охорони, якщо всередині автомобіля є люди, тварини або інші рухомі об'єкти.

Периметральна сигналізація

Периметральна сигналізація захищає ваш автомобіль від проникнення сторонніх осіб через двері та капот. Вона також захищає аудіоблок.

Датчики салону

Датчики в лампах внутрішнього освітлення розміщено на верхній консолі.

УВАГА: датчики в лампах внутрішнього освітлення не повинні бути нічим закриті.

Датчики захищають автомобіль від проникнення сторонніх осіб, відстежуючи будь-які переміщення, що відбуваються всередині автомобіля.

Увімкнення сигналів тривоги

Якщо автомобіль поставлено на сигналізацію, вона спрацює у таких випадках:

- якщо хтось відчинить двері, багажні двері або капот без правильного ключа чи пульта дистанційного керування;
- якщо ви ввімкнете запалювання без правильно закодованого ключа;
- якщо датчики салону виявлять рух всередині автомобіля;
- якщо датчики нахилу виявлять спробу підняти автомобіль.

Коли сигналізація спрацює, впродовж 30 секунд лунає звуковий сигнал тривоги і впродовж п'яти хвилин блимають аварійні світлові сигнали.

Якщо дії, що призводять до увімкнення сигналів тривоги, повторяться, сигналізація спрацює знову.

Повний та знижений рівні охорони**Повний рівень охорони**

Повний рівень охорони є стандартним режимом.

Якщо увімкнено повний рівень, датчики салону активуються, коли ви ставите автомобіль на сигналізацію.

Знижений рівень охорони

Якщо увімкнено знижений рівень, датчики салону відключаються, коли ви ставите автомобіль на сигналізацію.

Вибір повного чи зниженого рівня охорони

Ви можете вибрати повний чи знижений рівень охорони за допомогою інформаційного дисплея. Див. розділ «Загальні відомості» (с. 97).

Запит на виході (якщо встановлено)

Ви можете налаштувати інформаційний дисплей таким чином, щоб кожного разу на ньому з'являвся запит про те, який рівень охорони ви бажаєте встановити.

Повідомлення	Дія та опис
Settings (Параметри)	Натисніть кнопку OK .
Vehicle settings (Параметри автомобіля)	Натисніть кнопку OK .
Alarm (Сигналізація)	Натисніть кнопку OK .
Ask on exit (Запит на виході)	Натисніть кнопку OK .
Reduced guard (Знижений рівень охорони)	З'являється на інформаційному дисплеї щоразу, коли ви вимикаєте запалювання. Якщо ви бажаєте активувати сигналізацію зі зниженим рівнем охорони, натисніть кнопку OK , коли побачите це повідомлення. Якщо ви бажаєте активувати сигналізацію з повним рівнем охорони, залиште автомобіль, не натискаючи кнопки OK .

УВАГА: вибір зниженого рівня не означає, що сигналізація буде постійно працювати в режимі зниженого рівня охорони. Знижений рівень діяти лише протягом поточного циклу блокування.

Активация сигналізації

Щоби поставити автомобіль на сигналізацію, замкніть його. Див. розділ «Двері та замки» (с. 47).

Відключення сигналізації

Щоб відключити сигналізацію і вимкнути сирену, розблокуйте замки дверей і ввімкніть запалювання або розблокуйте замки дверей за допомогою дистанційного керування.

УВАГА: для роботи системи доступу без ключа робочий пасивний ключ повинен перебувати в зоні його дії для дверей, що відчиняються.

РЕГУЛЮВАННЯ ПОЛОЖЕННЯ КЕРМА

ПОПЕРЕДЖЕННЯ

 Забороняється регулювати положення керма під час руху автомобіля.

УВАГА: переконайтеся, що ви сидите в правильній позі. Див. розділ «Як сидіти в правильному положенні» (с. 138).

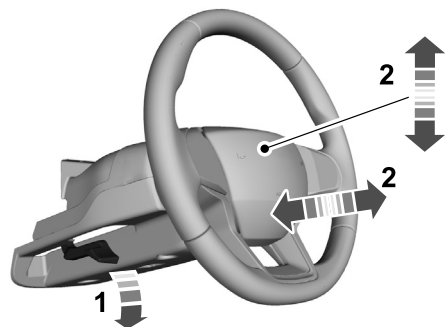

E279960

1. Розблокуйте рульову колонку.
2. Надайте керму бажаного положення.

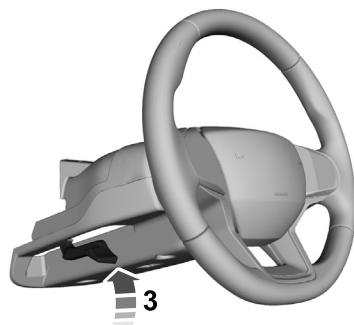

E279962

3. Заблокуйте рульову колонку.

КЕРУВАННЯ АУДІОСИСТЕМОЮ



E280796



E280795

Засіб керування дає змогу керувати нижченаведеними функціями:

-  Натисніть, щоб зменшити гучність.
-  Натисніть, щоб збільшити гучність.
-  Натисніть, щоб вимкнути звук для поточного носія.
-  Натисніть, щоб перейти в режим телефону або відповісти на телефонний виклик.
-  Натисніть, щоб завершити телефонний виклик.
-  Натисніть, щоб перейти до попереднього носія.
-  Натисніть, щоб перейти до наступного носія.

ГОЛОСОВЕ КЕРУВАННЯ

Кнопки встановлено на кермі.

-  Натисніть і відпустіть, щоб активувати розпізнавання голосових команд.

КРУІЗ-КОНТРОЛЬ: АВТОМОБІЛІ, ОСНАЩЕНІ АДАПТИВНИМ КРУІЗ-КОНТРОЛЕМ З ВИРІВНЮВАННЯМ ПО ЦЕНТРУ СМУГИ



E289643

Див. розділ «Що таке адаптивний круїз-контроль з вирівнюванням по центру смуги» (с. 230).

КРУІЗ-КОНТРОЛЬ: АВТОМОБІЛІ, ОСНАЩЕНІ АДАПТИВНИМ КРУІЗ-КОНТРОЛЕМ/АДАПТИВНИМ КРУІЗ-КОНТРОЛЕМ ІЗ ФУНКЦІЄЮ ЗУПИНКИ ТА СТАРТУ



E280797

Див. розділ «Що таке адаптивний круїз-контроль із функцією зупинки та старту» (с. 230).

КРУЇЗ-КОНТРОЛЬ: АВТОМОБІЛІ, ОСНАЩЕНІ КРУЇЗ-КОНТРОЛЕМ



Див. розділ «Що таке круїз-контроль» (с. 228).

ЗАСІБ КЕРУВАННЯ ІНФОРМАЦІЙНИМ ДИСПЛЕЄМ: АВТОМОБІЛІ БЕЗ ПРОЄКЦІЙНОГО ДИСПЛЕЯ (HUD)



Див. розділ «Інформаційні дисплеї» (с. 97).

ЗАСІБ КЕРУВАННЯ ІНФОРМАЦІЙНИМ ДИСПЛЕЄМ: АВТОМОБІЛІ З ПРОЄКЦІЙНИМ ДИСПЛЕЄМ (HUD)



Див. розділ «Інформаційні дисплеї» (с. 97).

ПІДІГРІВ КЕРМА (ЯКЩО ВСТАНОВЛЕНО)

Кнопку підігріву керма розміщено серед кнопок керування мікрокліматом.



Натисніть цю кнопку, щоб увімкнути чи вимкнути підігрів керма.

УВАГА: підігрів керма можна ввімкнути лише під час роботи двигуна.

УВАГА: система використовує датчик. Її призначено, щоб регулювати температуру керма та запобігати його перегріванню.

УВАГА: за помірно високих температур кермо швидко досягає максимальної температури і система зменшує струм, що надходить до нагрівального елемента. Через це вам може здатися, що система припинила роботу, але це не так. Це нормальне явище.

ОЧИСНИКИ ВІТРОВОГО СКЛА



Керуйте очисниками вітрового скла, штовхаючи важіль угору чи вниз.

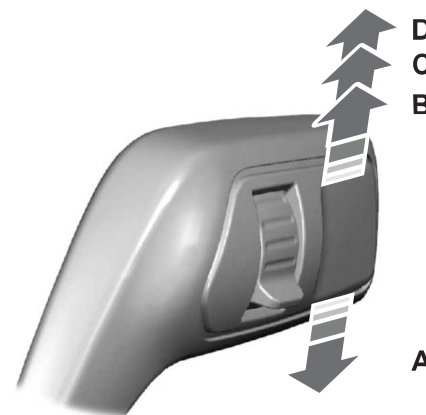

- A** Один змах щіток
- B** Переривчастий режим роботи
- C** Нормальний режим роботи
- D** Робота з високою частотою

УВАГА: перед увімкненням очисників вітрового скла повністю розморозьте його.

УВАГА: перед в'їздом на мийку обов'язково вимкніть очисники вітрового скла.

УВАГА: якщо на вітровому склі почали з'являтися смужки води або плями, очистіть вітрове скло та щітки склоочисників. Якщо після цього проблема не зникла, установіть нові щітки склоочисників.

УВАГА: не вмикайте склоочисників, якщо вітрове скло сухе. Це може призвести до появи подряпин на склі чи пошкодження щіток склоочисників. Перед тим як протерти сухе вітрове скло, обов'язково використайте омивачі вітрового скла.

Переривчастий режим роботи

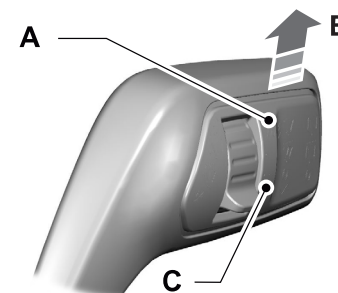

- A** Найкоротший інтервал між змахами щіток
- B** Переривчастий режим роботи
- C** Найдовший інтервал між змахами щіток

Щоб відрегулювати інтервал у переривчастому режимі, використовуйте поворотний перемикач.

Склоочисники, що адаптуються до швидкості

У міру зростання швидкості вашого автомобіля інтервал між змахами зменшується.

АВТОМАТИЧНЕ КЕРУВАННЯ СКЛООЧИСНИКАМИ (ЯКЩО ВСТАНОВЛЕНО)

В умовах високої вологості або взимку (сніг, лід, сольовий туман на дорозі) склоочисники можуть несподівано почати протирати скло або залишати на ньому патьоки.

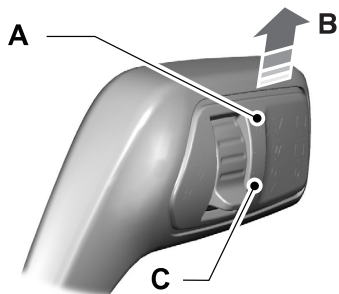

- A** Висока чутливість
- B** Увімкнення автоматичного керування склоочисниками
- C** Низька чутливість

Налаштуйте чутливість функції автоматичного керування склоочисниками за допомогою поворотного регулятора. Якщо ви виберете положення низької чутливості, склоочисники почнуть працювати, коли датчик виявить велику кількість води на вітровому склі. Якщо ви виберете положення високої чутливості, склоочисники почнуть працювати, коли датчик виявить невелику кількість води на вітровому склі.

Зовнішня поверхня вітрового скла має залишатися чистою. Датчик дощу дуже чутливий, і склоочисники можуть почати працювати за наявності бруду, вологи або ком на вітровому склі.

Ваші можливі дії в такій ситуації:

- зменште чутливість автоматичних склоочисників, щоб зменшити кількість патчків на вітровому склі;
- переведіть склоочисники в нормальний режим або режим роботи з високою частотою;
- вимкніть автоматичне керування склоочисниками.

УВАГА: перед увімкненням очисників вітрового скла повністю розморозьте його.

УВАГА: перед в'їздом на мийку обов'язково вимкніть очисники вітрового скла.

УВАГА: якщо на вітровому склі почали з'являтися смужки води або плями, очистіть вітрове скло та щітки склоочисників. Якщо після цього проблема не зникла, установіть нові щітки склоочисників.

УВАГА: якщо увімкнено автоматичне керування освітленням та автоматичне керування склоочисниками, фари вмикаються, коли очисники вітрового скла працюють у безперервному режимі.

Налаштування автоматичного керування склоочисниками

Режим автоматичного керування склоочисниками вмикається автоматично та залишається увімкненим, доки ви не вимкнете його через інформаційний дисплей. Коли автоматичне керування склоочисниками вимкнено, склоочисники працюють в переривчастому режимі.

ОМИВАЧІ ВІТРОВОГО СКЛА



E242323



Потягніть важіль на себе, щоб активувати омивачі вітрового скла.

Невдовзі після відпускання важеля склоочисники припинять працювати. Якщо активовано додаткове протирання, склоомивачі протруть скло ще раз після омивання, щоб витерти будь-які залишки рідини омивачів.

УВАГА: додаткове протирання можна увімкнути чи вимкнути через сенсорний екран. Див. розділ «Параметри» (с. 404).

УВАГА: не користуйтеся омивачами, якщо бачок омивача є порожнім. Це може призвести до перегріву насоса омивача.

Омивач передньої камери (якщо встановлено)

Якщо увімкнути омивач вітрового скла, омивач передньої камери увімкнеться автоматично.

ОЧИСНИК ТА ОМИВАЧ ЗАДНЬОГО СКЛА

Очисник заднього скла

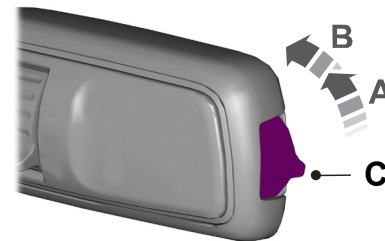

E242324

- A** Переривчастий режим роботи
- B** Безперервний режим роботи
- C** Очисник заднього скла вимкнено

Якщо ви увімкнете передні склоочисники і після цього перейдете на передачу заднього ходу (R), задній склоочисник автоматично почне працювати в переривчастому режимі. Ця функція може не входити до комплектації вашого автомобіля.

УВАГА: перед в'їздом на мийку обов'язково вимкніть очисники заднього скла.

Омивач заднього скла



E242432

Відведіть важіль у напрямку від себе, щоб увімкнути омивач заднього скла. Невдовзі після відпускання важеля склоочисники припинять працювати.

Не користуйтеся омивачами, якщо бачок омивача є порожнім. Це може призвести до перегріву насоса омивача.

Омивач задньої камери (якщо встановлено)

Якщо увімкнути омивач заднього скла, також увімкнеться омивач задньої камери.

ОМИВАЧІ ФАР (ЯКЩО ВСТАНОВЛЕНО)

Якщо увімкнути омивачі вітрового скла під час роботи фар, увімкнуться омивачі фар.

УВАГА: омивачі фар не спрацьовують щоразу, коли ви використовуєте омивачі вітрового скла. Це зроблено, щоб запобігти швидкому випорожненню бачка омивача.

ЗАГАЛЬНІ ВІДОМОСТІ

Конденсація в зовнішніх передніх і задніх ліхтарях

Зовнішні передні та задні ліхтарі мають вентиляційні отвори для компенсації звичайних змін у тиску повітря.

Конденсація може бути природним побічним ефектом цієї конструкції. Коли вологе повітря надходить до блока ліхтаря крізь вентиляційні отвори, за низької температури може відбутися конденсація. Коли відбувається нормальна конденсація, на внутрішній поверхні розсіювача можуть утворитися дрібні краплі туману. З часом туман розсіється і вийде назовні крізь вентиляційні отвори у ході нормальної експлуатації.

Розсіювання туману може потребувати до 48 годин в умовах сухої погоди.

Приклади нормальної конденсації:

- присутність дрібних крапель туману (без патьоків, плям або великих крапель);
- дрібні краплі туману покривають менш ніж 50% поверхні розсіювача.

Приклади ненормальної конденсації:

- калюжа води всередині ліхтаря;
- присутність патьоків, плям або великих крапель на внутрішній поверхні розсіювача.

У разі появи ненормальної конденсації автомобіль має бути перевірений офіційним дилером.

КЕРУВАННЯ ОСВІТЛЮВАЛЬНИМИ ПРИЛАДАМИ

Положення перемикача освітлювальних приладів

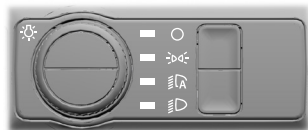

E281327

Поверніть диск, щоб вибрати положення.

УВАГА: поруч з активним положенням засвічується індикатор.



Освітлення вимкнено.



Стоянкові ліхтарі, лампи панелі приладів, лампи підсвічення номерного знака та задні ліхтарі.



Автоматичне керування освітленням.



Фари головного освітлення ввімкнено.

УВАГА: перемикач освітлювальних приладів автоматично переходить у положення автоматичного керування освітленням щоразу, коли ви вмикаєте запалювання.

Увімкнення та вимкнення дальнього світла фар



E248603



Відведіть важіль від себе, щоб увімкнути дальнє світло фар.

Ще раз відведіть важіль вперед або потягніть його на себе, щоб вимкнути дальнє світло фар.

Сигналізація дальнім світлом фар

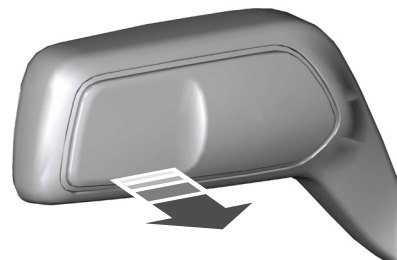

E248604

Потягніть важіль на себе й відпустіть, щоб просигналізувати дальнім світлом фар.

АВТОМАТИЧНЕ КЕРУВАННЯ ОСВІТЛЕННЯМ

ПОПЕРЕДЖЕННЯ



Наявність системи не звільняє вас від обов'язку керувати автомобілем уважно та обачно. Можливо, вам доведеться перейти в режим ручного керування, якщо система не вмикає фари в умовах поганої видимості, наприклад туману.

Система автоматичного керування освітленням вмикає фари в умовах слабого освітлення або під час роботи склоочисників.



Переведіть перемикач у положення «автоматичне керування освітленням».

УВАГА: перемикач освітлювальних приладів автоматично переходить у положення автоматичного керування освітленням щоразу, коли ви вмикаєте запалювання.

Фари вимкнуться через певний час після вимкнення запалювання. Використовуючи сенсорний екран, налаштуйте час, протягом якого фари залишаться ввімкненими.

УВАГА: коли працює автоматичне керування освітленням, водій може ввімкнути дальнє світло, лише якщо система вже ввімкнула ближнє світло.

Фари, що автоматично активуються після ввімкнення очисників вітрового скла

Якщо працює автоматичне керування освітленням, то фари вмикаються протягом 10 секунд після ввімкнення очисників. Фари вимикаються приблизно через 60 секунд після вимкнення очисників вітрового скла.

Фари не ввімкнуться після активації склоочисників у таких ситуаціях:

- під час роботи склоочисників у режимі «один змах»;
- під час використання омивачів вітрового скла;
- коли склоочисники працюють у переривчастому режимі.

УВАГА: якщо ввімкнено автоматичне керування освітленням та автоматичне керування склоочисниками, фари вмикаються, коли очисники вітрового скла працюють у безперервному режимі.

РЕГУЛЯТОР ЯСКРАВОСТІ ПІДСВІЧЕННЯ ПРИЛАДІВ

Кнопки регулятора яскравості підсвічення панелі приладів розташовано на перемикачі освітлювальних приладів.



Натисніть декілька разів або натисніть та утримуйте, щоб відрегулювати яскравість.



ЗАТРИМКА ВИМКНЕННЯ ФАР

Після вимкнення запалювання ви можете ввімкнути фари, потягнувши на себе важіль покажчиків повороту. Пролунає короткий звуковий сигнал. Фари автоматично вимкнуться через три хвилини, якщо відчи-

нено хоча б одні двері, або через 30 секунд після зачинення останніх дверей. Цю функцію можна відключити, знову потягнувши на себе важіль покажчиків повороту або ввімкнувши запалювання.

ДЕННІ ХОДОВІ ВОГНІ

ПОПЕРЕДЖЕННЯ

⚠ Система денних ходових ліхтарів не вмикає задні ліхтарі і може не забезпечувати достатнього освітлення в умовах поганої видимості. Не забувайте за потреби вмикати фари в усіх умовах поганої видимості. Нехтування цією рекомендацією може призвести до зіткнення.

Система вмикає денні ходові вогні в умовах денного освітлення.

Щоб увімкнути систему, переведіть перемикач освітлювальних приладів у будь-яке положення, крім фар головного освітлення.

ДАЛЬНЕ СВІТЛО ІЗ ЗАХИСТОМ ВІД ЗАСЛІПЛЕННЯ (ЯКЩО ВСТАНОВЛЕНО)

ПОПЕРЕДЖЕННЯ

⚠ Наявність системи не звільняє вас від обов'язку керувати автомобілем уважно та обачно. Якщо автоматичне ввімкнення чи вимкнення дальнього світла не спрацює, вам доведеться зробити це вручну.

⚠ Наближаючись до інших учасників дорожнього руху, вам, можливо, доведеться перейти в режим ручного керування.

⚠ Під час негоди вам, можливо, доведеться перейти в режим ручного керування.

⚠ Не користуйтеся системою в умовах поганої видимості, наприклад у туман, під час зливи чи снігопаду.

⚠ Якщо вогні зустрічного транспорту приховано перешкодою (наприклад, розділювальною дорожньою конструкцією), система може не змінити форму пучка дальнього світла.

ПОПЕРЕДЖЕННЯ

⚠ Регулярно перевіряйте та замінійте щітки очисників вітрового скла, щоб датчику камери не заважав бруд. Щітки склоочисників мають бути правильною довжини.

Інформація про дальнє світло із захистом від засліплення

Систему сконструйовано так, щоб запобігати ситуаціям, коли дальнє світло вашого автомобіля може заважати іншим учасникам дорожнього руху.

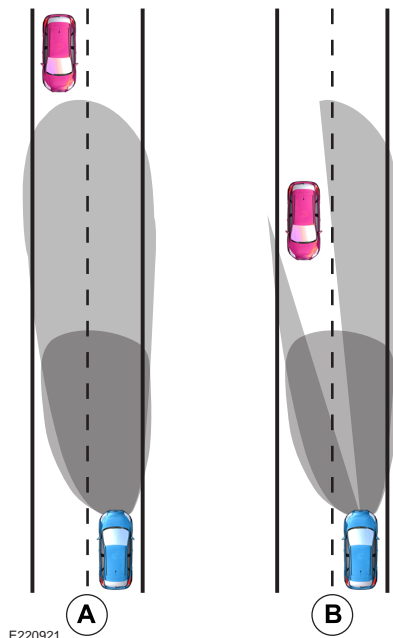

E220921

- A** Звичайне дальнє світло
- B** Дальнє світло із захистом від засліплення

Систему сконструйовано так, щоб умикати дальнє світло, якщо виконано всі нижченаведені умови:

- ви ввімкнули систему через параметри автомобіля;
- ви встановили перемикач освітлювальних приладів у положення автоматичного керування освітленням;
- рівень зовнішнього освітлення достатньо низький, щоб потребувати ввімкнення дальнього освітлення;
- перед вашим автомобілем немає інших транспортних засобів;
- швидкість автомобіля перевищує 40 км/год (приблизно).

Систему сконструйовано так, щоб змінювати форму пучка дальнього світла для уникнення засліплення, якщо виконано всі нижченаведені умови:

- ви ввімкнули систему через параметри автомобіля;
- ви встановили перемикач освітлювальних приладів у положення автоматичного керування освітленням;
- система розпізнала фари чи задні ліхтарі автомобіля, що наближається.

⚠ Коли система змінює форму пучка дальнього світла для уникнення засліплення, індикатор автоматичного керування дальнім світлом залишається ввімкненим.

Систему сконструйовано так, щоб вимикати дальнє світло, якщо виконано одну з нижченаведених умов:

- ви вимкнули систему через параметри автомобіля;
- ви встановили перемикач освітлювальних приладів у будь-яке інше положення, крім автоматичного керування освітленням;
- ви ввімкнули задні протитуманні ліхтарі;
- система розпізнала зливу, снігопад чи туман;
- система розпізнала вуличне освітлення;
- видимість камери обмежено;
- швидкість автомобіля стала нижчою за 30 км/год (приблизно).

УВАГА: швидкість, за якої дальнє світло вмикається, є нижчою під час проходження вигинів дороги.

Увімкнення та вимкнення дальнього світла із захистом від засліплення

Система вмикається та вимикається через параметри автомобіля.

Залежно від додаткового обладнання, встановленого на автомобілі, доступ до параметрів автомобіля може здійснюватися через:

- інформаційний дисплей; див. розділ «Загальні відомості» (с. 97);
- сенсорний екран; див. розділ «Параметри» (с. 404).

УВАГА: перемикач освітлювальних приладів автоматично переходить у положення автоматичного керування освітленням щоразу, коли ви вмикаєте запалювання.

Індикатор дальнього світла із захистом від засліплення

⚠ Засвічується, підтверджуючи готовність системи до роботи.

Ручне керування дальнім світлом із захистом від засліплення

Відведіть важіль від себе, щоб переключитися між дальнім і ближнім світлом.

ПЕРЕДНІ ПРОТИТУМАННІ ЛІХТАРІ

Увімкнення та вимкнення передніх протитуманних ліхтарів

Вмикайте передні протитуманні ліхтарі лише тоді, коли видимість обмежено.

Передні протитуманні ліхтарі можна ввімкнути, якщо виконано хоча б одну з нижченаведених умов:

- ви встановили перемикач освітлювальних приладів у положення стоянкових ліхтарів;
- ви встановили перемикач освітлюваль-

них приладів у положення фар головного освітлення;

- ви встановили перемикач освітлювальних приладів у положення автоматичного керування освітленням, і фари ввімкнено.

Кнопку передніх протитуманних ліхтарів розміщено на перемикачі освітлювальних приладів.



Натисніть цю кнопку, щоб увімкнути чи вимкнути передні протитуманні ліхтарі.

УВАГА: коли передні протитуманні ліхтарі ввімкнено, яскравість денних ходових вогнів зменшується.

Індикатор увімкнення передніх протитуманних ліхтарів



Засвічується, коли ви вмикаєте передні протитуманні ліхтарі.

ЗАДНІ ПРОТИТУМАННІ ЛІХТАРІ

Увімкнення та вимкнення задніх протитуманних ліхтарів

ПОПЕРЕДЖЕННЯ

⚠ Не використовуйте задні протитуманні ліхтарі в умовах дощу чи снігопаду, якщо відстань видимості перевищує 50 метрів.

Задні протитуманні ліхтарі можна ввімкнути, якщо виконано хоча б одну з нижченаведених умов:

- ви ввімкнули передні протитуманні ліхтарі;
- ви встановили перемикач освітлювальних приладів у положення фар головного освітлення;
- ви встановили перемикач освітлювальних приладів у положення автоматичного керування освітленням, і фари ввімкнено.

Кнопку задніх протитуманних ліхтарів розміщено на перемикачі освітлювальних приладів.



Натисніть цю кнопку, щоб увімкнути чи вимкнути передні протитуманні ліхтарі.

Індикатор увімкнення задніх протитуманних ліхтарів



Засвічується, коли ви вмикаєте задні протитуманні ліхтарі.

РЕГУЛЮВАННЯ КУТА НАХИЛУ ФАР: АВТОМОБІЛІ З АВТОМАТИЧНИМ РЕГУЛЮВАННЯМ КУТА НАХИЛУ ФАР

На цьому автомобілі встановлено систему автоматичного динамічного регулювання кута нахилу. Фокус таких фар не потрібно додатково регулювати.

РЕГУЛЮВАННЯ КУТА НАХИЛУ ФАР: АВТОМОБІЛІ З РУЧНИМ РЕГУЛЮВАННЯМ КУТА НАХИЛУ ФАР

Щоб відрегулювати кут нахилу світлових пучків фар, виконайте нижченаведені дії.



Поверніть регулятор відповідно до навантаження автомобіля, щоб не заважати іншим учасникам дорожнього руху, коли фари ввімкнено.

УВАГА: установіть регулятор на нуль, якщо автомобіль не завантажено.

УВАГА: установіть дальність освітлення фари поверхні дороги в діапазоні 35–100 м, якщо автомобіль завантажено частково чи повністю.

АДАПТИВНІ ФАРИ (ЯКЩО ВСТАНОВЛЕНО)

Ці фари сконструйовано так, щоб змінювати форму світлових пучків, коли ви проходите поворот або коли камера розпізнає розмітку, яка повідомляє про поворот, чи дорожні знаки, що вказують на перехрестя або кругову розв'язку.

УВАГА: щоб використати адаптивні фари, установіть перемикач освітлювальних приладів у положення автоматичного керування освітленням.

Проходження повороту

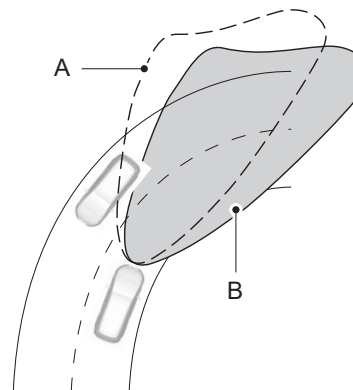

E161714

- A** Без адаптивних фар
- B** З адаптивними фарами

Камера виявляє дорожню розмітку

Цю функцію можна вимкнути через інформаційний дисплей.

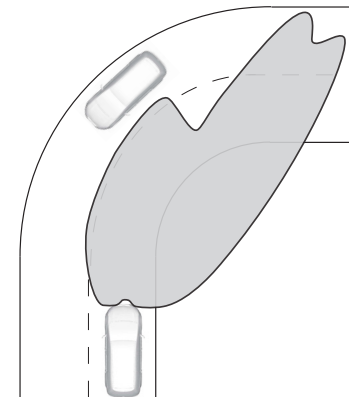

E267903

Камера виявляє дорожні знаки

Цю функцію можна вимкнути через інформаційний дисплей.

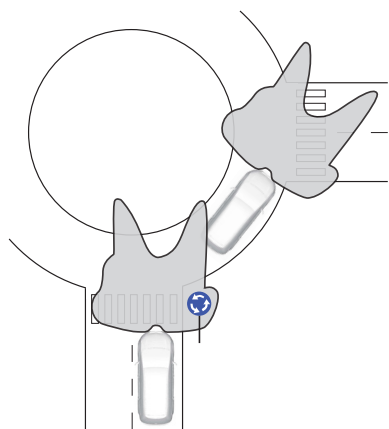

E266972

Камера розпізнає дорожні знаки, лише якщо швидкість вашого автомобіля є нижчою за 50 км/год.

Параметри адаптивних фар

Щоб увімкнути чи вимкнути функцію розпізнавання за допомогою камери, виберіть нижченаведені пункти за допомогою засобів керування інформаційним дисплеєм, установлених на кермі:

Пункт меню	Дія
Settings (Параметри)	Натисніть кнопку меню.
Vehicle Settings (Параметри автомобіля)	Натисніть кнопку ОК .
Lighting (Освітлення)	Натисніть кнопку ОК .
Predictive Lighting (Завчасне освітлення)	Натисніть кнопку ОК .

Інформаційні повідомлення щодо адаптивних фар

Повідомлення	Опис
Front Camera Low Visibility Clean Screen (Погана видимість передньої камери, очистіть скло)	Видимість камери обмежено. Очистіть вітрове скло. Якщо повідомлення продовжить з'являтися, автомобіль має бути якнайшвидше перевірений.
Front Camera Temporarily Not Available (Передня камера тимчасово недоступна)	У роботі камери виникли несправності. Зачекайте трохи, дайте камері охолонути. Якщо повідомлення продовжить з'являтися, автомобіль має бути якнайшвидше перевірений.

ПОКАЖЧИКИ ПОВОРОТУ

Увімкнення та вимкнення показчиків повороту

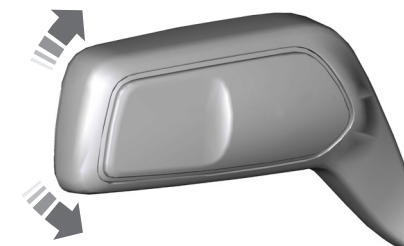

E242676

Підніміть чи опустіть важіль, щоб використати показчики повороту.

УВАГА: злегка підніміть чи опустіть важіль, щоб показчики спалахнули тричі, сигналізуючи про зміну смуги руху.

Установіть важіль у середнє положення, щоб вимкнути показчики повороту.

Індикатор показчиків повороту



Індикатор блимає, коли ви вмикаєте показчики повороту.

УВАГА: збільшення частоти блимання свідчить про перегорання однієї з ламп показчиків повороту.

ЛАМПИ ВНУТРІШНЬОГО ОСВІТЛЕННЯ

Увімкнення всіх ламп внутрішнього освітлення



Повністю натисніть кнопку на верхній консолі в напрямку до показаного символу.

Вимкнення всіх ламп внутрішнього освітлення



Повністю натисніть кнопку на верхній консолі в напрямку до показаного символу.

Автоматичне ввімкнення внутрішнього освітлення
Активация автоматичного ввімкнення внутрішнього освітлення

Перемикач розташований на верхній консолі.



Установіть перемикач у середнє положення. Якщо автоматичне ввімкнення внутрішнього освітлення активовано, лампи внутрішнього освітлення вмикаються в таких випадках:

- ви відчинили будь-які двері;
- ви натиснули кнопку розблокування на пульті дистанційного керування;
- ви вимкнули запалювання.

Увімкнення та вимкнення передніх ламп внутрішнього освітлення

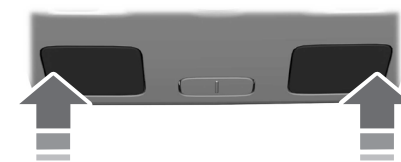

E249791

Натисніть на край розсіювача лампи.

Увімкнення та вимкнення задніх ламп внутрішнього освітлення

Натисніть на край розсіювача лампи.

УВАГА: якщо задні лампи було ввімкнено через верхню консоль, їх неможливо вимкнути за допомогою вимикача задніх ламп.

ПІДСВІЧЕННЯ ОКРЕМИХ ЧАСТИН САЛОНУ (ЯКЩО ВСТАНОВЛЕНО)

Виберіть нижченаведені налаштування через сенсорний екран:



Виберіть пункт «Параметри» в рядку функцій.

Виберіть **Vehicle (Автомобіль)**.

Виберіть **Ambient Light (Підсвічення окремих частин салону)**.

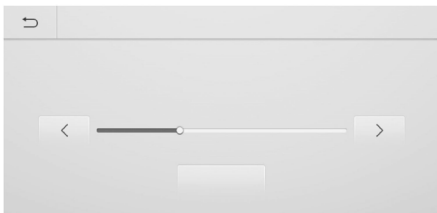

Увімкнення системи підсвічення окремих частин салону

Потягніть повзунок у положення вище нульової яскравості.

Регулювання яскравості підсвічення

Потягніть повзунок ліворуч або праворуч.

Вимкнення системи підсвічення окремих частин салону

Потягніть повзунок ліворуч до нульової яскравості.

ЩО ТАКЕ АВТОМАТИЧНЕ КЕРУВАННЯ ДАЛЬНІМ СВІТЛОМ

Система автоматично увімкне дальнє світло, якщо на вулиці достатньо темно і відсутній будь-який інший транспорт. Якщо вона виявить світло фар чи задніх габаритних ліхтарів іншого транспортного засобу, що наближається, або вуличне освітлення попереду, система вимкне дальнє світло. Фари ближнього світла залишаться ввімкненими. Датчик камери розміщено посередині, за вітровим склом автомобіля. Безперервно відстежуючи умови, він умикає чи вмикає дальнє світло.

УВІМКНЕННЯ ТА ВИМКНЕННЯ АВТОМАТИЧНОГО КЕРУВАННЯ ДАЛЬНІМ СВІТЛОМ

ПОПЕРЕДЖЕННЯ



Не користуйтеся системою в умовах поганої видимості, наприклад у туман, під час зливи чи снігопаду.

Виберіть нижченаведені налаштування через сенсорний екран:

1. Виберіть **Settings (Параметри)**.
2. Виберіть **Vehicle (Автомобіль)**.
3. Виберіть **Lighting (Освітлення)**.

Активація автоматичного керування дальнім світлом



Переведіть перемикач у положення «автоматичне керування освітленням». Див. розділ «Автоматичне керування освітленням» (с. 67).

УВАГА: перемикач освітлювальних приладів автоматично переходить у положення автоматичного керування освітленням щоразу, коли ви вмикаєте запалювання.

Якщо система активного керування дальнім світлом активна, дальнє світло вмикається, коли виконано всі нижченаведені умови:

- рівень зовнішнього освітлення достатньо низький;
- перед вашим автомобілем немає інших транспортних засобів;
- швидкість автомобіля перевищує приблизно 40 км/год.

Якщо система активного керування дальнім світлом активна, дальнє світло вимикається, коли виконано хоча б одну нижченаведену умову:

- рівень зовнішнього освітлення достатньо високий, щоб не потребувати ввімкнення дальнього освітлення;
- система розпізнала фари чи задні ліхтарі автомобіля, що наближається;
- система розпізнала зливу, снігопад чи туман;
- камеру автомобіля щось закриває;
- швидкість автомобіля стала нижчою за приблизно 30 км/год.

УВАГА: швидкість, за якої дальнє світло вмикається, є нижчою під час проходження вигинів дороги.

УВАГА: у деяких ситуаціях проходження вигинів дороги може затримати повторну активацію дальнього світла.

УВАГА: якщо датчику щось заважає, система може не працювати належним чином. Ви повинні усунути перешкоди та пошкодження вітрового скла.

УВАГА: система може не працювати належним чином під час холоду чи за інших несприятливих погодних умов. Ви можете ввімкнути дальнє світло вручну.

УВАГА: якщо система виявляє забруднення скла (наприклад, пташиний послід, комахи, сніг або лід), вона переходить у режим ближнього світла, доки скло не буде очищено. Якщо камера щось заважає, на інформаційному дисплеї може з'явитися відповідне повідомлення.

УВАГА: використання значно більших шин або встановлення додаткового обладнання, як-от снігоочисників, може призвести до зміни висоти кузова вашого автомобіля та погіршення роботи системи автоматичного керування дальнім світлом.

ІНДИКАТОРИ АВТОМАТИЧНОГО КЕРУВАННЯ ДАЛЬНІМ СВІТЛОМ



Індикатор засвічується, підтверджуючи готовність системи до роботи.

РУЧНЕ КЕРУВАННЯ СИСТЕМОЮ АВТОМАТИЧНОГО КЕРУВАННЯ ДАЛЬНІМ СВІТЛОМ

ПОПЕРЕДЖЕННЯ

⚠ Наявність системи не звільняє вас від обов'язку керувати автомобілем уважно та обачно. Якщо автоматичне ввімкнення чи вимкнення дальнього світла не спрацює, вам доведеться зробити це вручну.

⚠ Наближаючись до інших учасників дорожнього руху, вам, можливо, доведеться перейти в режим ручного керування.

⚠ Під час негоди вам, можливо, доведеться перейти в режим ручного керування.

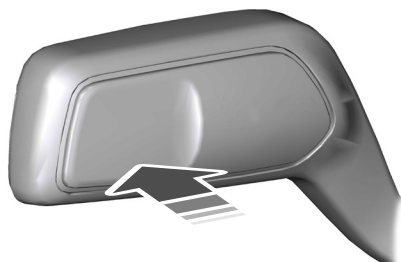

E248603

Відведіть важіль від себе, щоб переключитися між дальнім і ближнім світлом.

ЕЛЕКТРИЧНІ СКЛОПІДЙОМНИКИ

ПОПЕРЕДЖЕННЯ

⚠ Не залишайте дітей в автомобілі без нагляду і не дозволяйте їм гратися з електросклопідйомниками. Нехтування цією інструкцією може призвести до травми.

⚠ Під час зачинення вікон з електросклопідйомниками переконайтеся, що на шляху скла відсутні перешкоди, а біля вікон немає дітей і тварин.



Натисніть перемикач, щоб відчинити вікно. Підніміть перемикач, щоб зачинити вікно.

Щоб знизити шум вітру чи пульсуючий звук, що виникає, коли відчинено лише одне вікно, трошки відчиніть протилежне вікно.

Відчинення одним дотиком (якщо встановлено)

Натисніть перемикач до кінця і відпустіть його. Натисніть знову або підніміть його, щоб зупинити скло.

Зачинення одним дотиком (якщо встановлено)

Повністю підніміть перемикач і відпустіть його. Натисніть або знову підніміть його, щоб зупинити скло.

Відновлення роботи функції зачинення одним дотиком

Запустіть двигун.

1. Підніміть перемикач склопідйомника та утримуйте його, доки вікно не буде повністю зачинено. Продовжуйте утримувати його ще кілька секунд після зачинення вікна.
2. Відпустіть перемикач.
3. Натисніть перемикач та утримуйте його, доки вікно не буде повністю відчинено.
4. Відпустіть перемикач.
5. Підніміть перемикач та утримуйте його, доки вікно не буде повністю зачинено.

6. Перевірте роботу склопідйомників, відчинивши й зачинивши вікна за допомогою функцій відчинення та зачинення одним дотиком.

Блокування задніх склопідйомників



Натисніть перемикач, щоб заблокувати або розблокувати перемикачі склопідйомників задніх вікон.

Він засвітиться, коли перемикачі буде заблоковано.

Функція захисту від защемлення (якщо встановлено)

Якщо на шляху скла виникає перешкода, воно зупиняється та переміщується у зворотному напрямку.

Відключення функції захисту від защемлення

ПОПЕРЕДЖЕННЯ

⚠ Якщо функцію захисту від защемлення відключено, в разі виявлення перешкоди вікно не рухається у зворотному напрямку. Щоб не поранитися та не пошкодити автомобіль, виявляйте обачність під час зачинення вікон.

Потягніть вгору перемикач склопідйомника та утримуйте його дві секунди після того, як скло досягне того положення, в якому воно звичайно зупиняється та починає рухатися назад. Скло підніметься, не зупиняючись. Скло зупиниться, якщо ви відпустите перемикач до того, як вікно повністю зачиниться.

Відновлення роботи функції захисту від защемлення

ПОПЕРЕДЖЕННЯ

! Функція захисту від защемлення залишиться вимкненою, доки ви не відновите її роботу. Щоб не поранитися та не пошкодити автомобіль, виявляйте обачність під час зачинення вікон.

Якщо акумуляторну батарею було від'єднано, потрібно відновити роботу функції захисту від защемлення окремо для кожного вікна.

1. Підніміть та утримуйте перемикач доки скло не підніметься повністю.
2. Відпустіть перемикач.
3. Знову підніміть перемикач та утримуйте його кілька секунд.
4. Відпустіть перемикач.
5. Знову підніміть перемикач та утримуйте його кілька секунд.
6. Відпустіть перемикач.
7. Натисніть та утримуйте перемикач доки скло не опуститься повністю.
8. Підніміть та утримуйте перемикач доки скло не підніметься повністю.
9. Відпустіть перемикач.
10. Відчиніть вікно, тоді спробуйте зачинити його за допомогою функції зачинення одним дотиком.

УВАГА: якщо вікно не зачинається за допомогою функції зачинення одним дотиком, повторіть процедуру.

Затримка відключення склопідйомників

Клавіші склопідйомників працюють протягом декількох хвилин після вимкнення запалювання або до відчинення одних із передніх дверей.

ПОВНЕ ВІДЧИНЕННЯ ТА ПОВНЕ ЗАЧИНЕННЯ (ЯКЩО ВСТАНОВЛЕНО)

Ви можете відчиняти та зачиняти вікна за допомогою пульта дистанційного керування, коли запалювання вимкнено.

Цю функцію можна вмикати та вимикати через інформаційний дисплей. Див. розділ «Загальні відомості» (с. 97).

Повне відчинення

Щоб відчинити вікна та активувати режим вентиляції через прозорий люк даху, виконайте нижченаведені дії.

1. Натисніть та відпустіть кнопку розблокування на пульті дистанційного керування.
2. Натисніть та утримуйте кнопку розблокування на пульті дистанційного керування.
3. Відпустіть кнопку, коли стекла почнуть рухатися.

Щоб зупинити відчинення вікон, натисніть кнопку блокування або розблокування на пульті дистанційного керування.

УВАГА: коли ви дистанційно відмикаєте двері автомобіля, ви можете скористатися повним відчиненням протягом короткого проміжку часу.

Повне зачинення

ПОПЕРЕДЖЕННЯ

! Під час зачинення вікон з електросклопідйомниками переконайтеся, що на шляху скла відсутні перешкоди, а біля вікон немає дітей і тварин.

Щоб зачинити вікна та прозорий люк даху, виконайте нижченаведені дії.

1. Натисніть та утримуйте кнопку блокування на пульті дистанційного керування.
2. Відпустіть кнопку, коли стекла почнуть рухатися.

Натисніть кнопку блокування або розблокування, щоб зупинити зачинення вікон.

УВАГА: під час повного зачинення також діє функція захисту від заземлення.

ЗОВНІШНІ ДЗЕРКАЛА

Електричні зовнішні дзеркала

ПОПЕРЕДЖЕННЯ

! Не регулюйте дзеркала під час руху автомобіля. Це може призвести до втрати керування автомобілем, смерті чи серйозної травми.

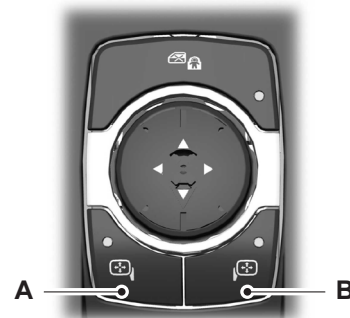

- A** Ліве дзеркало
B Праве дзеркало

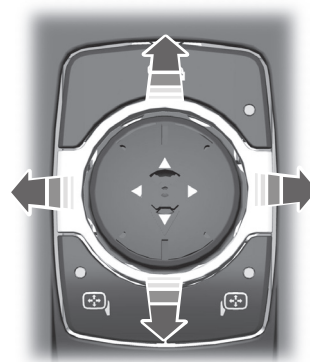

Натискайте стрілки, щоб відрегулювати дзеркало.

Зовнішні дзеркала з механічним складанням

Щоби скласти дзеркало, притискайте його в напрямку до скла вікна дверей. Під час повернення дзеркала в вихідне положення обов'язково переконайтеся, що ви повернули його повністю.

Дзеркала з автоматичним складанням (якщо встановлено)

Зовнішні дзеркала складаються в напрямку до вікна після того, як водій установив коробку передач у положення «стоянка» (P), вимкнув запалювання, відчинив і зачинив двері з боку водія та замкнув автомобіль. Зовнішні дзеркала розкладаються та повертаються в робоче положення після того, як водій відімкнув автомобіль та відчинив і зачинив двері з боку водія.

Цю функцію можна вмикати та вимикати через інформаційний дисплей. Див. розділ «Загальні відомості» (с. 97).

Ви також можете скласти дзеркала, коли вам потрібно, натиснувши встановлену на дверях кнопку електричного складання. Індикатор на кнопці засвітиться, і дзеркала буде складено в напрямку до вікна. Знову натисніть кнопку, щоб розкласти дзеркала. Індикатор вимкнеться.

УВАГА: якщо ви склали дзеркала за допомогою кнопки електричного складання, коли функція автоматичного складання активна, то ви маєте розкласти їх за допомогою тієї самої кнопки.

Розхитане дзеркало

Якщо дзеркала з електричним складанням було складено вручну, вони можуть працювати неправильно навіть після того, як ви повернете їх у вихідне положення. Вам потрібно відновити нормальну роботу функції складання, якщо дзеркала:

- тремтять під час їзди;
- надто вільно рухаються у кріпленнях;

- не залишаються у складеному чи розкладеному положенні;
- одне з дзеркал не перебуває в нормальному робочому положенні.

Щоб відновити роботу функції електричного складання, складіть і розкладіть дзеркала кнопкою електричного складання. Ви можете почути гучний звук під час відновлення роботи функції. Це нормальне явище. Повторюйте цей процес після кожного ручного складання дзеркал.

Обігрів зовнішніх дзеркал (якщо встановлено)

Див. розділ «Обігрів зовнішніх дзеркал» (с. 133).

Дзеркала з функцією пам'яті (якщо встановлено)

За допомогою функції пам'яті ви можете зберегти та відновити положення дзеркал.

Дзеркала з індикаторами покажчиків повороту (якщо встановлено)

Зовнішня частина корпусу відповідного дзеркала блимає, якщо було активовано покажчик повороту.

Лампи підсвічення входу (якщо встановлено)

Лампи на нижній частині корпусу дзеркала засвічуються, коли дверні замки відмикаються за допомогою передавача або відчиняються будь-які двері.

Контроль огляду в мертвих зонах (якщо встановлено)

Див. розділ «Система контролю огляду в мертвих зонах» (с. 253).

ВНУТРІШНЄ ДЗЕРКАЛО

ПОПЕРЕДЖЕННЯ

⚠ Не регулюйте дзеркала під час руху автомобіля. Це може призвести до втрати керування автомобілем, смерті чи серйозної травми.

УВАГА: не використовуйте для очищення корпусу або скла будь-якого дзеркала жорсткі абразивні засоби, паливо або інші засоби на нафтовій основі.

Внутрішнє дзеркало можна відрегулювати так, як зручно водію. Деякі дзеркала також мають другу вісь повороту. Це дає можливість повертати дзеркало вгору чи вниз та ліворуч чи праворуч.

Дзеркало з ручним затемненням

Потягніть на себе важілець під дзеркалом, щоб захистити себе від яскравого світла ззаду.

Дзеркало з автоматичним затемненням (якщо встановлено)

УВАГА: стежте, щоб датчиком на передній і задній поверхнях дзеркала ніщо не заважало. Пасажири на середньому задньому сидінні та піднятий підголівник середнього заднього сидіння теж можуть заважати світлу потрапляти на датчик.

Щоб захистити водія від яскравого світла ззаду, дзеркало затемнюється. Воно повертається до звичайного стану, коли яскраве світло ззаду зникає або коробка передач переходить у положення «задній хід» (R).

СОНЦЕЗАХИСНІ КОЗИРКИ

Косметичне дзеркальце з підсвіченням (якщо встановлено)

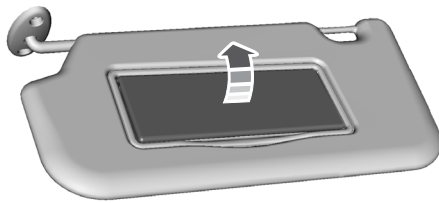

E162197

Підніміть кришку, щоб увімкнути лампу.

ПРОЗОРИЙ ЛЮК ДАХУ (ЯКЩО ВСТАНОВЛЕНО)

ПОПЕРЕДЖЕННЯ

⚠ Не залишайте дітей в автомобілі без нагляду і не дозволяйте їм гратися з люком даху. Нехтування цією інструкцією може призвести до травми.

⚠ Під час зачинення прозорого люка даху слід переконаватися, що на його шляху відсутні перешкоди й біля нього немає дітей і тварин.

Кнопки керування прозорим люком і сонцезахисною шторкою розміщено на верхній консолі.

Люк і шторку можна зачиняти та відчиняти одним дотиком. Щоб зупинити рух люка чи шторки під час зачинення чи відчинення одним дотиком, повторно натисніть кнопку, використану для зачинення чи відчинення.

Відчинення та зачинення прозорого люка даху



- A Відчинення прозорого люка даху.** Натисніть і відпустіть, щоб відчинити прозорий люк.
- B Вентиляція через прозорий люк даху/зачинення прозорого люка даху.** Натисніть і відпустіть, щоб трохи відчинити прозорий люк для провітрювання або зачинити його.
- C Відчинення сонцезахисної шторки.** Натисніть і відпустіть, щоб відчинити сонцезахисну шторку. Вона відчиняється автоматично, коли люк зачинено.
- D Зачинення сонцезахисної шторки.** Натисніть і відпустіть, щоб зачинити сонцезахисну шторку.

УВАГА: сонцезахисна шторка відчиняється не до кінця заради комфорту пасажирів на задніх сидіннях. Щоб відчинити її повністю, натисніть кнопку відчинення повторно.

Функція захисту від заземлення

Під час зачинення прозорого люка скло автоматично зупиняється. Воно переміщується на певну відстань у зворотному напрямку, якщо на його шляху виникає перешкода.

Натисніть передню частину кнопки та утримуйте протягом двох секунд із моменту активації функції захисту від заземлення, щоби скасувати дію цієї функції. Під час трьох наступних зачинень люка (з активною функцією захисту) він зачинятиметься зі зростаючою силою.

ПОКАЖЧИКИ: ПЛАГІН-ГІБРИД (PHEV), АВТОМОБІЛІ З 6,5-ДИЙМОВИМ ДИСПЛЕЕМ БЛОКА ПРИЛАДІВ

УВАГА: дисплеї можуть мати децю інший вигляд залежно від регіону.

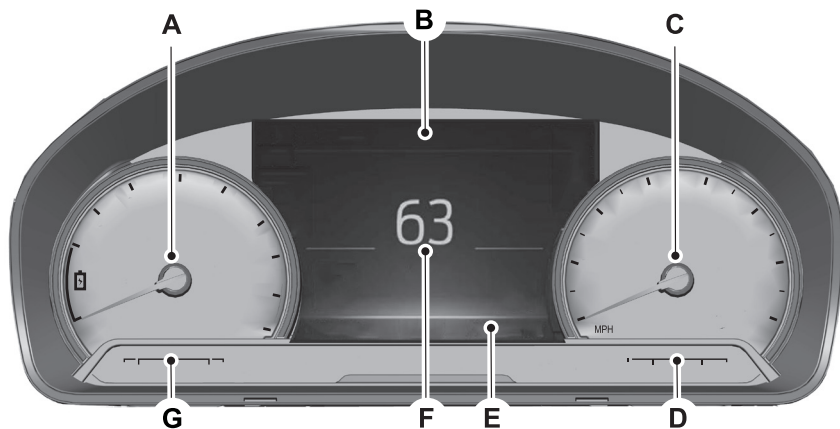

- A** Показчик енергії
- B** Інформаційний рядок
- C** Спідометр
- D** Показчик рівня палива
- E** Показчик акумуляторної батареї та запас ходу автомобіля
- F** Інформаційний дисплей
- G** Показчик температури охолодної рідини двигуна

Показчик енергії

Показчик енергії відображає енергію в кіловатах, що передається на колеса під час прискорення чи підтримання швидкості. У разі вповільнення руху, викликаного відпусканням педалі акселератора або натисненням педалі гальма, показчик відображає енергію, отриману системою рекуперативного гальмування та повернену у високовольтну акумуляторну батарею.

Інформаційний рядок

Відображає інформацію, пов'язану з навігацією, температурою зовнішнього повітря, одометром та запасом ходу за кількістю палива.

Показчик рівня палива

Показчик рівня палива повідомляє, скільки приблизно палива в паливному баку. Стрілка, зображена поруч із символом заправної колонки, показує, на якому боці вашого автомобіля розташовано лючок паливного бака.

УВАГА: стрілка показчика може децю відхилитися, коли автомобіль рухається або перебуває на схилі.

Нагадування про низький рівень палива

Нагадування про низький рівень палива відображається та лунає, коли до випорожнення паливного бака залишилося 120 км (якщо використовується ключ МуKey) та 80, 40, 20 і 0 км (для будь-якого ключа).

УВАГА: попередження про низький рівень палива може з'являтися за різних положень стрілки показчика рівня палива, оскільки це залежить від умов, за яких споживається паливо. Такі коливання є нормальним явищем.

Показчик акумуляторної батареї

Показчик високовольтної акумуляторної батареї відображає загальну кількість заряду, що використовується для розрахунку запасу ходу виключно на електротязі. Повністю заповнена шкала позначає загальну кількість енергії, яку можна отримати від зовнішнього джерела заряду (електромережі, коли автомобіль підключено до неї). Коли шкала стає порожньою, силова установка автоматично переходить у гібридний режим. Див. розділ «Експлуатація плагін-гібрида» (с. 158).

Запас ходу автомобіля

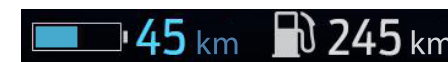

Показчик запасу ходу відображає приблизну відстань, яку подолає ваш автомобіль, використовуючи наявну наразі енергію. Ця цифра є приблизною та залежить від енергії, що використовується під час руху.

Через зміни в манері водіння ці показники можуть не лише зменшуватися, але й збільшуватися або залишатися постійними протягом певного часу.

На кількість енергії, що використовується під час руху, також впливає:

- помірне або різке прискорення чи гальмування;
- швидкість вашого автомобіля;
- використання додаткового обладнання, як-от кліматичної системи;
- температура довкілля та інші погодні умови;
- рух містом чи автострадою;
- рух горбкуватою місцевістю.

УВАГА: оцінка запасу ходу змінюється через зміни середнього споживання енергії. Це нормальне явище.

Запас ходу на бензині

Відображає приблизну відстань, яку може подолати ваш автомобіль на паливі, що залишилося в баку.

Запас ходу на електротязі

Відображає приблизну відстань, яку може подолати ваш автомобіль виключно на електротязі, коли двигун внутрішнього згоряння відключено.

Інформаційний дисплей

Інформація, що виводиться, залежить від параметрів вашого автомобіля. Див. розділ «Загальні відомості» (с. 97).

Показчик температури охолодної рідини двигуна

ПОПЕРЕДЖЕННЯ

⚠ Не знімайте кришку з бачка з охолодною рідиною, коли двигун запущено або система охолодження має високу температуру. Дайте системі охолодження 10 хвилин, щоб охолонути. Накрийте кришку бачка щільною тканиною, щоб не ошпаритися, та повільно зніміть кришку. Нехтування цією інструкцією може призвести до травми.

Відображає температуру охолодної рідини двигуна. Якщо температура нормальна, індикатор рівня залишається в нормальному діапазоні шкали. Якщо температура охолодної рідини двигуна перевищує нормальний діапазон, якнайшвидше зупиніть автомобіль з дотриманням правил безпеки, вимкніть двигун та дайте йому охолонути.

ПОКАЖЧИКИ: ПЛАГІН-ГІБРИД (PHEV), АВТОМОБІЛІ З 12,3-ДЮЙМОВИМ ДИСПЛЕЕМ БЛОКА ПРИЛАДІВ

УВАГА: дисплеї можуть мати децю інший вигляд залежно від регіону чи ваших персональних налаштувань.

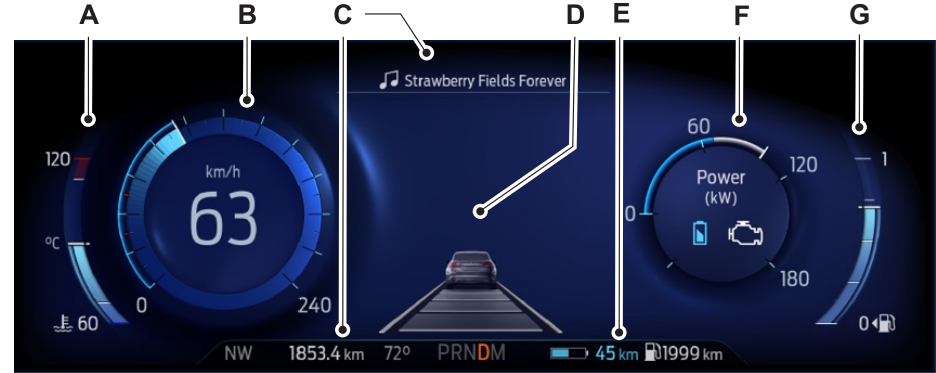

- A** Показчик температури охолодної рідини двигуна
- B** Спідометр
- C** Інформаційний рядок
- D** Інформаційний дисплей
- E** Показчик акумуляторної батареї та запас ходу автомобіля
- F** Показчик енергії
- G** Показчик рівня палива

Інформаційний рядок

Відображає інформацію, пов'язану з поточним джерелом аудіосигналу, навігацією, температурою зовнішнього повітря та запасом ходу за кількістю палива.

Інформаційний дисплей

Інформація, що виводиться, залежить від поточного режиму індикації показника та параметрів на вимогу. Див. розділ «Загальні відомості» (с. 97).

Показчик температури охолодної рідини двигуна

ПОПЕРЕДЖЕННЯ

⚠ Не знімайте кришку з бачка з охолодною рідиною, коли двигун запущено або система охолодження має високу температуру. Дайте системі охолодження 10 хвилин, щоб охолонути. Накрийте кришку бачка щільною тканиною, щоб не ошпаритися, та повільно зніміть кришку. Нехтування цією інструкцією може призвести до травми.

БЛОК ПРИЛАДІВ

Відображає температуру охолодної рідини двигуна. Якщо температура нормальна, індикатор рівня залишається в нормальному діапазоні шкали. Якщо температура охолодної рідини двигуна перевищує нормальний діапазон, якнайшвидше зупиніть автомобіль з дотриманням правил безпеки, вимкніть двигун та дайте йому охолонути.

Показчик рівня палива

Показчик рівня палива повідомляє, скільки приблизно палива в паливному баку. Стрілка, зображена поруч із символом заправної колонки, показує, на якому боці вашого автомобіля розташовано лючок паливного бака.

УВАГА: стрілка показчика може дещо відхилитися, коли автомобіль рухається або перебуває на схилі.

Нагадування про низький рівень палива

Нагадування про низький рівень палива відображається та лунає, коли до випорожнення паливного бака залишилося 120 км (якщо використовується ключ МуKey) та 80, 40, 20 і 0 км (для будь-якого ключа).

УВАГА: попередження про низький рівень палива може з'являтися за різних положень стрілки показчика рівня палива, оскільки це залежить від умов, за яких споживається паливо. Такі коливання є нормальним явищем.

Показчик акумуляторної батареї

Показчик високовольтної акумуляторної батареї відображає загальну кількість заряду, що використовується для розрахунку запасу ходу виключно на електротязі. Повністю заповнена шкала позначає загальну кількість енергії, яку можна отримати від зовнішнього джерела заряду (електромережі, коли автомобіль підключено до неї). Коли шкала стає порожньою, силова уста-

новка автоматично переходить у гібридний режим. Див. розділ «**Експлуатація плагін-гібрида**» (с. 158).

Запас ходу автомобіля



Показчик запасу ходу відображає приблизну відстань, яку подолає ваш автомобіль, використовуючи наявну наразі енергію. Ця цифра є приблизною та залежить від енергії, що використовується під час руху. Через зміни в манері водіння ці показники можуть не лише зменшуватися, але й збільшуватися або залишатися постійними протягом певного часу.

На кількість енергії, що використовується під час руху, також впливає:

- помірне або різке прискорення чи гальмування;
- швидкість вашого автомобіля;
- використання додаткового обладнання, як-от кліматичної системи;
- температура довкілля та інші погодні умови;
- рух містом чи автострадою;
- рух у горбкуватій місцевості.

УВАГА: оцінка запасу ходу змінюється через зміни середнього споживання енергії. Це нормальне явище.

Запас ходу на бензині

Відображає приблизну відстань, яку може подолати ваш автомобіль на паливі, що залишилося в баку.

БЛОК ПРИЛАДІВ

Запас ходу на електротязі

Відображає приблизну відстань, яку може подолати ваш автомобіль виключно на електротязі, коли двигун внутрішнього згоряння відключено.

Показчик енергії

Показчик енергії відображає енергію в кіловатах, що передається на колеса під час прискорення чи підтримання швидкості. Енергія, що надходить від високовольтної акумуляторної батареї, позначається іншим кольором, ніж енергія від двигуна внутрішнього згоряння. У сумі вони дають загальну енергію, що подається на колеса. У разі вповільнення руху, викликаного відпускан-

ням педалі акселератора або натисненням педалі гальма, енергія, отримана системою рекуперативного гальмування та повернена у високовольтну акумуляторну батарею, показується зеленим кольором.

ПОКАЖЧИКИ: АВТОМОБІЛІ З 4,2-ДЮЙМОВИМ ДИСПЛЕЄМ БЛОКА ПРИЛАДІВ

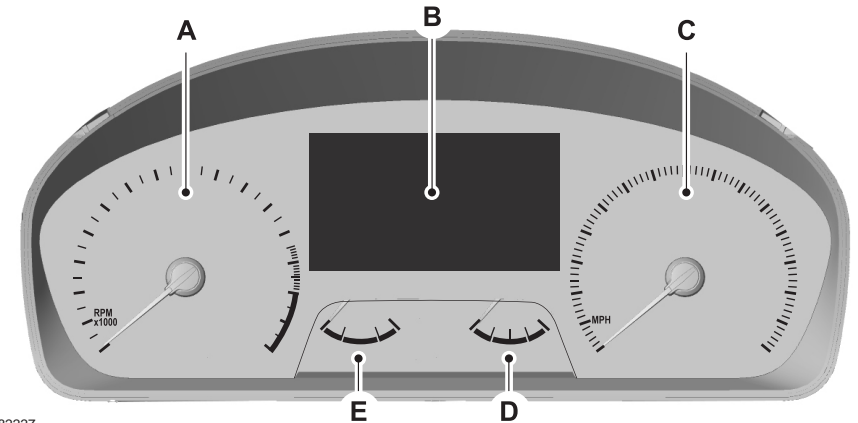

E282227

- A** Тахометр або показчик енергії акумуляторної батареї гібрида
- B** Інформаційний дисплей
- C** Спідометр
- D** Показчик рівня палива
- E** Показчик температури охолодної рідини двигуна

Інформаційний дисплей

Інформація, що виводиться, залежить від параметрів вашого автомобіля. Див. розділ «Загальні відомості» (с. 97).

Показчик рівня палива

Показчик рівня палива повідомляє, скільки приблизно палива в паливному баку.

Стрілка, зображена поруч із символом заправної колонки, показує, на якому боці вашого автомобіля розташовано лючок паливного бака.

УВАГА: стрілка показчика може дещо відхилитися, коли автомобіль рухається або перебуває на схилі.

Нагадування про низький рівень палива

Нагадування про низький рівень палива відображається та лунає, коли до випорожнення паливного бака залишилося 120 км (якщо використовується ключ МуKey) та 80, 40, 20 і 0 км (для будь-якого ключа).

УВАГА: попередження про низький рівень палива може з'являтися за різних положень стрілки показчика рівня палива, оскільки це залежить від умов, за яких споживається паливо. Такі коливання є нормальним явищем.

Показчик температури охолодної рідини двигуна

Відображає температуру охолодної рідини двигуна. Якщо температура нормальна, індикатор рівня залишається в нормальному діапазоні шкали. Якщо температура охолодної рідини двигуна перевищує нормальний діапазон, якнайшвидше зупиніть автомобіль з дотриманням правил безпеки, вимкніть двигун та дайте йому охолонути.

ПОПЕРЕДЖЕННЯ



Не знімайте кришку з бачка з охолодною рідиною, коли двигун запущено або система охолодження має високу температуру. Дайте системі охолодження 10 хвилин, щоб охолонути. Накрийте кришку бачка щільною тканиною, щоб не ошпаритися, та повільно зніміть кришку. Нехтування цією інструкцією може призвести до травми.

ПОКАЖЧИКИ: АВТОМОБІЛІ З 6,5-ДУЙМОВИМ ДИСПЛЕЄМ БЛОКА ПРИЛАДІВ

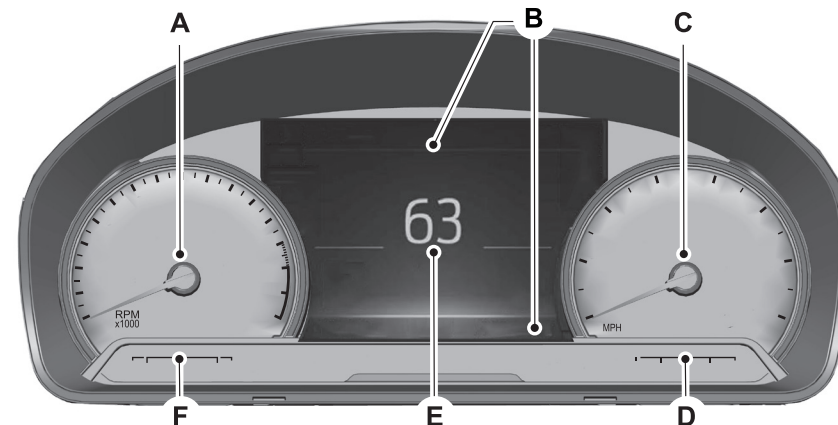

- A** Тахометр або показчик енергії
- B** Інформаційний рядок
- C** Спідометр
- D** Показчик рівня палива
- E** Інформаційний дисплей
- F** Показчик температури охолодної рідини двигуна

Показчик енергії

Показчик енергії відображає енергію в кіловатах, що передається на колеса під час прискорення чи підтримання швидкості. У разі вповільнення руху, викликаного відпусканням педалі акселератора або натисненням педалі гальма, показчик відображає енергію, отриману системою рекуперативного гальмування та повернену у високовольтну акумуляторну батарею.

Інформаційний рядок

Відображає інформацію, пов'язану з навігацією, температурою зовнішнього повітря, одометром та запасом ходу за кількістю палива.

Інформаційний дисплей

Інформація, що виводиться, залежить від параметрів вашого автомобіля. Див. розділ «Загальні відомості» (с. 97).

Показчик рівня палива

Показчик рівня палива повідомляє, скільки приблизно палива в паливному баку. Стрілка, зображена поруч із символом заправної колонки, показує, на якому боці вашого автомобіля розташовано лючок паливного бака.

УВАГА: стрілка показчика може дещо відхилитися, коли автомобіль рухається або перебуває на схилі.

Нагадування про низький рівень палива

Нагадування про низький рівень палива відображається та лунає, коли до випорожнення паливного бака залишилося 120 км (якщо використовується ключ МуКей) та 80, 40, 20 і 0 км (для будь-якого ключа).

УВАГА: попередження про низький рівень палива може з'являтися за різних положень стрілки показчика рівня палива, оскільки це залежить від умов, за яких споживається паливо. Такі коливання є нормальним явищем.

Запас ходу за кількістю палива

Відображає приблизну відстань, яку може подолати ваш автомобіль на паливі, що залишилося в баку. Через зміни в манері водіння цей показник може не лише зменшуватися, але й збільшуватися або залишатися постійним протягом певного часу.

Показчик температури охолодної рідини двигуна

ПОПЕРЕДЖЕННЯ

 Не знімайте кришку з бачка з охолодною рідиною, коли двигун запущено або система охолодження має високу температуру. Дайте системі охолодження 10 хвилин, щоб охолонути. Накрийте кришку бачка щільною тканиною, щоб не ошпаритися, та повільно зніміть кришку. Нехтування цією інструкцією може призвести до травми.

Відображає температуру охолодної рідини двигуна. Якщо температура нормальна, індикатор рівня залишається в нормальному діапазоні шкали. Якщо температура охолодної рідини двигуна перевищує нормальний діапазон, якнайшвидше зупиніть автомобіль з дотриманням правил безпеки, вимкніть двигун та дайте йому охолонути.

ПОКАЖЧИКИ: АВТОМОБІЛІ З 12,3-ДЮЙМОВИМ ДИСПЛЕЄМ БЛОКА ПРИЛАДІВ

УВАГА: дисплеї можуть мати дещо інший вигляд залежно від регіону чи ваших персональних налаштувань.

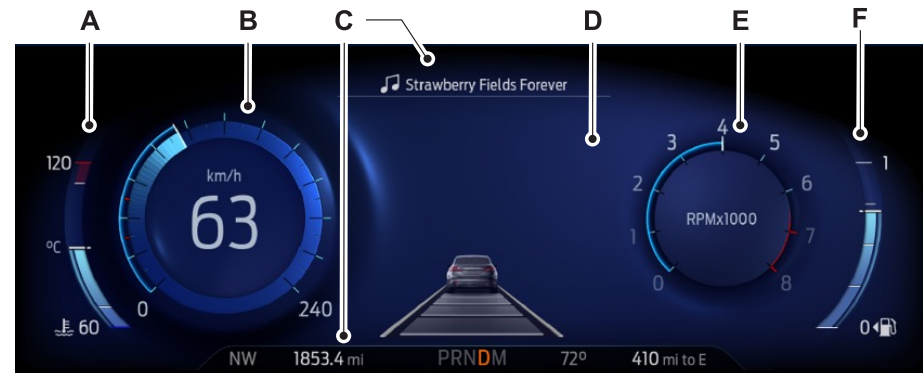

- A** Показчик температури охолодної рідини двигуна
- B** Спідометр
- C** Інформаційний рядок
- D** Інформаційний дисплей
- E** Тахометр
- F** Показчик рівня палива

правної колонки, показує, на якому боці вашого автомобіля розташовано лючок паливного бака.

УВАГА: стрілка показчика може дещо відхилитися, коли автомобіль рухається або перебуває на схилі.

Інформаційний рядок

Відображає інформацію, пов'язану з поточним джерелом аудіосигналу, навігацією, температурою зовнішнього повітря та запасом ходу за кількістю палива.

Інформаційний дисплей

Інформація, що виводиться, залежить від поточного режиму індикації показчика та параметрів на вимогу. Див. розділ «Загальні відомості» (с. 97).

Показчик рівня палива

Показчик рівня палива повідомляє, скільки приблизно палива в паливному баку. Стрілка, зображена поруч із символом за-

Нагадування про низький рівень палива

Нагадування про низький рівень палива відображається та лунає, коли до випорожнення паливного бака залишилося 120 км (якщо використовується ключ МуКей) та 80, 40, 20 і 0 км (для будь-якого ключа).

УВАГА: попередження про низький рівень палива може з'являтися за різних положень стрілки показчика рівня палива, оскільки це залежить від умов, за яких споживається паливо. Такі коливання є нормальним явищем.

Запас ходу за кількістю палива

Відображає приблизну відстань, яку може подолати ваш автомобіль на паливі, що залишилося в баку. Через зміни в манері водіння цей показник може не лише зменшуватися, але й збільшуватися або залишатися постійним протягом певного часу.

Показчик температури охолодної рідини двигуна

ПОПЕРЕДЖЕННЯ

⚠ Не знімайте кришку з бачка з охолодною рідиною, коли двигун запущено або система охолодження має високу температуру. Дайте системі охолодження 10 хвилин, щоб охолонути. Накрийте кришку бачка щільною тканиною, щоб не опаритися, та повільно зніміть кришку. Нехтування цією інструкцією може призвести до травми.

Відображає температуру охолодної рідини двигуна. Якщо температура нормальна, індикатор рівня залишається в нормальному діапазоні шкали. Якщо температура охолодної рідини двигуна перевищує нормальний діапазон, якнайшвидше зупиніть автомобіль з дотриманням правил безпеки, вимкніть двигун та дайте йому охолонути.

КОНТРОЛЬНІ ЛАМПИ ТА ІНДИКАТОРИ

Перелічені далі контрольні лампи та індикатори повідомляють про несправності автомобіля, що можуть мати серйозні наслідки. Деякі лампи засвічуються в момент запуску двигуна, показуючи, що вони працюють. Якщо будь-які лампи продовжують світитися після запуску двигуна, прочитайте опис роботи контрольної лампи відповідної системи, щоб дізнатися більше.

УВАГА: деякі індикатори з'являються на інформаційному дисплеї, виконуючи функції контрольної лампи, але не відображаються в момент запуску двигуна.

Адаптивний круїз-контроль (якщо встановлено)



Світловий індикатор системи круїз-контролю змінює колір, показуючи, в якому режимі працює система.

Білий індикатор засвічується, коли водій вмикає систему адаптивного круїз-контролю. Він гасне після вимкнення системи регулювання швидкості.

Зелений індикатор засвічується, коли водій переводить систему адаптивного круїз-контролю в активний режим. Він гасне, коли система регулювання швидкості повертається в режим очікування.

Антиблокувальна гальмівна система



Якщо ця лампа засвічується під час їзди, це вказує на помилку в системі. При цьому звичайне гальмування (без антиблокувальної системи) зберігається, за винятком тих випадків, коли одночасно світиться контрольна лампа гальмівної системи. Автомобіль має бути перевірений офіційним дилером.

Система автоматичного керування дальнім світлом (якщо встановлено)



Світиться, коли цю систему ввімкнено.

Система Auto-Start-Stop (якщо встановлено)



Засвічується під час відключення двигуна або супроводжуючи появу повідомлення.

Акумуляторна батарея



Якщо ця лампа засвічується під час їзди, це вказує на помилку в системі. Вимкніть усе непотрібне електрообладнання. Автомобіль має бути негайно перевірений офіційним дилером.

Контроль огляду в мертвих зонах (якщо встановлено)



Світиться, коли цю систему відключено, або супроводжуючи появу повідомлення. Див. розділ «Система контролю огляду в мертвих зонах» (с. 223). Див. розділ «Інформаційні повідомлення» (с. 95).

Контрольна лампа гальмівної системи

ПОПЕРЕДЖЕННЯ

⚠ Керування автомобілем з увімкненою контрольною лампою є небезпечним. Ефективність роботи гальмівної системи може значно знизитися, зупинення автомобіля може потребувати більше часу. Автомобіль має бути негайно перевірений офіційним дилером. Їзда на значні відстані з увімкненим стоянковим гальмом може призвести до відмови гальм і травмування людей.

УВАГА: індикатори можуть бути іншими залежно від регіону.

Ця лампа має подвійне призначення та засвічується у нижченаведених випадках.

- Активовано стоянкове гальмо, коли ввімкнено запалювання.
- В автомобілі несправна гальмівна система або рівень гальмівної рідини низький незалежно від положення стоянкового гальма.

BRAKE Якщо ця лампа світиться під час руху автомобіля, можливо, ввімкнено стоянкове гальмо. Переконайтеся, що стоянкове гальмо відключено. Якщо лама продовжує світитися, автомобіль має бути негайно перевірений.



Круїз-контроль (якщо встановлено)



Засвічується, коли ви вмикаєте цю систему.

Індикатор показчиків повороту



Засвічується після ввімкнення одного з показчиків повороту або аварійної світлової сигналізації. Якщо індикатори не згасають або починають блимати частіше, слід перевірити чи не перегоріла одна з ламп показчиків.

Рідина для очищення дизельних вихлопних газів (якщо встановлено)



Засвічується, коли рівень AdBlue низький. Якщо рівень AdBlue нормальний, увімкнення лампи свідчить про несправність системи.

Відчинені двері



Світиться, коли запалювання ввімкнено, а будь-які двері не повністю зачинено.

Електричне стоянкове гальмо

УВАГА: індикатори можуть бути іншими залежно від регіону.



Світиться в разі порушень у роботі електричного стоянкового гальма. Див. розділ «Електричне стоянкове гальмо» (с. 204).



Температура охолодної рідини двигуна



Світиться, коли температура охолодної рідини двигуна висока. Якнайшвидше зупиніть автомобіль, вимкніть запалювання та дайте рідині охолонути. Див. розділ «Перевірка охолодної рідини двигуна» (с. 312).

Моторна олива



Якщо лампа засвічується під час роботи двигуна чи їзди, це вказує на помилку в системі. Зупиніть автомобіль на найпершій безпечній ділянці дороги та вимкніть двигун. Перевірте рівень моторної оливи. Див. розділ «**Перевірка моторної оливи**» (с. 310).

УВАГА: не продовжуйте рух, якщо лампа світиться за нормального рівня оливи. Автомобіль має бути негайно перевірений офіційним дилером.

EV Charge (Електромобіль: зарядження) (якщо встановлено)



Засвічується, коли ви вмикаєте цей режим. Див. розділ «**Експлуатація плагін-гібрида**» (с. 158).

EV Later (Електромобіль: пізніше) (якщо встановлено)



Засвічується, коли ви вмикаєте цей режим. Див. розділ «**Експлуатація плагін-гібрида**» (с. 158).

EV Now (Електромобіль: зараз) (якщо встановлено)



Засвічується, коли ви вмикаєте цей режим. Див. розділ «**Експлуатація плагін-гібрида**» (с. 158).

Непрестебнутий ремінь безпеки



Щоб нагадати про необхідність пристебнути ремінь безпеки, засвічується лампа та лунає звуковий сигнал. Див. розділ «**Система нагадування про непрестебнутий ремінь безпеки**» (с. 29).

Непрестебнутий задній ремінь безпеки (якщо встановлено)



Щоб повідомити, що задні реміні безпеки не пристебнуті, засвічується лампа та лунає звуковий сигнал.

Передня подушка безпеки



Якщо вона не засвічується після ввімкнення запалювання, продовжує блимати чи світитися безперервно під час роботи двигуна, це вказує на наявність несправності. Автомобіль має бути якнайшвидше перевірений.

Передні протитуманні ліхтарі (якщо встановлено)



Засвічується, коли ви вмикаєте передні протитуманні ліхтарі.

Контрольна лампа небезпеки обледеніння (якщо встановлено)

ПОПЕРЕДЖЕННЯ



Навіть якщо температура повітря піднімається вище +4 °C, це не гарантує відсутність небезпек, пов'язаних з несприятливими погодними умовами.



Засвічується за температури зовнішнього повітря +4 °C або нижче.

Індикатор роботи свічок розжарювання (якщо встановлено)



Коли ключ установлено в положення «ввімк.», цей індикатор засвічується, якщо для запуску двигуна потрібний підігрів від свічок розжарювання. Зачекайте, доки індикатор не згасне, перш ніж запустити двигун. Після запуску двигуна індикатор має вимкнутися. Коли двигун холодний, індикатор має завжди ненадовго засвічуватися.

Дальнє світло



Засвічується, коли ви вмикаєте дальнє світло фар. Блимає, коли ви використовуєте аварійну світлову сигналізацію.

Відчинений капот



Світиться, коли запалювання ввімкнено, а капот не повністю зачинено.

Увімкнені ліхтарі



Засвічується, коли ви вмикаєте ближнє світло фар або стоянкові ліхтарі.

Відчинені підйомні багажні двері



Засвічується, коли підйомні багажні двері не повністю зачинено.

Попередження про ближнє світло



Засвічується, коли лампа ближнього світла не працює належним чином.

Низький рівень палива



Засвічується, коли рівень палива низький чи паливний бак майже порожній. Якнайшвидше заправте автомобіль.

Попередження про низький тиск у шинах



Світиться, коли тиск у шинах низький. Якщо лампа залишається ввімкненою під час роботи двигуна або їзди, треба якнайшвидше перевірити тиск у шинах.

Щоб підтвердити свою справність, вона також на короткий час засвічується, коли ви вмикаєте запалювання. Якщо вона не засвічується після ввімкнення запалювання або в будь-який час починає блимати, потрібна перевірка системи офіційним дилером.

Низький рівень рідини омивачів



Світиться, коли рівень рідини омивачів вітрового скла низький.

Несправність силового агрегата



Засвічується, коли система виявляє несправність силового агрегата чи системи 4WD/AWD. Якнайшвидше зверніться до офіційного дилера.

Готовий почати рух (якщо встановлено)



Засвічується, якщо ви ввімкнули запалювання й автомобіль готовий почати рух. На екрані може з'явитися відповідне повідомлення («Ready to drive» – «Готовий почати рух»).

Задні протитуманні ліхтарі



Засвічується, коли ви вмикаєте задні протитуманні ліхтарі.

Потрібний негайний сервіс двигуна



Індикатор засвічується після ввімкнення запалювання та до запуску двигуна, щоб перевірити справність лампочки та показати, чи автомобіль готовий до огляду/експлуатаційного випробування (I/M).

Зазвичай він світиться до запуску двигуна й автоматично вимикається за відсутності помилок у системі. Проте якщо через 15 секунд він спалахне вісім разів, це означає, що автомобіль не готовий до огляду/експлуатаційного випробування. Див. розділ «**Каталітичний нейтралізатор**» (с. 173).

Якщо індикатор засвічується під час роботи двигуна, це вказує на помилку в системі. Система бортової діагностики виявила помилку в системі зниження токсичності вихлопів.

Якщо лампа блимає, можливо, що двигун працює з пропусками в запалюванні. Продовження руху на автомобілі може призвести до падіння потужності або відключення двигуна. Ігнорування контрольної лампи може призвести до пошкодження компонентів, на яке не поширюється гарантія на автомобіль. Автомобіль має бути якнайшвидше перевірений.

Індикатор перемикачів передач (якщо встановлено)



Засвічується, щоб повідомити вам, що перехід на вищу чи нижчу передачу (залежно від індикації) може допомогти вам зменшити витрату палива та знизити рівень викиду вуглекислого газу. Не засвічується під час сильного розгону, різкого гальмування або тоді, коли натиснуто педаль зчеплення.

Система стабілізації руху



Блимає, коли ця система активна. Якщо індикатор залишається ввімкненим або не засвічується після ввімкнення запалювання, це вказує на помилку в системі. У разі помилки система вимкнеться. Автомобіль має бути негайно перевірений офіційним дилером. Див. розділ «Використання системи стабілізації руху» (с. 213).

Вимкнення системи стабілізації руху



Засвічується, коли ви вимикаєте цю систему. Індикатор згасне, коли ви знову ввімкнете систему або вимкнете запалювання. Див. розділ «Використання системи стабілізації руху» (с. 213).

Необхідність негайної безпечної зупинки



Засвічується, якщо в автомобілі присутня несправність компонента системи електрооблад-

нання або сталася відмова, що призведе до відключення двигуна чи переходу автомобіля в режим обмеженої експлуатації. На дисплеї також може з'явитися повідомлення.

Автомобіль підключено (якщо встановлено)



Засвічується, коли автомобіль підключено до електромережі. Після спроби запустити двигун на дисплеї може з'явитися відповідне повідомлення.

Вода в паливному фільтрі (якщо встановлено)



Засвічується, якщо в паливному фільтрі є надлишок води. Негайно злийте воду з фільтра.

ЗВУКОВІ ПОПЕРЕДЖЕННЯ ТА СИГНАЛИ

Попередження про ключ у запалюванні (якщо встановлено)

Сигнал лунає, якщо ви відчинили двері водія, залишивши ключ у замку запалювання.

Попередження про відсутність в автомобілі ключа

Якщо ви вийшли з автомобіля, забравши із собою пульт дистанційного керування та залишивши запалювання ввімкненим, після закінчення останніх дверей двічі спрацює гудок автомобіля, повідомляючи про ввімкнене запалювання.

Попередження про ввімкнені фари

Сигнал лунає, якщо ви витягнули ключ із замка запалювання і відчинили двері водія, залишивши фари або стоянкові ліхтарі ввімкненими.

ЗАГАЛЬНІ ВІДОМОСТІ

ПОПЕРЕДЖЕННЯ



Неуважність під час водіння може призвести до втрати керування автомобілем, аварії та травм. Ми настійно рекомендуємо вживати особливих застережних заходів під час використання будь-яких пристроїв, що можуть відвернути вашу увагу від дороги. Передусім ви несете відповідальність за безпечну експлуатацію автомобіля. Ми не радимо використовувати під час водіння будь-які мобільні пристрої та рекомендуємо по можливості застосовувати натомість системи з голосовим керуванням. Обов'язково ознайомтесь з усіма чинними місцевими законами, що поширюються на використання електронних пристроїв під час водіння.

За допомогою кнопок меню швидких дій (QAM), що розташовані на правому боці керма, можна керувати декількома системами автомобіля. На інформаційному дисплеї при цьому відображатиметься відповідна інформація.

Засоби керування інформаційним дисплеєм

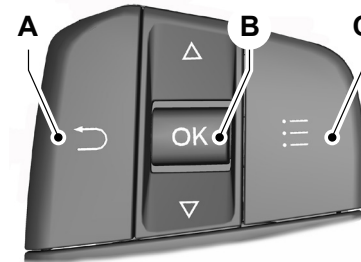

E250032

- A** Кнопка повернення
- B** Кнопка ОК
- C** Кнопка меню

Кнопка повернення

Використовуйте кнопку повернення, щоб повернутися до попереднього меню або вийти з меню.

Кнопка ОК

Використовуйте кнопку **ОК**, щоб зробити вибір. Ви також можете використати її для перегляду списку пунктів меню.

Кнопка меню

Використовуйте кнопку меню на головному екрані, щоб вивести на екран меню нижчого рівня.

Меню 4-дюймового дисплея



Цей символ показує, чи ввімкнено або вимкнено функцію. Якщо в клітинці є позначка, це означає, що функцію ввімкнено. Клітинка без позначки означає, що функцію вимкнено.

УВАГА: деякі пункти можуть мати інший вигляд або бути відсутніми, якщо відповідні функції не належать до стандартного обладнання.

УВАГА: деякі пункти MyKey з'являються, лише якщо активовано систему MyKey і запрограмовано хоча б один ключ MyKey.

ІНФОРМАЦІЙНІ ДИСПЛЕЇ

Тrip Menu (Меню поїздок)

Тrip Menu (Меню поїздок)	
Тrip 1 (Поїздка 1)	
Тrip 2 (Поїздка т 2)	
Reset individual values (Скинути індивідуальні значення)	Виберіть налаштування
Configure View (Налаштувати вигляд)	Виберіть налаштування

Лічильник пробігу за поїздку – реєструє пробіг автомобіля за окрему поїздку чи загальний пробіг з моменту останнього скидання цієї функції.

- Таймер поїздки – реєструє час, витрачений на окремі поїздки, чи сумарний час з моменту останнього скидання цієї функції.
- Середня витрата палива – показує середню витрату палива для окремих поїздок чи середню витрату палива з моменту останнього скидання цієї функції.
- Середня швидкість – показує середню швидкість автомобіля під час окремих поїздок чи середню швидкість автомобіля з моменту останнього скидання цієї функції.
- Запас ходу за кількістю палива – показує, яку приблизну відстань може подолати автомобіль на тій кількості палива, що залишилася в паливному баку. Зміна в манері керування автомобілем може вплинути на цей показник.

УВАГА: натисніть та утримуйте кнопку ОК, щоб скинути інформацію про поїздку.

MyView

MyView	
Digital speedometer (Цифровий спідометр)	
Fuel Economy (Витрата палива)	
Trip/Audio (Поїздка/аудіо)	
Eco Coach (Екотренер)	
Calm Screen (Екран створення спокійної атмосфери)	

Driver Assist. (Допомога водію)

Driver Assist. (Допомога водію)	
Eco Coach (Екотренер)	Виберіть налаштування

ІНФОРМАЦІЙНІ ДИСПЛЕЇ

Navigation (Навігація)

Navigation (Навігація)	
Пункти меню, розглянуті в розділі, присвяченому системі SYNC. Див. розділ «Загальні відомості» (с. 381).	

Audio (Аудіо)

Audio (Аудіо)	
Пункти меню, розглянуті в розділі, присвяченому системі SYNC. Див. розділ «Загальні відомості» (с. 381).	

Phone (Телефон)

Phone (Телефон)	
Пункти меню, розглянуті в розділі, присвяченому системі SYNC. Див. розділ «Загальні відомості» (с. 381).	

Settings (Параметри)

Settings (Параметри)		
Information (Інформація)	Містить інформацію про стан автомобіля. Виберіть налаштування.	
Display (Відображення)	Language (Мова)	Виберіть налаштування.
	Measure unit (Одиниця вимірювання)	
	Temperature unit (Одиниця вимірювання)	
	Tire Pressure (Тиск у шинах)	
Driver Assistance (Допомога водію)	Виберіть налаштування.	
Vehicle Maintenance (Обслуговування автомобіля)	Oil Level (Рівень оливи)	Виберіть налаштування.
	Oil Life (Строк придатності оливи)	
	Brake Fluid Life (Строк придатності гальмівної рідини)	
	Tire Pressure (Тиск у шинах)	
MyKey	MyKey info (Інформація про MyKey)	
	Create MyKey (Створювати ключ MyKey)	

ІНФОРМАЦІЙНІ ДИСПЛЕЇ

УВАГА: додаткові параметри автомобіля доступні через сенсорний екран.

Меню 6- і 12-дюймового дисплея



Цей символ показує, чи ввімкнено або вимкнено функцію. Якщо в клітинці є позначка, це означає, що функцію ввімкнено. Клітинка без позначки означає, що функцію вимкнено.

УВАГА: деякі пункти можуть мати інший вигляд або бути відсутніми, якщо відповідні функції не належать до стандартного обладнання.

УВАГА: деякі пункти МуКеу з'являються, лише якщо активовано систему МуКеу і запрограмовано хоча б один ключ МуКеу.

Select Screens (Вибір екранів)

Select Screens (Вибір екранів)
Пункти меню, розглянуті в розділі «Персональні налаштування». Див. розділ «Персональні налаштування» (с. 102).

Audio (Аудіо)

Audio (Аудіо)
Пункти меню, розглянуті в розділі, присвяченому системі SYNC. Див. розділ «Загальні відомості» (с. 381).

Navigation (Навігація)

Navigation (Навігація)
Пункти меню, розглянуті в розділі, присвяченому системі SYNC. Див. розділ «Загальні відомості» (с. 381).

Phone (Телефон)

Phone (Телефон)
Пункти меню, розглянуті в розділі, присвяченому системі SYNC. Див. розділ «Загальні відомості» (с. 381).

ІНФОРМАЦІЙНІ ДИСПЛЕЇ

Settings (Параметри)

Settings (Параметри)	
Brake Coach (Інструктор із гальмування)	
Oil Life (Строк придатності оливи)	Індикація залишку строку придатності оливи у відсотках – XXX% Натисніть OK , щоби скинути
Tire Monitor (Контроль шин)	Натисніть OK , щоби скинути
Neutral Tow (Нейтраль/Буксирування)	Натисніть OK , щоби виконати ініціалізацію

додаткові параметри автомобіля доступні через сенсорний екран.

Display Setup (Налаштування дисплея)

Display Setup (Налаштування дисплея)	
Show Tachometer (Показати тахометр) ³	
Show Power Gauge (Показати показчик енергії) ⁴	
Speedometer Units (Одиниці спідометра)	
Eco coach (Екотренер) ¹	Виберіть налаштування
Driving History (Історія водіння) ²	Натисніть OK , щоби скинути

¹Лише 12-дюймовий дисплей.

²Лише гібридна версія.

³Лише 12-дюймовий дисплей і негібридна версія.

⁴Лише 12-дюймовий дисплей і гібридна версія.

УВАГА: додаткові параметри дисплея доступні через сенсорний екран.

Інформація на дисплеї гібрида (якщо встановлено)

Після відключення двигуна або зупинки автомобіля цей дисплей відображає інформацію, доступну лише для гібридного автомобіля.

Інструктор із гальмування

Інструктор із гальмування з'являється після зупинки автомобіля. Він навчає вас гальмувати так, щоб максимально збільшити кількість енергії, що повертається через систему рекуперативного гальмування.

Відсотки, що відображаються на екрані, показують ефективність рекуперативного гальмування. Якщо інструктор показує 100%, це означає, що було повернено максимальну кількість енергії. Цю функцію можна ввімкнути чи вимкнути через меню параметрів на інформаційному дисплеї.

ІНФОРМАЦІЙНІ ДИСПЛЕЇ

Підсумки поїздки

Підсумки поїздки виводяться на екран після відключення двигуна. Це сумарні значення з моменту останнього запуску запалювання.

Відображається та сама інформація, що й на екрані на вимогу This Trip (Ця поїздка). Див. розділ «Персональні налаштування» (с. 102).

Стан заряду автомобіля

Стан заряду виводиться на екран після відключення двигуна та після ввімкнення запалювання, коли автомобіль підключено до електромережі. Інформація про стан заряду включає час початку або завершення зарядження (залежно від ситуації). Параметри зарядження автомобіля можна змінювати через сенсорний екран. Див. розділ «SYNCTM 3» (с. 381).

Select Screens (Вибір екранів)
Calm screen (Екран створення спокійної атмосфери)
Fuel economy (Витрата палива)
Trip 1 (Поїздка 1)
Trip 2 (Поїздка 2)
This Trip (Ця поїздка) ²
EV Coach (Інструктор із керування електромобілем) ²
Electric Efficiency (Ефективність використання електроенергії) ²
Eco Coach (Екотренер)
Tire Pressure (Тиск у шинах)
Intelligent 4WD (Інтелектуальна система повного привода)
Off Road (Бездоріжжя)
Trailer Light Check (Перевірка освітлювальних приладів причепа)
Seatbelts (Ремені безпеки)
Auto Start/Stop (Авто-Старт-Стоп)
Now Playing (Відтворюється) ¹

ПЕРСОНАЛЬНІ НАЛАШТУВАННЯ

Виберіть один із цих пунктів, щоб вивести його на головний екран.

УВАГА: деякі пункти можуть мати інший вигляд або бути відсутніми, якщо відповідні функції не належать до стандартного обладнання.

ІНФОРМАЦІЙНІ ДИСПЛЕЇ

Select Screens (Вибір екранів)
Exhaust Filter Status (Стан фільтра вихлопної системи) ³
AdBlue Info (Інформація про AdBlue) ³
AdBlue Range (Запас ходу за кількістю AdBlue) ³
AdBlue Minimum Refill (Мінімальна кількість AdBlue, яку потрібно долити) ³

¹Лише 6-дюймовий дисплей.

²Лише гібридна версія.

³Лише дизель.

Після того як ви зробите вибір:

- деякі системи та функції пропонують додаткову інформацію після натиснення кнопки **ОК**;
- ви також можете утримувати **ОК**, щоби скинути значення витрати палива, поїздки та середньої швидкості.

Витрата палива

Разом із покажчиком середньої витрати палива передбачено покажчик поточної витрати палива. Середня витрата палива безперервно обчислюється з моменту останнього скидання.

Особливості гібридів:

- коли бензиновий двигун відключено, замість покажчика поточної витрати палива відображається повідомлення про рух на електроенергії;
- якщо це плагін-гібрид, до обчислення включаються дані руху виключно на електротязі та руху в гібридному режимі; більш активне використання режиму руху виключно на електротязі сприяє заощадженню палива.

Переглядаючи цей екран, ви можете скинути середню витрату палива натисненням і утриманням кнопки **ОК**.

Поїздка 1 і 2

Включає таймер поїздки, середню витрату палива за поїздку і сумарний пробіг за поїздку. Для гібридних автомобілів екран поїздки також відображає пробіг виключно на електротязі.

Інформація для гібридних версій (якщо встановлено)

Ця поїздка

Включає таймер поїздки, середню витрату палива за поїздку, сумарний пробіг за поїздку та пробіг виключно на електротязі з відключеним бензиновим двигуном. Якщо він не запустився під час поїздки, середня витрата палива за поїздку не відображається. Показники екрана «Ця поїздка» скидаються щоразу, коли ви запускаєте бензиновий двигун.

Інструктор із керування електромобілем

Інструктор із керування електромобілем може допомогти вам максимально ефективно використати рух на електротязі та рекуперативне гальмування вашого автомобіля.

Коли ви розганяєтеся або підтримуєте швидкість, ви побачите синю або білу смугу, що служить індикатором енергії автомобіля. Можливо, ви також побачите синій прямокутник, що позначає рівень енергії, за якого бензиновий двигун запуститься.

ІНФОРМАЦІЙНІ ДИСПЛЕЇ

- Коли рівень енергії перебуває в межах прямокутника, смуга буде синьою. Це означає, що автомобіль працює в електричному режимі, а бензиновий двигун відключено.
- Коли рівень енергії виходить за межі прямокутника, смуга буде білою. Це означає, що автомобіль працює в гібридному режимі: він отримує живлення від комбінації електричного і бензинового двигуна.

Коли ви вповільнюєте рух, знявши ногу з педалі акселератора або натиснувши педаль гальма, ви побачите зелену чи білу суцільну смугу, що показує енергію, яка використовується для вповільнення автомобіля. Можливо, ви також побачите зелений прямокутник, що показує кількість енергії, яку можна захопити за допомогою системи рекуперативного гальмування та повернути до високовольтної акумуляторної батареї.

- Коли рівень енергії повністю перебуває в межах прямокутника, смуга буде повністю зеленою. Це означає, що система рекуперативного гальмування використовується для ефективного вповільнення руху автомобіля та повернення максимальної частини енергії до високовольтної акумуляторної енергії.
- Коли рівень енергії виходить за межі зеленого прямокутника, смуга буде білою. Це означає, що одночасно використовуються система рекуперативного гальмування та звичайне гальмування.

Ефективність використання електроенергії

УВАГА: ця функція актуальна лише для плагін-гібридів.

Цей екран відображає середню подолану відстань на 1 кВт*год електроенергії, що використовується у вашому плагін-гібриді. Значення розраховується, лише коли використовується доступний запас хо-

ду на електротязі і бензиновий двигун відключено.

Відстань на повній зарядці теж показується. Це приблизний запас ходу на електротязі, що був би доступним, якби ви підключили автомобіль до електромережі та зарядили його зараз. Що вища ваша ефективність використання електроенергії, то більшим буде значення відстані на повній зарядці.

На вашу ефективність використання електроенергії впливає ваша манера керування та маршрут, використання кліматичної системи, температура зовнішнього повітря та інші чинники. Максимальна ефективність досягається за помірної температури довілля, під час слабкого чи помірного прискорення або гальмування, на помірній швидкості та за низького використання кліматичної системи.

ІНФОРМАЦІЙНІ ПОВІДОМЛЕННЯ

Залежно від додаткового обладнання та типу блока приладів деякі повідомлення можуть не відображатися або не бути доступними.

УВАГА: певні повідомлення можуть відображатися у скороченому вигляді.



E222314

Натисніть кнопку **OK**, щоб підтвердити прочитання деяких повідомлень та прибрати їх з інформаційного дисплея. Незабаром система прибере решту повідомлень.

Певні повідомлення потрібно підтвердити перед тим, як отримати доступ до меню.

ІНФОРМАЦІЙНІ ДИСПЛЕЇ

Активна система паркування (якщо встановлено)

Повідомлення	Дія
Active Park Fault (Активна система паркування, несправність)	Система знайшла несправність, що потребує ремонту. Система має бути перевірена офіційним дилером.

Адаптивний круїз-контроль

Повідомлення	Опис
Adaptive Cruise Malfunction (Адаптивний круїз-контроль, несправність)	Адаптивний круїз-контроль не активується через несправність радарного датчика.
Front Sensor Not Aligned (Передній датчик не в правильному положенні)	
Adaptive Cruise Not Available (Адаптивний круїз-контроль недоступний)	Присутні умови, через які адаптивний круїз-контроль не може працювати належним чином.
Adaptive Cruise Not Available Sensor Blocked See Manual (Адаптивний круїз-контроль недоступний, щось заважає датчику, див. посібник)	Радарному датчику щось заважає, оскільки його видимість обмежено через несприятливі погодні умови або лід, бруд чи воду перед датчиком. Зазвичай водій може вирішити цю проблему, очистивши датчик.
Normal Cruise Active Adaptive Braking Off (Звичайний круїз-контроль активний, адаптивне гальмування вимкнено)	Відображається, коли автоматичне гальмування було відключено.
Adaptive Cruise – Driver Resume Control (Адаптивний круїз-контроль – водій має знову взяти керування на себе)	Відображається, коли система адаптивного круїз-контролю повернула керування водію.
Adaptive Cruise Speed Too Low to Activate (Адаптивний круїз-контроль, швидкість надто низька для активації)	Відображається, коли швидкість автомобіля недостатня для активації адаптивного круїз-контролю.

Адаптивні фари головного освітлення (якщо встановлено)

Повідомлення	Дія
Check Headlamp System See Manual (Перевірте систему фар, див. посібник)	Відображається, якщо в системі виникла помилка. Якнайшвидше зверніться до офіційного дилера.

ІНФОРМАЦІЙНІ ДИСПЛЕЇ

Адаптивне рульове керування (якщо встановлено)

Повідомлення	Опис
Adaptive Steering Initialization (Ініціалізація адаптивного рульового керування)	Система адаптивного рульового керування виявила відмінність між кутом повороту керма та бажаним кутом повороту коліс. Кермо саморегулюється, щоб усунути цю відмінність. Таке регулювання є нормальною роботою системи.
Adaptive Steering Fault Service Required (Несправність адаптивного рульового керування, потрібний сервіс)	Систему адаптивного рульового керування вимкнено. Кермо може бути не в центральному положенні, коли автомобіль їде прямо. Якщо це повідомлення не зникає, зверніться до офіційного дилера.
Adaptive Steering Loss Do Not Drive (Втрата адаптивного рульового керування, рух на автомобілі заборонено)	Справність системи адаптивного керування неможливо перевірити. Припиніть рух і негайно зверніться до офіційного дилера.

AdvanceTrac™ і протибуксувальна система

Повідомлення	Опис
Service AdvanceTrac (AdvanceTrac потребує ремонту сервісу)	Система знайшла несправність, що потребує ремонту. Система має бути перевірена офіційним дилером.
AdvanceTrac Off (AdvanceTrac вимкнено)	Стан системи AdvanceTrac після того, як ви її вимкнули.
AdvanceTrac On (AdvanceTrac ввімкнено)	Стан системи AdvanceTrac після того, як ви її ввімкнули.
AdvanceTrac OFF in 4x4 LOW (AdvanceTrac ВИМКНЕНО в режимі ПОНИЖЕНОЇ ПЕРЕДАЧІ 4x4)	Систему вимкнено, коли автомобіль перебуває в режимі пониженої передачі 4x4.
AdvanceTrac SPORT MODE (AdvanceTrac, РЕЖИМ «СПОРТ»)	Стан режиму «Спорт» системи AdvanceTrac після того, як ви її ввімкнули.
Traction Control Off (Протибуксувальну систему вимкнено)	Стан протибуксувальної системи після того, як ви її вимкнули.
Traction Control On (Протибуксувальну систему ввімкнено)	Стан протибуксувальної системи після того, як ви її ввімкнули.

ІНФОРМАЦІЙНІ ДИСПЛЕЇ

Сигналізація

Повідомлення	Дія
Vehicle Alarm To Stop Alarm, Start Vehicle (Автомобільна сигналізація; щоб зупинити сигналізацію, запустіть двигун)	Сигналізація спрацювала через проникнення в автомобіль злоумисника. Див. розділ «Протиугінна сигналізація» (с. 56).

Система повного привода (AWD) (якщо встановлено)

Повідомлення	Опис
AWD Temporarily Disabled (Повний привод тимчасово відключено)	Система повного привода тимчасово вимикається, щоб захиститися від перегрівання.
AWD Temporarily Locked (Повний привод тимчасово заблоковано)	Система повного привода блокує муфту передання крутного моменту, щоб допомогти знизити її температуру.
AWD OFF (Повний привод вимк.)	Система повного привода тимчасово вимикається, щоб захиститися від перегрівання, або якщо ви використовуєте тимчасову запасну шину.
AWD Restored (Повний привод відновив роботу)	Система повного привода продовжує нормальну роботу та прибирає це повідомлення, проїхавши невелику відстань після встановлення повнорозмірної шини або охолодження системи.
AWD Fault Service Required (Несправність повного привода, потрібний сервіс)	Система повного привода працює некоректно. Якщо це попередження не зникає або зникає та знову повертається, зверніться до офіційного дилера.
Change AWD Power Transfer Unit Lube (Замініть мастило роздавальної коробки системи повного привода)	Відображається, коли робоча рідина роздавальної коробки потребує обслуговування.
AWD Power Transfer Unit Lube Set to New (Мастило роздавальної коробки системи повного привода – задано як нове)	Відображається, коли робочу рідину роздавальної коробки було замінено і її стан встановлено як новий.

Акумуляторна батарея і система зарядження (12 вольтів)

Повідомлення	Дія
Check Charging System (Перевірте систему зарядження)	Система зарядження потребує сервісу. Якщо попередження не зникає або знову повертається, якнайшвидше зверніться до офіційного дилера.
Charging System Service Soon (Потрібно виконати сервіс системи зарядження найближчим часом)	Система зарядження потребує сервісу. Якщо попередження не зникає або знову повертається, якнайшвидше зверніться до офіційного дилера.
Charging System Service Now (Потрібний негайний сервіс системи зарядження)	Система зарядження потребує сервісу. Якнайшвидше зверніться до офіційного дилера.
Battery State of Charge Low (Низький рівень заряду акумулятора)	Система керування акумуляторною батареєю виявляє, що рівень заряду 12-вольтної акумуляторної батареї є низьким. Запустіть двигун, щоб зарядити батарею, або зарядіть батарею за допомогою зарядного пристрою стороннього виробника. Це повідомлення зникне, як тільки ви знову запустите двигун, за умови що рівень заряду повернувся до нормального.
Turn Power Off To Save Battery (Відключіть живлення, щоб заощадити заряд акумуляторної батареї)	Система керування акумуляторною батареєю виявляє, що рівень заряду акумуляторної батареї є низьким. Якнайшвидше вимкніть запалювання, щоб захистити акумуляторну батарею. Це повідомлення зникне, як тільки ви знову запустите двигун, за умови що рівень заряду повернувся до нормального рівня. Вимкнення непотрібних споживачів електроенергії допоможе батареї зарядитися швидше.

Акумуляторна батарея і система зарядження (високовольтна АКБ) (якщо встановлено)

Повідомлення	Дія
Vehicle Plugged In ? Yes No (Автомобіль підключено до електромережі? Так Ні)	Система дозволить запуск двигуна, лише отримавши підтвердження, що автомобіль відключено від електромережі. Ви маєте переконатися, що автомобіль відключено від електромережі, та відповісти на запитання у повідомленні, перш ніж виконати запуск.
Unplug Prior to Starting Vehicle (Відключіть автомобіль від електромережі, перш ніж запустити двигун)	Система виявила, що автомобіль усе ще підключено до електромережі, після вашої спроби запустити двигун.
Ready to Drive (Готовий почати рух)	Ваш автомобіль готовий почати рух.
Ready to Drive {percent charged:##0}% Charged (Готовий почати рух {на скільки відсотків заряджено:##0}% Заряджено)	Ваш автомобіль готовий почати рух. У вашому розпорядженні XXX% енергії, отриманої від електромережі.
Ready to Drive Budget set to {distance imperial:##0} mi (Готовий почати рух, встановлено плановий запас ходу {відстань у британських одиницях:##0} миль)	Задано плановий запас ходу електромобіля, і ваш автомобіль готовий почати рух.

Повідомлення	Дія
Ready to Drive Budget set to {distance metric:##0} km (Готовий почати рух, встановлено плановий запас ходу {відстань у метричних одиницях:##0} км)	Задано плановий запас ходу електромобіля, і ваш автомобіль готовий почати рух.
EV Now Battery Powered (Електромобіль: зараз; робота від акумуляторної батареї)	Ви вибрали режим EV Now (Електромобіль: зараз) за допомогою кнопки EV.
EV Later XX% Plug-in Energy Reserved (Електромобіль: пізніше; XX% енергії від електромережі в запасі)	Ви вибрали режим EV Later (Електромобіль: пізніше) за допомогою кнопки EV.
Auto EV Normal Operation (Електромобіль: авто; нормальна робота)	Ви вибрали режим Auto EV (Електромобіль: авто) за допомогою кнопки EV.
EV Now Not Available (Електромобіль: зараз; недоступно)	Режим EV Now (Електромобіль: зараз) недоступний.
Engine Enabled Due to Defrost Setting (ДВЗ увімкнено через налаштування усунення обледеніння)	Автомобіль активує двигун внутрішнього згоряння через налаштування усунення обледеніння в кліматичній системі. Це нормальна робота.
Press EV Button for Full Defrost (Натисніть кнопку EV, щоб повністю усунути обледеніння)	Якщо потрібно виконати повне усунення обледеніння чи повний обігрів, натисніть кнопку EV, щоб вибрати EV Later (Електромобіль: пізніше) або Auto EV (Електромобіль: авто). Двигун внутрішнього згоряння може працювати, щоб забезпечити обігрів салону.
Engine Enabled for System Performance (ДВЗ увімкнено заради підвищення ефективності системи)	Автомобіль активує двигун внутрішнього згоряння, щоб підвищити ефективність системи. Це нормальна робота.
Press OK to Enable Engine (Натисніть ОК, щоб увімкнути ДВЗ)	Ви можете натиснути ОК, щоб тимчасово активувати двигун внутрішнього згоряння задля підвищення ефективності роботи, коли система перебуває в режимі EV Now (Електромобіль: зараз).
In Neutral Depletes HV Battery, Shift Out of Neutral for Full Vehicle Function (На нейтралі високовольтна акумуляторна батарея, вийдіть з нейтралі, щоб забезпечити повну функціональність автомобіля)	Відображається, якщо вибрано нейтральну передачу, коли запалювання ввімкнено. Вийдіть з нейтрального положення, щоб зберегти повну функціональність автомобіля.

Система контролю огляду в мертвих зонах та попередження про перешкоду збоку

Повідомлення	Дія
Blind Spot System Fault (Несправність системи контролю огляду в мертвих зонах)	У системі виникла помилка. Якнайшвидше зверніться до офіційного дилера.
Blind Spot Not Available Sensor Blocked (Система контролю огляду в мертвих зонах недоступна, щось заважає датчику)	Датчикам системи щось заважає. Див. розділ «Система контролю огляду в мертвих зонах» (с. 253).
Cross Traffic Alert Applying Brakes (Попередження про перешкоду збоку, активація гальм)	Система виявила інший автомобіль та автоматично ввімкнула гальма.

ІНФОРМАЦІЙНІ ДИСПЛЕЇ

Повідомлення	Дія
Cross Traffic Not Available Sensor Blocked See Manual (Система попередження про перешкоду збоку недоступна, щось заважає датчику, див. посібник)	Датчиком системи контролю огляду в мертвих зонах та системи попередження про перешкоду збоку щось заважає. Див. розділ «Система контролю огляду в мертвих зонах» (с. 256) .
Cross Traffic System Fault (Несправність системи попередження про перешкоду збоку)	У системі виникла помилка. Якнайшвидше зверніться до офіційного дилера.
Cross Traffic Alert Deactivated Trailer Attached (Систему контролю огляду в мертвих зонах деактивовано, приєднано причіп)	Система автоматично вимикається та відображає це повідомлення, коли ви підключаєте причіп до автомобіля, не оснащеного системою контролю огляду в мертвих зонах причепа, або коли ви вимикаєте систему контролю огляду в мертвих зонах причепа через інформаційний дисплей. Див. розділ «Система попередження про перешкоду збоку» (с. 256) .
Blind Spot Alert Deactivated Trailer Attached (Систему контролю огляду в мертвих зонах деактивовано, приєднано причіп)	Система автоматично вимикається та відображає це повідомлення, коли ви підключаєте причіп до автомобіля, не оснащеного системою контролю огляду в мертвих зонах причепа, або коли ви вимикаєте систему контролю огляду в мертвих зонах причепа через інформаційний дисплей. Див. розділ «Система контролю огляду в мертвих зонах» (с. 256) .

Дизельний двигун (якщо встановлено)

Повідомлення	Дія
Engine Warming Please Wait {seconds:00} sec (Двигун прогрівається, зачекайте {секунд:00} с)	За надзвичайно низьких температур, зазвичай нижче -26 °C, та якщо не використовується обігрівач блока циліндрів, двигун не відповідає на рух педалі акселератора протягом 30 секунд. Це потрібно для належної циркуляції оливи двигуном, щоб уникнути пошкодження двигуна.
Water in Fuel Drain Filter (Вода в паливі, злийте воду в фільтрі)	Водовідстійник сягнув установленної максимальної місткості та потребує випорожнення.
Fuel Pressure Low (Низький тиск палива)	Низький тиск палива через низьку температуру, низький рівень палива або потребу в заміні паливних фільтрів.
Oil Level Low Add Oil (Рівень оливи низький, долийте)	Система нагадування про низький рівень оливи зареєструвала низький рівень оливи. Перевірте рівень моторної оливи. Якщо проблема не зникає, зверніться до офіційного дилера.
Exhaust Filter Overloaded Drive to Clean (Фільтр вихлопної системи переповнено, проїдьте так, щоб очистити його)	Проїдьте на автомобілі 20 хвилин із середньою швидкістю 60 км/год. Замість цього повідомлення з'явиться повідомлення «Exhaust Filter Cleaning» (Очищення фільтра вихлопної системи), яке зникне самостійно за належних умов руху. Якщо світиться індикатор «Потрібний негайний сервіс двигуна», він вимкнеться після третього робочого циклу ключа.

ІНФОРМАЦІЙНІ ДИСПЛЕЇ

Повідомлення	Дія
Exhaust Filter at Limit Drive to Clean Now (Фільтр вихлопної системи майже заповнено, проїдьте так, щоб очистити його)	
Exhaust Filter Over Limit Service Now (Фільтр вихлопної системи переповнено вище допустимого рівня, потрібний негайний сервіс)	Фільтр вихлопної системи переповнено. Потрібна якнайскоріша перевірка автомобіля офіційним дилером.
Ready to Drive (Готовий почати рух)	Двигун прогрівся, і ваш автомобіль готовий почати рух.

Рідина для очищення вихлопних газів (якщо встановлено)

Повідомлення	Дія
AdBlue® Low Range XXXX km Refill Soon (Низький рівень AdBlue®, запас ходу – XXXX км, долийте якнайшвидше)	Рідина AdBlue закінчується, її треба долити.
AdBlue® Low No engine start in XXXX km (Низький рівень AdBlue®, через XXXX км запуск двигуна буде неможливим)	Двигун не запуститься через низький рівень AdBlue.
AdBlue® level empty. Refill to start engine (AdBlue® закінчилася; долийте, щоб запустити двигун).	Рідина AdBlue закінчилася, і її треба долити, щоб зробити запуск двигуна можливим.
AdBlue® Level Empty Min Refill {liters:#0.0} L (AdBlue® закінчилася; долийте мінімум {літри:#0.0} л)	Рідина AdBlue закінчилася, і її треба долити до мінімальної кількості, щоб зробити запуск двигуна можливим.
AdBlue® Level Min Refill {liters:#0.0} L (Рівень AdBlue®; долийте мінімум {літри:#0.0} л)	Рівень рідини AdBlue низький, і її треба долити, щоб запобігти відключенню двигуна.
AdBlue® System Fault Service required (Несправність системи AdBlue®, потрібний сервіс)	У системі AdBlue наявна несправність. Зверніться до офіційного дилера.
AdBlue® System No engine start in XXXX km (Система AdBlue®, двигун припинить запускатися через XXXX км)	У системі AdBlue наявна несправність, через яку запуск двигуна стане неможливим. Зверніться до офіційного дилера.
AdBlue® system Service required to start engine (Система AdBlue®, для запуску двигуна потрібний сервіс)	У системі AdBlue наявна несправність, через яку запуск двигуна стане неможливим. Зверніться до офіційного дилера.
Incorrect AdBlue® Service Required (Невідповідна AdBlue®, потрібний сервіс)	У бак для AdBlue було залито рідину AdBlue, що не відповідає вимогам. Зверніться до офіційного дилера.
Stop Safely Now (Негайно зупиніться, дотримуючись правил безпеки)	Рідина AdBlue закінчилася, і автомобіль треба зупинити до того, як відключиться двигун.

ІНФОРМАЦІЙНІ ДИСПЛЕЇ

Двері та замки

Повідомлення	Дія
Driver Door Ajar (Відчинено двері водія)	Двері водія не повністю зачинено.
Passenger Door Ajar (Відчинено двері пасажирів)	Двері пасажирів не повністю зачинено.
Rear Left Door Ajar (Відчинено задні ліві двері)	Задні ліві двері не повністю зачинено.
Rear Right Door Ajar (Відчинено задні праві двері)	Задні праві двері не повністю зачинено.
Liftgate Ajar (Відчинено підйомні багажні двері)	Підйомні багажні двері не повністю зачинено.
Hood Ajar (Відчинено капот)	Капот не повністю зачинено.
Child Lock Malfunction Service Required (Несправність блокування від відпирання замків дітьми, потрібний сервіс)	Несправність у системі блокування від відпирання замків дітьми. Якнайшвидше зверніться до офіційного дилера.
Child Lock ON (Блокування від відпирання замків дітьми ВВІМКНЕНО)	Указує на те, що внутрішні перемикачі замків дверей і склопідйомники для задніх пасажирів вимкнено, не дозволяючи заднім пасажирам відчинити двері чи вікна.
Child Lock OFF (Блокування від відпирання замків дітьми ВИМКНЕНО)	Указує на те, що внутрішні перемикачі замків дверей і склопідйомники для задніх пасажирів увімкнено.
Factory Keypad Code {X X X X X} (Заводський код панелі доступу {X X X X X})	Заводський код панелі доступу відображається на інформаційному дисплеї після того, як система скинула код панелі. Див. розділ «Пасивна протиугінна система» (с. 56).

Контроль уважності водія

Повідомлення	Дія
Driver Alert Warning Rest Now (Попередження системи контролю уважності водія: відпочиньте негайно)	Зупиніться та відпочиньте на найпершій безпечній ділянці дороги.
Driver Alert Warning Rest Suggested (Попередження системи контролю уважності водія: рекомендуємо відпочити)	Відпочиньте найближчим часом.

Паливна система

Повідомлення	Дія
Fuel Level Low (Рівень палива низький)	Завчасне нагадування про низький рівень палива.
Check Fuel Fill Inlet (Перевірте заливну горловину паливного бака)	Заливну горловину паливного бака, можливо, було неповністю зачинено.
Fuel Door Opening (Лючок паливного бака відчиняється)	Зачекайте; розгерметизація паливної системи може потребувати до 15 секунд.

ІНФОРМАЦІЙНІ ДИСПЛЕЇ

Повідомлення	Дія
Fuel Door Open (Лючок паливного бака відчинено)	Паливна система закінчила розгерметизацію, можна починати заправляти автомобіль.
Close Fuel Door to Avoid Check Engine Light (Зачиніть лючок паливного бака, щоб уникнути ввімкнення індикатора «Потрібний негайний сервіс двигуна»)	Нагадування зачинити лючок паливного бака. Якщо не виконати цю вказівку, це може призвести до ввімкнення світлового індикатора «Потрібний негайний сервіс двигуна».
Refuel Error See Manual (Помилка під час дозаправлення, див. посібник)	Під час спроби заправити автомобіль сталася помилка.

Допоміжна система початку руху на схилі

Повідомлення	Дія
Hill Start Assist Not Available (Допоміжна система початку руху на схилі недоступна)	Відображається, коли допоміжна система початку руху на схилі недоступна. Зверніться до офіційного дилера. Див. розділ «Допоміжна система початку руху на схилі» (с. 208).

Ключі та система доступу без ключа

Повідомлення	Дія
To START Press Brake (Для ЗАПУСКУ натисніть на гальмо)	Нагадування натиснути на гальмо під час запуску двигуна.
No Key Detected (Не виявлено жодного ключа)	Система не виявляє жодного ключа в автомобілі. Див. розділ «Запуск двигуна без використання ключа» (с. 149).
Restart Now or Key is Needed (Перезапустіть зараз, або потрібний ключ)	Було натиснуто кнопку запуску/зупинки, щоб вимкнути двигун, і пульт дистанційного керування не знайдено всередині автомобіля.
Full Accessory Power Active (Наявне все живлення для додаткового обладнання)	Запалювання автомобіля перебуває в положенні «додаткове обладнання».
Starting System Fault (Несправність системи запуску)	Проблема із системою запуску двигуна автомобіля. Зверніться по сервіс до офіційного дилера.
Key Program Successful (Програмування ключа вдалося)	Відображається під час програмування запасного ключа, коли в систему було запрограмовано ключ.
Max Number of Keys Learned (Запрограмовано макс. кількість ключів)	Відображається під час програмування запасного ключа, коли було запрограмовано максимальну кількість ключів.
Key Program Failure (Програмування ключа не вдалося)	Відображається під час програмування запасного ключа, коли запрограмувати ключ не вдалося.

ІНФОРМАЦІЙНІ ДИСПЛЕЇ

Повідомлення	Дія
Not Enough Keys Learned (Запрограмовано недостатньо ключів)	Відображається під час програмування запасного ключа, коли запрограмовано недостатньо ключів.
Key Battery Low Replace Soon (Елемент живлення ключа розряджається, замініть скоріше)	Відображається, коли елемент живлення ключа розряджається. Замініть елемент живлення якнайшвидше.
Vehicle Switched Off (Запалювання вимкнено)	Відображається, коли запалювання вимкнено.

Система утримання автомобіля на смузі руху (якщо встановлено)

Повідомлення	Дія
Lane keeping Sys. Malfunction Service Required (Несправність сист. запобігання виїзду на іншу смугу руху, потрібний сервіс)	Під час роботи системи виникла несправність. Якнайшвидше зв'яжіться з офіційним дилером.
Front Camera Temporarily Not Available (Передня камера тимчасово недоступна)	Система виявила проблему, через яку вона тимчасово стала недоступною.
Front Camera Low Visibility Clean Screen (Погана видимість передньої камери, очистіть скло)	Система виявила проблему. Щоб відновити нормальну роботу системи, потрібно очистити вітрове скло.
Front Camera Malfunction Service Required (Несправність передньої камери, потрібний сервіс)	Під час роботи системи виникла несправність. Якнайшвидше зв'яжіться з офіційним дилером.
Keep Hands on Steering Wheel (Тримайте руки на кермі)	Система вимагає, щоб водій тримав руки на кермі.

Обслуговування

Повідомлення	Дія
Low Engine Oil Pressure (Низький тиск моторної оливи)	Якнайшвидше заповніть автомобіль із дотриманням правил безпеки, вимкніть двигун. Перевірте рівень оливи. Якщо попередження не зникає або зникає, але знову повертається під час роботи двигуна, якнайшвидше зверніться до офіційного дилера.
Change Engine Oil Soon (Незабаром знадобиться замінити моторну оливу)	Залишилося 10% чи менше від строку придатності моторної оливи.
Oil Change Required (Необхідна заміна оливи)	Залишилося 0% від строку придатності моторної оливи.
Brake Fluid Level Low (Гальмівна рідина, низький рівень)	Вказує на те, що рівень гальмівної рідини низький і гальмівну систему потрібно негайно оглянути. Див. розділ «Перевірка гальмівної рідини» (с. 316) .
Check Brake System (Перевірте гальмівну систему)	Гальмівна система потребує сервісу. Зупиніть автомобіль на безпечній ділянці дороги. Зверніться до офіційного дилера.

ІНФОРМАЦІЙНІ ДИСПЛЕЇ

Повідомлення	Дія
Engine Coolant Over Temperature (Перегрівання охолодної рідини двигуна)	Температура охолодної рідини двигуна надмірно висока.
Washer Fluid Level Low (Низький рівень рідини омивачів)	Рівень рідини омивачів низький, рідину потрібно долити.
Transport mode Contact dealer (Режим транспортування, зверніться до дилера)	Ваш автомобіль усе ще в режимі транспортування. Через це деякі функції можуть не працювати належним чином. Зверніться до офіційного дилера.
Factory mode Contact dealer (Заводський режим, зверніться до дилера)	Ваш автомобіль усе ще в заводському режимі. Через це деякі функції можуть не працювати належним чином. Зверніться до офіційного дилера.
See Manual (Див. посібник)	Повідомляє водію, що силовий агрегат потребує сервісу через його несправність.
Power Reduced to Lower Engine Temp (Потужність зменшено для зниження температури двигуна)	Потужність двигуна зменшилася, щоб знизити його температуру.
Brake Applied Power Reduced (Гальмо ввімкнено, потужність обмежено)	Потужність гальмування гальмівної системи знижено.

MyKey

Повідомлення	Дія
MyKey not Created (MyKey не створено)	Запрограмувати MyKey неможливо.
MyKey Active Drive Safely (Ключ MyKey активний, дотримуйтесь правил безпечного водіння)	Відображається, якщо ключ MyKey активний.
Speed Limited to xx MPH/km/h (Швидкість обмежено до xx миль/год/км/год)	Відображається під час ввімкнення запалювання, якщо використовується ключ MyKey і активовано обмеження швидкості MyKey.
Near Vehicle Top Speed (Автомобіль наближається до максимальної швидкості)	Використовується MyKey, активовано обмеження швидкості MyKey, і швидкість автомобіля наближається до 130 км/год.
Vehicle at Top Speed of MyKey Setting (Автомобіль досягнув максимального налаштування швидкості MyKey)	Досягнуто обмеження швидкості, встановлене для вашого ключа MyKey.
Check Speed Drive Safely (Перевірте швидкість, дотримуйтесь правил безпечного водіння)	Ви маєте активний ключ MyKey, для якого запрограмовано обмеження швидкості.
Buckle Up to Unmute Audio (Пристібніть ремінь безпеки, щоб увімкнути звук в аудіосистемі)	Нагадування про непристібнутий ремінь безпеки вмикається, коли використовується ключ MyKey.
AdvanceTrac On – MyKey Setting (AdvanceTrac увімк. – налаштування MyKey)	Використовується ключ MyKey, вмикається AdvanceTrac.

ІНФОРМАЦІЙНІ ДИСПЛЕЇ

Повідомлення	Дія
Traction Control On – MyKey Setting (Протибуксувальну систему ввімк. – налаштування MyKey)	Використовується ключ MyKey, вмикається протибуксувальна система.
MyKey Park Aid Cannot be Deactivated (MyKey, допоміжну паркувальну систему не можна вимкнути)	Використовується ключ MyKey, допоміжну систему паркування постійно ввімкнено.
Lane Keeping Alert On MyKey Setting (Попередж. про виїзд на іншу смугу ввімк., налаштування MyKey)	Використовується ключ MyKey, вмикається попередження про виїзд на іншу смугу.

Допоміжна система паркування

Повідомлення	Дія
Check Front Park Aid (Перевірте допоміжну систему паркування з пер. датчиками)	Система виявила проблему, що потребує сервісу. Зверніться до офіційного дилера.
Check Rear Park Aid (Перевірте допоміжну систему паркування із зад. датчиками)	Система виявила проблему, що потребує сервісу. Зверніться до офіційного дилера.
Rear Park Aid Not Available Sensor Blocked See Manual (Допоміжна система паркування із задніми датчиками недоступна, щось заважає датчику, див. посібник)	Радарному датчику щось заважає через несприятливі погодні умови, лід, бруд чи воду перед датчиком. Зазвичай водій може вирішити цю проблему, очистивши датчик. Див. розділ «Допоміжна система паркування із задніми датчиками» (с. 214) .
Front Park Aid Not Available Sensor Blocked See Manual (Допоміжна система паркування з передніми датчиками недоступна, щось заважає датчику, див. посібник)	Радарному датчику щось заважає через несприятливі погодні умови, лід, бруд чи воду перед датчиком. Зазвичай водій може вирішити цю проблему, очистивши датчик. Див. розділ «Допоміжна система паркування з передніми датчиками» (с. 216) .
Front Park Aid Not Available Sensor Blocked See Manual (Допоміжна система паркування з передніми датчиками недоступна, див. посібник)	Радарному датчику щось заважає через несприятливі погодні умови, лід, бруд чи воду перед датчиком. Зазвичай водій може вирішити цю проблему, очистивши датчик. Див. розділ «Принцип роботи» (с. 214) .
Front Park Aid On Off (Допоміжна система паркування з передніми датчиками ввімк. вимк.)	Відображає стан допоміжної системи паркування.
Rear Park Aid On Off (Допоміжна система паркування із задніми датчиками ввімк. вимк.)	Відображає стан допоміжної системи паркування.

ІНФОРМАЦІЙНІ ДИСПЛЕЇ

Стоянкове гальмо

Повідомлення	Дія
Park Brake Engaged (Стоянкове гальмо задіяно)	Активовано стоянкове гальмо, двигун працює, а швидкість автомобіля перевищує 5 км/год. Якщо попередження не зникає після відключення стоянкового гальма, якнайшвидше зверніться до офіційного дилера.
To Release: Press Brake and Switch (Щоб відключити: натисніть на гальмо та вимикач)	Активовано електричне стоянкове гальмо, здійснено спробу відключити його вручну без натиснення педалі гальма.
Park Brake Use Switch to Release (Стоянкове гальмо, відключіть за допомогою вимикача)	Активовано електричне стоянкове гальмо, здійснено спробу відключити його автоматично, але це неможливо. Вимкніть гальмо вручну.
Release park brake (Відключіть стоянкове гальмо)	Активовано стоянкове гальмо, і швидкість автомобіля перевищує 5 км/год. Відключіть стоянкове гальмо, перш ніж продовжити рух.
Park Brake Not Applied (Стоянкове гальмо не ввімкнено)	Електричне стоянкове гальмо не ввімкнено повністю.
Park Brake Not Released (Стоянкове гальмо не розблоковано)	Електричне стоянкове гальмо не відключено повністю.
Park Brake Maintenance Mode (Стоянкове гальмо, режим обслуговування)	Систему електричного стоянкового гальма переведено у спеціальний режим, що робить можливим обслуговування задніх гальм. Зверніться до офіційного дилера.
Park Brake Limited Function Service Required (Стоянкове гальмо, функціональність обмежено, потрібний сервіс)	Система електричного стоянкового гальма виявила проблему, що потребує сервісу. Деякі функції можуть бути недоступні. Зверніться до офіційного дилера.
Park Brake Malfunction Service Now (Несправність стоянкового гальма, усуньте негайно)	Система електричного стоянкового гальма виявила проблему, що потребує сервісу. Зверніться до офіційного дилера.
Park Brake System Overheated (Перегрів системи стоянкового гальма)	Багаторазова активація стоянкового гальма призвела до перегріву системи. Перш ніж знову ввімкнути гальмо, зачекайте дві хвилини.

ІНФОРМАЦІЙНІ ДИСПЛЕЇ

Підсилювач рульового керування

Повідомлення	Дія
Steering Fault Service Nw (Несправність рульового керування, потрібний негайний сервіс)	Система підсилювача рульового керування виявила проблему, що потребує сервісу. Зверніться до офіційного дилера.
Steering Loss Stop Safely (Втрата рульового керування, зупиніться у безпечному місці)	Система підсилювача рульового керування не працює. Зупиніть автомобіль у безпечному місці. Зверніться до офіційного дилера.
Steering Assist Fault Service Required (Несправність підсилювача рульового керування, потрібний сервіс)	Система підсилювача рульового керування виявила проблему, що потребує сервісу, в самій системі підсилювача рульового керування, системі пасивного доступу або системі пасивного запуску. Зверніться до офіційного дилера.
Steering Lock Malfunction Service Now (Несправність блокування рульового керування, усуньте негайно)	Система блокування рульового керування виявила проблему, що потребує сервісу. Зверніться до офіційного дилера.

Допоміжна система уникнення зіткнень

Повідомлення	Опис
Pre-Collision Assist Not Available Sensor Blocked (Допоміжна система уникнення зіткнень недоступна, датчику щось заважає)	Радарному датчику щось заважає через несприятливі погодні умови, гід, бруд чи воду перед датчиком. Зазвичай водій може вирішити цю проблему, очистивши датчик.
Pre-Collision Assist Not Available (Допоміжна система уникнення зіткнень недоступна)	У системі виникла несправність. Якнайшвидше зверніться до офіційного дилера.

Дистанційний запуск (якщо встановлено)

Повідомлення	Опис
To Drive: Press Brake and Gear Shift Button (Для початку руху: натисніть на гальмо та кнопку перемикачів передач)	Відображається як нагадування ввімкнути гальмо та натиснути кнопку перемикачів передач, щоб почати рух на автомобілі після дистанційного запуску.

ІНФОРМАЦІЙНІ ДИСПЛЕЇ

Сидіння

Повідомлення	Дія
Occupant Sensor BLOCKED Remove Objects Near Passenger Seat (Датчику присутності щось ЗАВАЖАЄ, приберіть предмети біля сидіння пасажирів)	Біля пасажирського сидіння є предмети. Якщо це попередження не зникло або продовжує з'являтися після того, як ви прибрали предмети подалі від сидіння, якнайшвидше зверніться до офіційного дилера.
Memory Recall Not Permitted While Driving (Відновлення збереженого в пам'яті положення не дозволено під час їзди)	Нагадування про те, що функцією пам'яті для сидінь не можна користуватися під час їзди.
Memory {0} Saved (Пам'ять, {0} збережено)	Показує, куди ви зберегли налаштування пам'яті.

Система запуску

Повідомлення	Дія
To START Press Brake (Для ЗАПУСКУ натисніть на гальмо)	Відображається, щоб нагадати водію натиснути педаль гальма під час запуску двигуна.
Cranking Time Exceeded (Час, відведений на запуск, закінчився)	Відображається, якщо ліміт часу, відведений стартеру на спробу запустити двигун вашого автомобіля, закінчився.
Engine Start Pending Please Wait (Очікується запуск двигуна, зачекайте)	Відображається, якщо стартер намагається запустити двигун вашого автомобіля.
Pending Start Cancelled (Спробу запуску скасовано)	Відображається, якщо система скасувала запуск двигуна, що мав відбутися.

Система контролю тиску в шинах

Повідомлення	Дія
Tire Pressure Low (Низький тиск у шинах)	В одній чи більше шинах на вашому автомобілі низький тиск. Див. розділ «Система контролю тиску в шинах» (с. 336) .
Tire Pressure Monitor Fault (Несправність контролю тиску в шинах)	У роботі системи контролю тиску в шинах виникла несправність. Якщо попередження не зникає або зникає та повертається, зверніться до офіційного дилера. Див. розділ «Система контролю тиску в шинах» (с. 336) .
Tire Pressure Sensor Fault (Несправність датчика тиску в шинах)	Датчик тиску в шинах працює неправильно або використовується запасне колесо. Додаткову інформацію про роботу системи за таких умов наведено в розділі «Система контролю тиску в шинах» (с. 336) . Якщо попередження не зникає або зникає та повертається, зверніться до офіційного дилера.

ІНФОРМАЦІЙНІ ДИСПЛЕЇ

Причіп (якщо встановлено)

Повідомлення	Дія
Trailer Connected (Причіп приєднано)	Під час цього робочого циклу запалювання розпізнано правильне з'єднання з причепом.
Trailer Disconnected (Причіп від'єднано)	Навмисно чи ненавмисно було від'єднано приєднаний причіп, і система розпізнала це під час цього робочого циклу запалювання.
Trailer Sway Reduce Speed (Відхилення причепа від курсу, збавте швидкість)	Система стабілізації причепа виявила відхилення причепа від заданої траєкторії.
Trailer Wiring Fault (Несправність провідні причепа)	Наявні певні несправності в провідні автомобіля та причепа або в гальмівній системі. Див. розділ « Буксирування причепа » (с. 278).
Trailer Left Turn Lamps Fault Check Lamps (Несправність лівих індикаторів повороту причепа, перевірте ліхтарі)	У покажчику повороту причепа наявна несправність. Перевірте ліхтарі.
Trailer Right Turn Lamps Fault Check Lamps (Несправність правих індикаторів повороту причепа, перевірте ліхтарі)	У покажчику повороту причепа наявна несправність. Перевірте ліхтарі.
Trailer Battery Not Charging See Manual (Акумуляторна батарея причепа не заряджається, див. посібник)	В акумуляторній батареї причепа наявна несправність. Див. розділ « Буксирування причепа » (с. 278).
Trailer Lighting Module Fault See Manual (Несправність модуля освітлення причепа, див. посібник)	У модулі освітлення причепа наявна несправність. Див. розділ « Буксирування причепа » (с. 278).

Коробка передач

Повідомлення	Дія
Shift to Park (Установіть коробку передач у положення «стоянка»)	Відображається, коли ви відключаєте двигун і коробка передач не перебуває в положенні «стоянка» (P). Установіть коробку передач у положення «стоянка» (P).
Transmission Warming Up Please Wait (Коробка передач прогрівається, зачекайте)	Коробка передач надто холодна. Дайте їй прогрітись перед початком поїздки.
Press Brake Pedal (Натисніть педаль гальма)	Відображається, коли водій має натиснути педаль гальма.
Transmission Over Temperature Stop Safely (Коробка передач перевищила допустиму температуру, зупиніться в безпечному місці)	Коробка передач перегрівается, і їй потрібно охолонути. Якнайшвидше зупиніться в безпечному місці.
Transmission Service Required (Коробка передач, потрібний сервіс)	Зверніться до офіційного дилера.
Transmission Too Hot Press Brake (Коробка передач надто гаряча, натисніть на гальмо)	Коробка передач перегрівается, і їй потрібно охолонути. Якнайшвидше зупиніться в безпечному місці.

ІНФОРМАЦІЙНІ ДИСПЛЕЇ

Повідомлення	Дія
Transmission Limited Function See Manual (Коробка передач, функціональність обмежено, див. посібник)	Функціональність коробки передач обмежено. Зверніться до офіційного дилера.
Transmission Not in Park (Коробка передач не в положенні «стоянка»)	Нагадування перейти в положення «стоянка». Крім того, це повідомлення зазвичай відображається після повторного підключення або перезарядження акумуляторної батареї, доки запалювання не перейде в положення «ввімк.». Див. розділ « Заміна акумуляторної батареї напругою 12 В » (с. 317).
SHIFT SYS FAULT Confirm Park Brake Apply Before Exiting the Vehicle (НЕСПРАВНІСТЬ СИСТЕМИ ПЕРЕМИКАННЯ, підтвердьте, увімкніть стоянкове гальмо, перш ніж вийти з автомобіля)	Відображається, якщо наявна несправність системи і перед виходом з автомобіля потрібно активувати стоянкове гальмо. Зверніться до офіційного дилера.
SHIFT SYS FAULT Service Required (НЕСПРАВНІСТЬ СИСТЕМИ ПЕРЕМИКАННЯ, потрібний сервіс)	Зверніться до офіційного дилера.
SHIFT SYS FAULT Vehicle is Shifting to Park (НЕСПРАВНІСТЬ СИСТЕМИ ПЕРЕМИКАННЯ, автомобіль переходить у положення «стоянка»)	Відображається, якщо наявна несправність системи під час переходу автомобіля в положення «стоянка». Зверніться до офіційного дилера.
SHIFT SYS FAULT Reverse Unavailable Service Required (НЕСПРАВНІСТЬ СИСТЕМИ ПЕРЕМИКАННЯ, положення «задній хід» недоступне, потрібний сервіс)	Відображається, якщо наявна несправність системи під час переходу автомобіля в положення «задній хід». Зверніться до офіційного дилера.
SHIFT SYS FAULT Drive Unavailable Select S for Drive Service Required (НЕСПРАВНІСТЬ СИСТЕМИ ПЕРЕМИКАННЯ, положення «рух» недоступне, виберіть S замість «руху», потрібний сервіс)	Зверніться до офіційного дилера.
SHIFT SYS FAULT Neutral Unavailable Service Required (НЕСПРАВНІСТЬ СИСТЕМИ ПЕРЕМИКАННЯ, положення «нейтральна передача» недоступне, потрібний сервіс)	Зверніться до офіційного дилера.
SHIFT SYS FAULT Sport Unavailable Service Required (НЕСПРАВНІСТЬ СИСТЕМИ ПЕРЕМИКАННЯ, положення «спорт» недоступне, потрібний сервіс)	Зверніться до офіційного дилера.
Invalid Gear Selection (Вибір недопустимої передачі)	Відображається, якщо водій вибрав недопустиму передачу.
Depress Brake to Shift from Park (Натисніть гальмо, щоб вийти з положення «стоянка»)	Відображається, якщо потрібно натиснути педаль гальма, щоб зробити можливим перехід у положення «стоянка».
Neutral Tow Engaged Turn Ignition Off for Towing («Нейтраль/Буксирування» ввімкнено, вимкніть запалювання, щоб почати буксирування)	Нагадування вимкнути запалювання, коли активовано режим «Нейтраль/Буксирування».
Neutral Tow Engaged Depress Brake and Select Park to Exit Neutral Tow («Нейтраль/Буксирування» ввімкнено, натисніть гальмо і виберіть положення «стоянка», щоб вийти з режиму «Нейтраль/Буксирування»)	Відображається, якщо активне утримання на нейтралі і водій хоче вийти з режиму «Нейтраль/Буксирування».

ІНФОРМАЦІЙНІ ДИСПЛЕЇ

Повідомлення	Дія
Neutral Tow Remove Park Brake for Towing («Нейтраль/Буксирування»), розблокуйте стоянкове гальмо, щоб почати буксирування)	Нагадування розблокувати стоянкове гальмо, коли автомобіль перебуває в режимі «Нейтраль/Буксирування».
Neutral Tow Disengaged («Нейтраль/Буксирування» відключено)	Відображається, коли режим «Нейтраль/Буксирування» вимкнено.
Neutral Tow Enabled Leave Transmission in Neutral («Нейтраль/Буксирування» ввімкнено, залиште коробку передач у положенні «нейтральна передача»)	Відображається, коли режим «Нейтраль/Буксирування» ввімкнено.

ПРОЕКЦІЙНИЙ ДИСПЛЕЙ

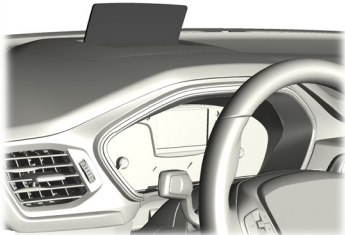

E261230

Система виводить інформацію на екран у вашому полі зору, завдяки чому ви можете не відводити очей від дороги. Ви можете вибрати, яку інформацію буде показувати система.]

УВАГА: деякі пункти можуть мати інший вигляд або бути відсутніми, якщо відповідні функції не належать до стандартного обладнання.

УВАГА: розміщувати речі (наприклад, сонцезахисні окуляри чи мобільний телефон) на проекційному дисплеї заборонено. Це може призвести до пошкодження, на яке не поширюється гарантія на цей автомобіль.

Очищення проекційного дисплея
Очищуйте проекційний дисплей за допомогою вологої тканини без ворсу.

УВАГА: не торкайтеся екрана дисплея чи дзеркала.

УВАГА: не використовуйте побутові мийні засоби чи засоби для очищення скла. Це може призвести до пошкодження, на яке не поширюється гарантія на цей автомобіль.

Увімкнення та вимкнення проекційного дисплея



Натисніть кнопку на кермі.

УВАГА: меню проекційного дисплея з'явиться на інформаційному дисплеї

Виберіть нижченаведені пункти за допомогою засобів керування інформаційним дисплеєм, установлених на кермі:

Пункт меню	Дія
Head-up display (HUD) (Проекційний дисплей (HUD))	Натисніть кнопку ОК .
Vehicle settings (Параметри автомобіля)	Натисніть кнопку ОК .

УВАГА: система викликає з пам'яті останнє налаштування, коли ви запускаєте двигун.

ІНФОРМАЦІЙНІ ДИСПЛЕЇ

Налаштування параметрів проекційного дисплея

Запустіть двигун і ввімкніть систему.

УВАГА: якщо ви не бачите меню проекційного дисплея на інформаційному дисплеї, натисніть відповідну кнопку на кермі.

УВАГА: з міркувань безпеки робота деяких функцій системи залежить від швидкості автомобіля. Їхнє використання можливе, лише коли автомобіль нерухомий.

Щоб налаштувати параметри проекційного дисплея, виберіть нижченаведені пункти за допомогою засобів керування інформаційним дисплеєм, установлених на кермі.

Пункт меню	Дія
Adjustment (Регулювання)	Натисніть кнопку ОК .
Position (Положення)	<ol style="list-style-type: none"> Натисніть кнопку ОК. Використовуйте кнопки «вгору» та «вниз», щоб відрегулювати вертикальне положення синьої рамки. <ul style="list-style-type: none"> Переконайтеся, що ви бачите сино рамку повністю. Фізично рухати екран заборонено. Це може призвести до пошкодження, на яке не поширюється гарантія на автомобіль.
Brightness (Яскравість)	<ol style="list-style-type: none"> Натисніть кнопку ОК. Використовуйте кнопки «вгору» та «вниз», щоб відрегулювати яскравість екрана дисплея. <ul style="list-style-type: none"> Система регулює яскравість залежно від рівня освітлення. Якщо ви встановите високу яскравість, система зменшить її вночі.
Vertical Size (Розмір за вертикаллю)	<ol style="list-style-type: none"> Натисніть кнопку ОК. Використовуйте кнопки «вгору» та «вниз», щоб відрегулювати розмір за вертикаллю екрана дисплея. <ul style="list-style-type: none"> Малий розмір за вертикаллю може бути зручнішим, якщо положення сидіння водія є високим.

Вибір інформації, яку показує система

Запустіть двигун і ввімкніть систему.

УВАГА: якщо ви не бачите меню проекційного дисплея на інформаційному дисплеї, натисніть відповідну кнопку на кермі.

УВАГА: з міркувань безпеки робота деяких функцій системи залежить від швидкості автомобіля. Їхнє використання можливе, лише коли автомобіль нерухомий.

Щоб вибрати, яку інформацію буде показувати система, виберіть нижченаведені пункти за допомогою засобів керування інформаційним дисплеєм, установлених на кермі.

Пункт меню	Дія
Content (Зміст)	Натисніть кнопку OK .
Distance indication (Індикація відстані)	Натисніть кнопку OK .
Eco Advice (Екопорада)	
Incoming Calls (Вхідні виклики)	
Lane Keeping System (Система утримання автомобіля на смугі руху)	
Navigation (Навігація)	
Speed assistance (Допоміжний контроль швидкості)	
Speed sign recognition (Розпізнавання знаків обмеження швидкості)	

Індикатор проєкційного дисплея



УВАГА: індикатор проєкційного дисплея може засвічуватися, доповнюючи інформаційне повідомлення.

Інформаційні повідомлення щодо проєкційного дисплея

Повідомлення	Дія
Head Up Display System Fault See Manual (Проєкційний дисплей, несправність системи, див. посібник)	У роботі камери системи несправності, або дисплею щось заважає. Переконайтеся, що проєкційному дисплею ніщо не заважає. Якщо повідомлення продовжить з'являтися, автомобіль має бути якнайшвидше перевірений.
Head Up Display To Position Use the Information Display (Проєкційний дисплей; щоб налаштувати положення, використовуйте інформаційний дисплей)	Натисніть кнопку на кермі. Меню проєкційного дисплея з'явиться на інформаційному дисплеї. Переконайтеся, що ви бачите синю рамку повністю. Фізично рухати екран заборонено. Це може призвести до пошкодження, на яке не поширюється гарантія на автомобіль.

УВАГА: інформаційні повідомлення з'являються лише на інформаційному дисплеї.

ЩО ТАКЕ ДИСТАНЦІЙНИЙ ЗАПУСК

Система дає вам змогу дистанційно запустити двигун та змінювати температуру в салоні згідно з вибраними вами налаштуваннями.

ОБМЕЖЕННЯ В РОБОТІ ДИСТАНЦІЙНОГО ЗАПУСКУ

Дистанційний запуск не працює, якщо:

- лунає сирена сигналізації;
- капот відчинено;
- коробку передач не встановлено в положення «стоянка» (P).

УВІМКНЕННЯ ДИСТАНЦІЙНОГО ЗАПУСКУ

1. Використовуючи сенсорний екран, виберіть **Settings (Параметри)**.
2. Виберіть **Vehicle (Автомобіль)**.
3. Виберіть **Remote Start Setup (Установлення дистанційного запуску)**.
4. Увімкніть або вимкніть **Activate remote start (Активувати дистанційний запуск)**.

УВАГА: *щоби скористатися дистанційним запуском, переконайтеся, що модем увімкнено. Див. розділ «Підключення автомобіля до інтернету» (с. 371).*

ДИСТАНЦІЙНИЙ ЗАПУСК ДВИГУНА

ПОПЕРЕДЖЕННЯ

Щоб уникнути накопичення вихлопних газів, не використовуйте дистанційний запуск, якщо автомобіль припарковано в приміщенні або в місцях із поганою вентиляцією.

Для запуску двигуна використовуйте мобільну програму FordPass.

УВАГА: *покажчики повороту спалахнуть двічі.*
УВАГА: *під час роботи двигуна вмикаються стоянкові ліхтарі.*

УВАГА: *якщо запуск не відбувся, лунає сигналізація.*

УВАГА: *після дистанційного запуску двигуна решта систем автомобіля залишається вимкненою.*

УВАГА: *після дистанційного запуску двигуна охоронні системи продовжують працювати. Щоб увімкнути запалювання та почати рух, потрібно, щоб усередині автомобіля був робочий ключ.*

ДИСТАНЦІЙНЕ ВІДКЛЮЧЕННЯ ДВИГУНА

Для відключення двигуна використовуйте мобільну програму FordPass.

ПАРАМЕТРИ ДИСТАНЦІЙНОГО ЗАПУСКУ

Активация та відключення автоматичного режиму кліматичної системи

1. Використовуючи сенсорний екран, виберіть **Settings (Параметри)**.
2. Виберіть **Vehicle (Автомобіль)**.
3. Виберіть **Remote Start Setup (Установлення дистанційного запуску)**.
4. Виберіть **Climate control (Кліматична система)**.
5. Увімкніть або вимкніть **AUTO (Авто)**.

УВАГА: *якщо увімкнути автоматичний режим, система спробує прогріти або охолодити салон до 22 °C.*

УВАГА: *коли ви увімкнете запалювання, кліматична система повернеться до останніх використаних налаштувань.*

УВАГА: *у холодну погоду можуть увімкнутися обігрів вітрового скла, обігрів заднього скла, обігрів дзеркал, підігрів сидінь і підігрів керма.*

Активация та відключення останніх параметрів кліматичної системи

1. Використовуючи сенсорний екран, виберіть **Settings (Параметри)**.

ДИСТАНЦІЙНИЙ ЗАПУСК

2. Виберіть **Vehicle (Автомобіль)**.
3. Виберіть **Remote Start Setup (Установлення дистанційного запуску)**.
4. Увімкніть або вимкніть **Last settings (Останні параметри)**.

УВАГА: якщо активувати останні параметри, система запам'ятовує останні використані параметри.

Активация та відключення параметрів підігріву сидінь

1. Використовуючи сенсорний екран, виберіть **Settings (Параметри)**.
2. Виберіть **Vehicle (Автомобіль)**.
3. Виберіть **Remote Start Setup (Установлення дистанційного запуску)**.
4. Виберіть **Seats (Сидіння)** або **Seats and Wheel (Сидіння та кермо)**.
5. Виберіть **Auto (Авто)** або **Off (Вимк.)**.

УВАГА: якщо активувати параметри підігріву сидінь, в холодну погоду буде вмикатися підігрів сидінь.

УВАГА: після дистанційного запуску двигуна налаштування параметрів підігріву сидінь стає неможливим.

Активация та відключення параметрів підігріву керма

1. Використовуючи сенсорний екран, виберіть **Settings (Параметри)**.
2. Виберіть **Vehicle (Автомобіль)**.
3. Виберіть **Remote Start Setup (Установлення дистанційного запуску)**.
4. Виберіть **Seats and Wheel (Сидіння та кермо)**.
5. Виберіть **Auto (Авто)** або **Off (Вимк.)**.

УВАГА: якщо активувати параметри підігріву керма, в холодну погоду буде вмикатися підігрів керма.

УВАГА: після дистанційного запуску двигуна налаштування параметрів підігріву керма стає неможливим.

Установлення тривалості роботи двигуна

Водій може задати тривалість роботи двигуна.

УВАГА: коли двигун відключиться, зачекайте кілька секунд, перш ніж дистанційно запустити двигун.

1. Використовуючи сенсорний екран, виберіть **Settings (Параметри)**.
2. Виберіть **Vehicle (Автомобіль)**.
3. Виберіть **Remote Start Setup (Установлення дистанційного запуску)**.
4. Виберіть **Duration (Тривалість)**.
5. Виберіть **5 minutes (5 хвилин)**, **10 minutes (10 хвилин)** або **15 minutes (15 хвилин)**.

КЛІМАТИЧНІ СИСТЕМИ

РУЧНЕ КЕРУВАННЯ МІКРО-КЛІМАТОМ



E290056

УВАГА: залежно від установленного додаткового обладнання засоби керування можуть мати інший вигляд, ніж на зображенні.

Спрямування потоку повітря



Натисніть і відпустіть показану кнопку, щоб спрямувати потік повітря через дефлектори обдуву вітрового скла й усунути запотівання.



Натисніть і відпустіть показану кнопку, щоб спрямувати потік повітря через дефлектори обдуву панелі приладів.



Натисніть і відпустіть показану кнопку, щоб спрямувати потік повітря через дефлектори обдуву ніш для ніг.

Повітря можна спрямовувати через будь-яку комбінацію цих дефлекторів.

Установлення частоти обертів двигуна вентилятора

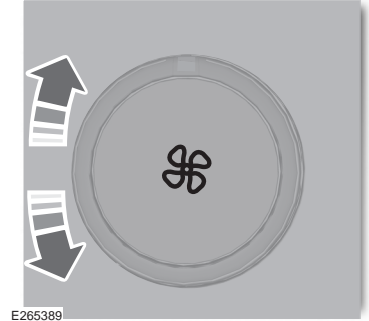

E265389

Повертайте показаний регулятор, щоби змінювати об'єм повітря, що рециркулюється в автомобілі.

Установлення температури

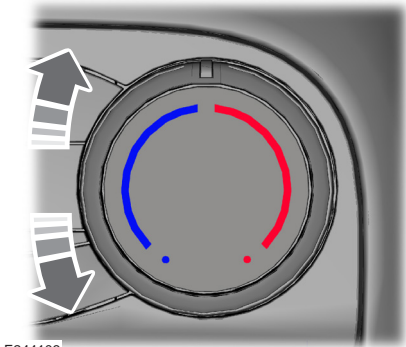

E244106

Повертайте показаний регулятор, щоби установити температуру.

Увімкнення та вимкнення кондиціонування повітря

Натисніть і відпустіть показану кнопку, щоби увімкнути чи вимкнути кондиціонування повітря.



Щоб зробити охолодження більш ефективним та економічним, використовуйте кондиціонування повітря в комбінації з рециркуляцією повітря.

УВАГА: за певних умов (наприклад, якщо ввімкнено режим максимального усунення обледеніння) компресор кондиціонера повітря може продовжити працювати навіть після вимкнення кондиціонера.

Увімкнення та вимкнення кліматичної системи



Натисніть і відпустіть показану кнопку.

Увімкнення та вимкнення максимального кондиціонування повітря (MAX A/C)



Поверніть регулятор температури проти годинникової стрілки в найнижче положення, щоб увімкнути максимальне охолодження.

У лівій та правій частині автомобіля встановлюється режим LO (низький), повітря надходить через дефлектори обдуву панелі приладів у режимі рециркуляції, вмикається кондиціонер повітря, а двигун вентилятора переходить на найвищу частоту обертів.

Увімкнення та вимкнення максимального усунення обледеніння



Поверніть регулятор температури за годинниковою стрілкою в найвище положення, щоб увімкнути максимальне усунення обледеніння

У лівій та правій частині автомобіля встановлюється режим HI (високий), повітря надходить через дефлектори обдуву вітрового скла, а двигун вентилятора переходить на найвищу частоту обертів. Цей режим також можна використовувати для усунення запотівання та тонкого шару льоду з вітрового скла. Коли вибрано максимальне усунення обледеніння, також вмикається обігрів заднього скла.

УВАГА: щоб запобігти запотіванню вікон, система не дає ввімкнути рециркуляцію повітря, коли ввімкнено режим максимального усунення обледеніння.

Увімкнення та вимкнення рециркуляції повітря



Натисніть і відпустіть показану кнопку, щоб переключитися між подаванням зовнішнього повітря та рециркуляцією повітря.

Система використовує лише повітря всередині автомобіля. Це може пришвидшити охолодження салону (якщо рециркуляція використовується одночасно з кондиціонуванням повітря) та захистити від неприємних зовнішніх запахів.

УВАГА: система може відключити рециркуляцію або заблокувати її увімкнення в усіх режимах обдуву, крім MAX A/C, щоб знизити ймовірність запотівання стекол. Рециркуляція також може вмикатися та вимикатися за різних комбінацій дефлекторів обдуву у спеку, щоб зробити охолодження ефективнішим.

АВТОМАТИЧНЕ КЕРУВАННЯ МІКРОКЛІМАТОМ



E290005

УВАГА: залежно від встановленого додаткового обладнання засоби керування можуть мати інший вигляд, ніж на зображенні.

Спрямування потоку повітря

Натисніть і відпустіть показану кнопку, щоб спрямувати потік повітря через дефлектори обдуву вітрового скла й усунути запотівання.



Натисніть і відпустіть показану кнопку, щоб спрямувати потік повітря через дефлектори обдуву панелі приладів.



Натисніть і відпустіть показану кнопку, щоб спрямувати потік повітря через дефлектори обдуву ніш для ніг.

Повітря можна спрямовувати через будь-яку комбінацію цих дефлекторів.

Установлення частоти обертів двигуна вентилятора



Натисніть і відпустіть + або -, щоб регулювати об'єм повітря, що проходить через кліматичну систему.

Установлення температури

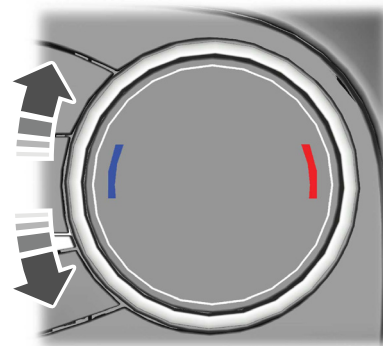

E244115

Температура в лівій частині автомобіля регулюється повертанням регулятора в лівій частині блока керування мікрокліматом.

УВАГА: якщо двозонний режим вимкнено, цей регулятор також регулює температуру повітря в правій частині автомобіля.

Температура у правій частині автомобіля регулюється повертанням регулятора в правій частині блока керування мікрокліматом.

Увімкнення та вимкнення автоматичного режиму



Натисніть і відпустіть показану кнопку, щоб увімкнути автоматичний режим. Продовжуйте натискати кнопку, щоб відрегулювати автоматичний режим.

Щоб досягти встановленої вами температури та підтримувати її, система регулює частоту обертів двигуна вентилятора, напрямок потоку повітря, роботу кондиціонера повітря, а також переключатиметься між подаванням зовнішнього повітря та рециркуляцією повітря.

Щоб вимкнути автоматичний режим, змініть частоту обертів двигуна вентилятора.

Стан індикатора автоматичного режиму

Стан індикатора автоматичного режиму	Опис
Світиться один індикатор	<ul style="list-style-type: none"> Частоту обертів двигуна вентилятора знижено. Використовуйте це налаштування, щоб звести до мінімуму шум від двигуна вентилятора. Вибір цього налаштування збільшує час, потрібний для охолодження салону.
Світяться два індикатори	<ul style="list-style-type: none"> Частота обертів двигуна помірна.
Світяться три індикатори	<ul style="list-style-type: none"> Частоту обертів двигуна вентилятора підвищено. Вибір цього налаштування збільшує шум від двигуна вентилятора. Використовуйте це налаштування, щоб скоротити час, потрібний для охолодження салону.

Увімкнення та вимкнення кондиціонування повітря



Натисніть і відпустіть показану кнопку, щоб увімкнути чи вимкнути кондиціонування повітря.

Щоб зробити охолодження більш ефективним та економічним, використовуйте кондиціонування повітря в комбінації з рециркуляцією повітря.

УВАГА: за певних умов (наприклад, якщо ввімкнено режим максимального усунення обледеніння) компресор кондиціонера повітря може продовжити працювати навіть після вимкнення кондиціонера.

Увімкнення та вимкнення кліматичної системи



Натисніть і відпустіть показану кнопку.

УВАГА: кнопка може бути розташована на регуляторі температури.

Увімкнення та вимкнення двозонного режиму



Натисніть і відпустіть показану кнопку, щоб увімкнути регулятор температури для правої частини автомобіля.

УВАГА: кнопка може бути розташована на регуляторі температури.

Увімкнення та вимкнення максимального кондиціонування повітря (MAX A/C)



Натисніть і відпустіть показану кнопку, щоб забезпечити максимальне охолодження.

Система встановлює режим LO (низький) у лівій та правій частині автомобіля, повітря надходить через дефлектори обдуву панелі приладів у режимі рециркуляції, вмикається кондиціонер повітря, а двигун вентилятора переходить на найвищу частоту обертів.

Увімкнення та вимкнення максимального усунення обледеніння



Натисніть і відпустіть показану кнопку, щоб увімкнути максимальне усунення обледеніння.

Система встановлює режим HI (високий) у лівій та правій частині автомобіля, повітря надходить через дефлектори обдуву вітрового скла, а двигун вентилятора переходить на найвищу частоту обертів. Цей режим також можна використовувати для усунення запотівання та тонкого шару льоду з вітрового скла. Коли вибрано максимальне усунення обледеніння, також вмикається обігрів заднього скла.

УВАГА: щоб запобігти запотіванню вікон, система не дає ввімкнути рециркуляцію повітря, коли ввімкнено режим максимального усунення обледеніння.

Увімкнення та вимкнення рециркуляції повітря



Натисніть і відпустіть показану кнопку, щоб переключитися між подаванням зовнішнього повітря та рециркуляцією повітря.

Система використовує лише повітря всередині автомобіля. Це може пришвидшити охолодження салону (якщо рециркуляція використовується одночасно з кондиціонуванням повітря) та захистити від неприємних зовнішніх запахів.

УВАГА: система може відключити рециркуляцію або заблокувати її ввімкнення в усіх режимах обдуву, крім MAX A/C, щоб знизити ймовірність запотівання стекол. Рециркуляція також може вмикатися та вимкатися за різних комбінацій дефлекторів обдуву у спеку, щоб зробити охолодження ефективнішим.

ПОРАДИ ЩОДО КЕРУВАННЯ МІКРОКЛІМАТОМ САЛОНУ: АВТОМОБІЛІ З АВТОМАТИЧНИМ РЕГУЛЮВАННЯМ ТЕМПЕРАТУРИ ПОВІТРЯ

Загальні поради

УВАГА: тривале використання рециркуляції повітря може спричинити запотівання вікон.

УВАГА: незалежно від вибраного режиму розподілу повітря невелика порція повітря може надходити через дефлектори обдуву біля ніг.

УВАГА: щоб уникнути накопичення вологи в автомобілі, не подорожуйте в автомобілі з відключеною кліматичною системою або з постійно ввімкненою рециркуляцією повітря.

УВАГА: не кладіть предмети під передні сидіння, оскільки вони можуть завадити потоку повітря, спрямованому на задні сидіння.

УВАГА: очищуйте зону повітрязабірних отворів перед вітровим склом від снігу, льоду чи листя.

УВАГА: щоб скоротити час, потрібний для досягнення комфортної температури в спеку, тримайте вікна відчиненими, доки через дефлектори не почне надходити холодне повітря.

Автоматичне керування мікрокліматом

УВАГА: не варто змінювати установки, коли температура повітря всередині автомобіля дуже висока чи низька. Для підтримання встановленої температури рекомендуємо використовувати автоматичний режим.

УВАГА: система якнайшвидше охолоджує чи прогріває салон до вибраної вами температури.

УВАГА: для ефективної роботи системи потрібно, щоб дефлектори обдуву панелі приладів та бокові дефлектори було повністю відкрито.

УВАГА: якщо вибрати **AUTO** за низької зовнішньої температури, система спрямовує потік повітря до дефлекторів вітрового скла та бокових вікон. Крім того, доки двигун не прогріється, вентилятор може працювати на нижчій частоті обертів.

УВАГА: якщо вибрати **AUTO** за високої зовнішньої температури або коли всередині автомобіля спекотно, система автоматично використовує рециркуляцію повітря, щоб забезпечити максимальне охолодження салону. Частота обертів вентилятора теж може знизитися, доки повітря не охолоне.

Швидкий обігрів салону

1. Натисніть і відпустіть **AUTO**.
2. Установіть потрібну температуру.

Рекомендовані налаштування для обігріву

1. Натисніть і відпустіть **AUTO**.
2. Установіть потрібну температуру. Почніть із 22 °C, потім за потреби збільште чи зменште температуру.

Швидке охолодження салону

1. Натисніть і відпустіть **MAX A/C**.

Рекомендовані налаштування для охолодження

1. Натисніть і відпустіть **AUTO**.
2. Установіть потрібну температуру. Почніть із 22 °C, потім за потреби збільште чи зменште температуру.

Усунення запотівання бокових вікон у холодну погоду

1. Натисніть і відпустіть кнопку усунення обледеніння чи максимального усунення обледеніння.
2. Установіть потрібну температуру. Почніть із 22 °C, потім за потреби збільште чи зменште температуру.

Поради щодо керування мікрокліматом салону: автомобілі з ручним регулюванням температури повітря

Загальні поради

УВАГА: тривале використання рециркульованого повітря може спричинити запотівання вікон.

УВАГА: незалежно від вибраного режиму розподілу повітря невелика порція повітря може надходити через дефлектори обдуву біля ніг.

УВАГА: щоб уникнути накопичення вологи в автомобілі, не подорожуйте в автомобілі з відключеною кліматичною системою або з постійно ввімкненою рециркуляцією повітря.

УВАГА: не кладіть предмети під передні сидіння, оскільки вони можуть завадити потоку повітря, спрямованому на задні сидіння.

УВАГА: очищуйте зону повітрязабірних отворів перед вітровим склом від снігу, льоду чи листя.

УВАГА: щоб скоротити час, потрібний для досягнення комфортної температури в спеку, тримайте вікна відчиненими, доки через дефлектори не почне надходити холодне повітря.

Швидкий обігрів салону

1. Установіть найвищу частоту обертів двигуна вентилятора.
2. Установіть максимальну температуру.
3. Спрямуйте повітря до дефлекторів ніш для ніг.

Рекомендовані налаштування для обігріву

1. Установіть регулятор частоти обертів двигуна вентилятора в центральне положення.
2. Установіть регулятор температури в середнє положення діапазону обігріву.
3. Спрямуйте повітря до дефлекторів ніш для ніг і вітрового скла.

Швидке охолодження салону

1. Виберіть **MAX A/C**.
2. Проїдьте з повністю відчиненими вікнами протягом короткого проміжку часу.

Рекомендовані налаштування для охолодження

1. Установіть регулятор частоти обертів двигуна вентилятора в центральне положення.
2. Установіть регулятор температури в середнє положення діапазону охолодження.
3. Спрямуйте повітря до дефлекторів панелі приладів.

Автомобіль залишається нерухомим протягом тривалого часу за надзвичайно високих температур докільля

1. Увімкніть стоянкове гальмо.
2. Установіть коробку передач у положення «стоянка» (P) або «нейтральна передача».
3. Виберіть **MAX A/C**.
4. Установіть найнижчу частоту обертів двигуна вентилятора.

Усунення запотівання бокових вікон у холодну погоду

1. Спрямуйте повітря до дефлекторів панелі приладів і вітрового скла.
2. Натисніть і відпустіть **A/C**.
3. Установіть потрібну вам температуру.
4. Установіть найвищу частоту обертів двигуна вентилятора.

5. Спрямуйте повітря до бокових вікон.
6. Зачиніть дефлектори обдуву панелі приладів.

ОБІГРІВ ВІТРОВОГО СКЛА (ЯКЩО ВСТАНОВЛЕНО)



Натисніть показану кнопку, щоб усунути з вітрового скла запотівання та тонкий шар льоду. Через короткий час обігрів вітрового скла вимкнеться.

УВАГА: перш ніж увімкнути обігрів вітрового скла, переконайтеся, що двигун працює.

УВАГА: система не працює, якщо заряд акумуляторної батареї є низьким.

ОБІГРІВ ЗАДНЬОГО СКЛА (ЯКЩО ВСТАНОВЛЕНО)



Натисніть показану кнопку, щоб усунути із заднього скла запотівання та тонкий шар льоду. Через короткий час обігрів заднього скла вимкнеться автоматично.

УВАГА: перш ніж увімкнути обігрів вікон, переконайтеся, що двигун працює.

УВАГА: не намагайтесь очистити внутрішню поверхню заднього скла з обігрівом від наліпок, бруду чи інших сторонніх предметів лезом бритви чи іншими гострими предметами. Гарантія на автомобіль не поширюється на пошкодження нагрівної сітки заднього скла.

ОБІГРІВ ЗОВНІШНІХ ДЗЕРКАЛ (ЯКЩО ВСТАНОВЛЕНО)

Обігрів зовнішніх дзеркал вмикається, коли ви вмикаєте обігрів заднього скла.

УВАГА: не використовуйте скребок для очищення дзеркал від льоду та не намагайтесь змінити положення скла дзеркала, якщо воно не рухається через лід.

УВАГА: не використовуйте для очищення корпусу або скляної частини дзеркала жорсткі абразивні засоби, паливо або інші засоби на нафтовій основі. Гарантія на автомобіль може не поширюватися на пошкодження, завдане корпусу чи склу дзеркала.

ДОПОМІЖНИЙ ОБІГРІВАЧ (ЯКЩО ВСТАНОВЛЕНО)

Принцип роботи

Систему призначено, щоб пришвидшити прогрівання двигуна, коли той запущено. Вона вмикається та вимикається автоматично залежно від температури зовнішнього повітря та охолодної рідини.

Система прогріває двигун та салон автомобіля; вона використовує паливо з паливного бака автомобіля.

Використання допоміжного обігрівача

ПОПЕРЕДЖЕННЯ

⚠️ Рекомендуємо вам звернутися до кваліфікованого технічного фахівця для перевірки та ремонту системи обігрівача після зіткнення. Невиконання цієї вказівки може призвести до травми чи смерті.

⚠️ Не використовуйте паливний стоянковий обігрівач на заправних станціях, біля джерел займистої пари або пилу чи в закритих приміщеннях. Це може призвести до смерті чи серйозної травми.

УВАГА: система не працює, якщо заряд акумуляторної батареї є низьким.

УВАГА: щоб уникнути проблем з роботою обігрівача, стежте, щоб вихлопний отвір обігрівача, розташований за лівим переднім колесом, не було закрито снігом, льодом, багном чи іншими сторонніми предметами.

УВАГА: робота системи супроводжується виходом вихлопних газів з-під днища автомобіля. Це нормально явище.

УВАГА: під час зупинення обігрівача залишиться паливо в обігрівачі згоряє і генерується певна кількість тепла, вихлопів і шуму.

Увімкнення та вимкнення допоміжного обігрівача

1. Виберіть **Settings (Параметри)** на сенсорному екрані.
2. Виберіть **Vehicle (Автомобіль)**.
3. Увімкніть чи вимкніть **Aux heater (Допоміжний обігрівач)**.

Стоянковий обігрівач

Принцип роботи

Систему призначено, щоб забезпечувати тепло під час стоянки автомобіля.

Система прогріває двигун та салон автомобіля; вона використовує паливо з паливного бака автомобіля.

УВАГА: щоб уникнути проблем з роботою обігрівача, стежте, щоб вихлопний отвір обігрівача, розташований за лівим переднім колесом, не було закрито снігом, льодом, багном чи іншими сторонніми предметами.

Використання стоянкового обігрівача

ПОПЕРЕДЖЕННЯ

⚠️ Рекомендуємо вам звернутися до кваліфікованого технічного фахівця для перевірки та ремонту системи обігрівача після зіткнення. Невиконання цієї вказівки може призвести до травми чи смерті.

⚠️ Не використовуйте паливний стоянковий обігрівач на заправних станціях, біля джерел займистої пари або пилу чи в закритих приміщеннях. Це може призвести до смерті чи серйозної травми.

Система не працює, якщо заряд акумуляторної батареї є низьким.

Система працює лише тоді, коли автомобіль нерухомий і двигун вимкнено.

За умови правильного використання системи вона:

- очищує вікна від тонкого шару льоду та допомагає запобігти конденсації;
- допомагає двигуну швидко нагрітисся до нормальної робочої температури.

УВАГА: під час зупинення обігрівача залишиться паливо в обігрівачі згоряє і генерується певна кількість тепла, вихлопів і шуму.

Інформаційні повідомлення щодо стоянкового обігрівача

Повідомлення	Дія
Park Heater Not Started Low Fuel Level (Стоянковий обігрівач не запущено, низький рівень палива)	Відображається, якщо стоянковий обігрівач не працює через низький рівень палива. Якнайшвидше заправте автомобіль.

Увімкнення та вимкнення режиму «Продовжити обігрів»

Після вимкнення запалювання обігрівач починає чи продовжує працювати протягом максимум 30 хвилин, якщо це дозволяють умови.

УВАГА: цей режим можна використовувати, щоб зберігати тепло в салоні після вимкнення запалювання. Після того як обігрівач завершить роботу в цьому режимі, позначка в клітинці на сенсорному екрані зникне.

Установлення таймера

Система має три різні режими, які можна встановити через інформаційний дисплей.

Режим таймера	Опис
Single Time (Один раз)	Установлення одного циклу обігріву для певного дня. Якщо умови це дозволяють, обігрівач запускається встановленого дня не раніше ніж за 40 хвилин до встановленого часу. ¹
Recurring Time One (Перший повторюваний час)	Програмування циклу обігріву на кожен день тижня. Установлений час зберігається, і система прогріває ваш автомобіль до настання запрограмованого часу початку поїздки.
Recurring Time Two (Другий повторюваний час)	Програмування другого циклу обігріву на кожен день тижня. Установлений час зберігається, і система прогріває ваш автомобіль до настання запрограмованого часу початку поїздки.

¹Перш ніж поставити позначку біля відповідного пункту на сенсорному екрані, потрібно встановити день і час для цього режиму.

УВАГА: потрібно правильно встановити час і дату на автомобільному годиннику.

Установлення режиму таймера

1. Виберіть **Settings (Параметри)** на сенсорному екрані.
2. Виберіть **Vehicle (Автомобіль)**.

3. Виберіть Park Heater (Стоянковий обігрівач).
4. Виберіть Heater Programming (Програмування обігрівача).
5. Увімкніть або вимкніть Activate (Активувати).
6. Виберіть Once (Один раз).
7. Виберіть спочатку бажану дату та час, а потім Activate (Активувати).
8. Виберіть Time One (Перший час).
9. Виберіть спочатку бажану дату та час, а потім Activate (Активувати).
10. Виберіть Time Two (Другий час).
11. Виберіть спочатку бажану дату та час, а потім Activate (Активувати).

Увімкнення та вимкнення стоянкового обігрівача за допомогою дистанційного керування

Передавач паливного стоянкового обігрівача дає користувачу змогу дистанційно запускати обігрівач і змушувати його працювати протягом максимум 30 хвилин або зупиняти всі режими обігрівача.

У нижченаведеній таблиці пояснюються індикатори дистанційного передавача стоянкового обігрівача.

Світлодіод передавача	Опис
Зелений	Передавач відправив радіосигнал.
Зелений, блимає	Передавач відправив радіосигнал, але обігрівач його не отримав.
Червоний	Передавач відправив радіосигнал.
Червоний, блимає	Передавач відправив радіосигнал, але обігрівач його не отримав.

УВАГА: з вашим автомобілем можна зв'язати максимум три передавачі.

УВАГА: світлодіодний індикатор на передавачі з дистанційним керуванням не показує фактичний стан обігрівача. Робота індикатора не гарантує, що обігрівач отримав сигнал почати чи припинити роботу.

УВАГА: електронні пристрої, що працюють на тій самій частоті, можуть впливати на дальність передавача.

Натисніть кнопку **ON (Увімк.)** чи **HEAT (Обігрів)** на передавачі та утримуйте її, доки на ньому не засвітиться зелений світлодіодний індикатор.

Натисніть кнопку **OFF (Вимк.)** на передавачі та утримуйте її декілька секунд, доки на ньому не засвітиться червоний світлодіодний індикатор. Це впливає лише на режим обігрівача, активний на цей момент, тож налаштування таймера та режиму «Продовжити обігрів» для пізнішого обігріву не буде скасовано.

ЩО ТАКЕ ПОВІТРЯНИЙ ФІЛЬТР САЛОНУ

Ваш автомобіль оснащено повітряним фільтром салону, який виконує такі корисні функції для водія та пасажирів:

- підвищує рівень комфорту під час керування автомобілем, знижуючи концентрацію шкідливих частинок;
- робить салон автомобіля чистішим;
- захищає складники кліматичних систем від відкладень частинок.

РОЗТАШУВАННЯ ПОВІТРЯНОГО ФІЛЬТРА САЛОНУ

Повітряний фільтр салону розташовано за відділенням для рукавичок.

ЗАМІНА ПОВІТРЯНОГО ФІЛЬТРА САЛОНУ

Заміняйте фільтр через регулярні проміжки часу.

УВАГА: повітряний фільтр салону має бути завжди встановленим. Він не пропускає сторонні предмети до системи. Робота системи без фільтра може призвести до її пошкодження або погіршення роботи.

УВАГА: використання повітряного фільтра стороннього виробника може призвести до погіршення фільтрації повітря в салоні та зниження ефективності кліматичної системи.

ЯК СИДИТИ В ПРАВИЛЬНОМУ ПОЛОЖЕННІ

ПОПЕРЕДЖЕННЯ

⚠ Не нахиляйте спинку надто далеко назад, оскільки через це людина на сидінні може прослизнути під ременем безпеки, що може призвести до серйозної травми під час зіткнення.

⚠ Ваша спина завжди повинна залишатися в вертикальному положенні і прилягати до спинки сидіння, а ноги мають завжди перебувати на підлозі.

⚠ Не розміщуйте предмети вище спинки сидіння. Нехтування цією інструкцією може призвести до травми чи смерті в разі раптової зупинки чи зіткнення.

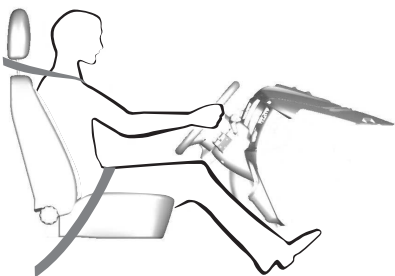

E68595

Належне використання сидіння, підголовника, ременя безпеки та подушок безпеки забезпечує оптимальний захист у разі зіткнення.

Рекомендуємо дотримуватися нижченаведених правил:

- сидіть так, щоб ваша спина була розташована вертикально, а основа хребта була відсунута максимально далеко назад;
- не нахиляйте спинку крісла більше ніж на 30°;
- відрегулюйте підголовник так, щоб його верхня частина була на одному рівні з вашою маківкою, та максимально зсуньте його вперед; при цьому ваша поза має бути зручною;
- зберігайте достатню відстань між собою та кермом; рекомендована відстань від грудної клітки до подушки безпеки на кермі – щонайменш 25 см;
- тримайте кермо трохи зігнутими руками;
- ноги теж мають бути трохи зігнутими: таке положення дає змогу натискати педаль до упору;
- плечова частина ременя безпеки має проходити через середину вашого плеча, а поясна – щільно прилягати до стегон.

Не забувайте: ви маєте сидіти так, щоб вам було зручно, та так, щоб зберігати повний контроль над автомобілем.

ПІДГОЛІВНИКИ

ПОПЕРЕДЖЕННЯ

⚠ Перед тим як сісти в автомобіль або почати керувати ним, повністю відрегулюйте підголовник. Це допоможе знизити ризик травмування шиї в разі зіткнення. Не регулюйте підголовник під час руху автомобіля.

ПОПЕРЕДЖЕННЯ

⚠ Підголовник є пристроєм безпеки. Коли сидіння зайнято, на ньому (якщо це можливо) має бути встановлений належно відрегульований підголовник. Якщо підголовник не було належно відрегульовано, це може знизити його ефективність у певних зіткненнях.

⚠ Перед початком поїздки відрегулюйте підголовники для всіх пасажирів. Це допоможе звести до мінімуму ризик травмування шиї в разі зіткнення. Не регулюйте підголовники під час руху автомобіля.

УВАГА: перед тим як відрегулювати підголовник, установіть спинку сидіння у вертикальне положення. Відрегулюйте підголовник так, щоб його верхня частина була на одному рівні з вашою маківкою, та максимально зсуньте його вперед. При цьому ваша поза має бути зручною. Якщо ви є людиною надзвичайно високого зросту, підніміть підголовник у крайнє верхнє положення.

Підголовники передніх сидінь

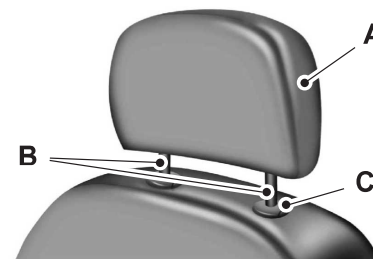

Складові елементи підголовників передніх сидінь:

- A** енергопоглинаючий підголовник;
- B** дві сталеві стійки;
- C** кнопка регулювання та розблокування напрямної втулки.

Підголовник заднього середнього сидіння

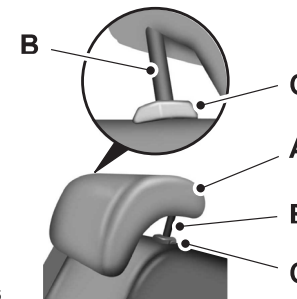

E187325

Складові елементи підголовника заднього середнього сидіння:

- A** енергопоглинаючий підголовник;
- B** дві сталеві стійки;
- C** кнопка регулювання та розблокування напрямної втулки.

Піднімання підголовника

Потягніть підголовник угору.

Опускання підголовника

1. Натисніть та утримуйте кнопку C.
2. Натисніть на підголовник у напрямку вниз.

Зняття підголовників

1. Потягніть підголовник угору в найвище положення.
2. Натисніть та утримуйте кнопку C.
3. Потягніть підголовник угору.

Установлення підголівника

Вставте сталеві стійки в напрямні втулки та натисніть на підголівник униз до фіксації.

Підголівник заднього крайнього сидіння

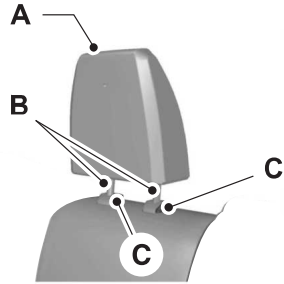

Складові елементи підголівника заднього середнього сидіння:

- A** енергопоглинаючий підголівник;
- B** дві сталеві стійки;
- C** кнопка регулювання та розблокування напрямної втулки.

Зняття підголівника

1. Потягніть підголівник угору в найвище положення.
2. Натисніть та утримуйте обидві кнопки С.
3. Потягніть підголівник угору.

Установлення підголівника

Вставте сталеві стійки в напрямні втулки та натисніть на підголівник униз до фіксації.

СИДІННЯ З МЕХАНІЧНИМ РЕГУЛЮВАННЯМ

ПОПЕРЕДЖЕННЯ

⚠ Не регулюйте положення переднього сидіння або його спинки під час руху автомобіля. Сидіння може несподівано зсунутися та змусити вас втратити керування автомобілем.

Пересування сидіння вперед і назад

ПОПЕРЕДЖЕННЯ

⚠ Щоб переконатися в надійності фіксації сидіння після регулювання, спробуйте зсунути його назад і вперед.

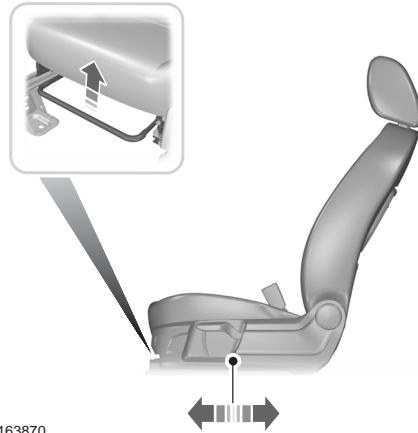

E163870

Регулювання підтримки поперека



E152451

Регулювання висоти сидіння (якщо встановлено)

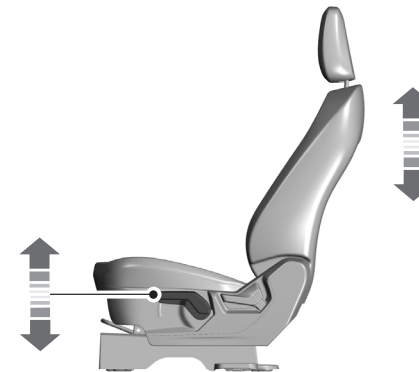

Регулювання спинки сидіння

ПОПЕРЕДЖЕННЯ

⚠ Не розміщуйте вантаж або будь-які предмети за спинкою сидіння перед тим, як повернути її у вихідне положення. Після повернення спинки в вихідне положення потягніть за неї, щоб переконатися в тому, що її повністю зафіксовано. Незафіксоване сидіння може стати джерелом небезпеки в разі раптової зупинки або зіткнення.

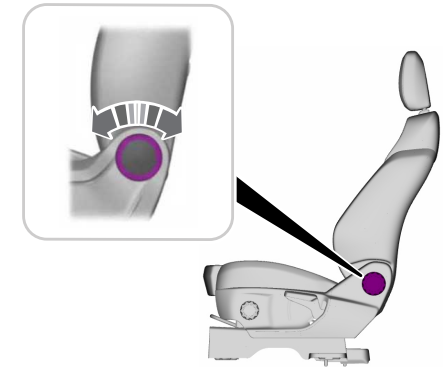

СИДІННЯ З ЕЛЕКТРИЧНИМ РЕГУЛЮВАННЯМ (ЯКЩО ВСТАНОВЛЕНО)

ПОПЕРЕДЖЕННЯ

⚠ Не регулюйте положення переднього сидіння або його спинки під час руху автомобіля. Сидіння може несподівано зсунутися та змусити вас втратити керування автомобілем.

⚠ Не розміщуйте вантаж або будь-які предмети за спинкою сидіння перед тим, як повернути її у вихідне положення.

Пересування сидіння вперед і назад

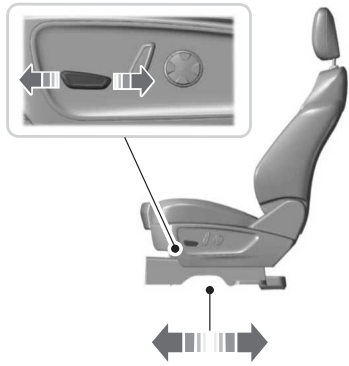

Регулювання подушки сидіння (якщо встановлено)

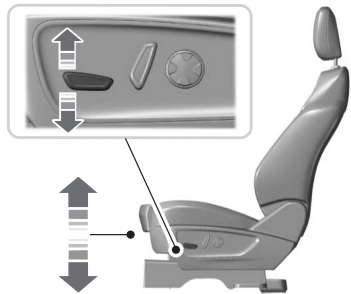

Регулювання висоти сидіння

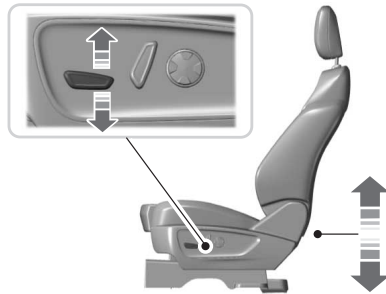

Регулювання спинки сидіння

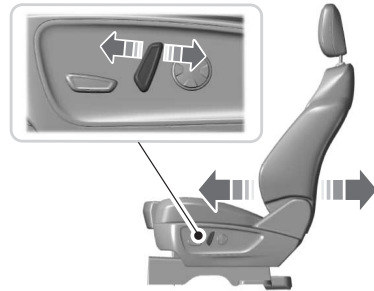

Регулювання підтримки поперека

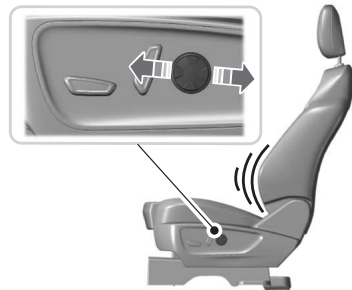

ЗАДНІ СИДІННЯ

Складання спинки

ПОПЕРЕДЖЕННЯ

! Під час складання спинок сидінь стежте, щоб ваші пальці не опинились між спинкою та каркасом сидіння.



E159654

Коли сидіння не зайнято, потягніть важіль вгору, щоби скласти спинку вперед.

УВАГА: опустіть підголівники. Див. розділ «Підголівники» (с. 138).

Розкладання спинки сидіння

ПОПЕРЕДЖЕННЯ

! Повертаючи спинки сидіння у вертикальне положення, переконайтесь, що ремені безпеки перебувають у полі зору пасажирів і не защемлені позаду сидіння.

! Переконайтесь, що сидіння і спинки сидінь надійно зафіксовані у своїх фіксаторах.

Регулювання нахилу спинки сидіння

Коли сидіння зайнято, потягніть важіль вгору, щоби нахилити спинку назад.

ПІДГРІВ СИДІНЬ (ЯКЩО ВСТАНОВЛЕНО)

Передні сидіння (якщо встановлено)

ПОПЕРЕДЖЕННЯ

! Люди, що не відчувають болю, спричиненого пошкодженням шкіри, через похилий вік, хронічне захворювання, діабет, пошкодження спинного мозку, прийом медикаментів, уживання алкоголю, сильну втому або інші фізичні умови, повинні обережно використовувати сидіння з підгрівом. Сидіння з підгрівом може викликати опіки навіть за низьких температур, особливо якщо використовувати цю функцію протягом тривалого часу. Не кладіть на сидіння жодних предметів, що блокують тепло: ковдру, подушку тощо. Це може спричинити перегрів сидіння. Не проколюйте сидіння шпильками, голками та іншими предметами з вістря. Це може пошкодити нагрівальний елемент, що може призвести до перегріву сидіння. Перегрів сидіння може призвести до серйозної травми.

Забороняється:

- класти чи ставити на сидіння важкі предмети;
- використовувати сидіння з підгрівом, якщо на нього було пролито воду або будь-яку іншу рідину; дайте сидінню повністю висохнути.

УВАГА: підігрів сидінь працює лише тоді, коли працює двигун.



E146322

Натисніть символ підігріву сидінь для перемикання між різними режимами підігріву та вимкненням цієї функції. Кількість індикаторів позначає вибраний ступінь підігріву (сильніший підігрів – більше індикаторів).

УВАГА: *попрацювавши 90 хвилин, підігрів сидінь вимкнеться. Натисніть символ підігріву, щоб увімкнути його.*

УВАГА: *залежно від налаштувань дистанційного запуску підігрів сидінь може залишитися ввімкненим після дистанційного запуску двигуна. Підігрів сидінь також може ввімкнутися після запуску двигуна, якщо на момент вимкнення запалювання підігрів працював.*

Задні сидіння (якщо встановлено)

ПОПЕРЕДЖЕННЯ

⚠ Люди, що не відчувають болю, спричиненого пошкодженням шкіри, через похилий вік, хронічне захворювання, діабет, пошкодження спинного мозку, прийом медикаментів, уживання алкоголю, сильну втому або інші фізичні умови, повинні обережно використовувати сидіння з підігрівом. Сидіння з підігрівом може викликати опіки навіть за низьких температур, особливо якщо використовувати цю функцію протягом тривалого часу. Не кладіть на сидіння жодних предметів, що блокують тепло: ковдру, подушку тощо. Це може спричинити перегрів сидіння. Не проколюйте сидіння шпильками, голками та іншими предметами з вістрям. Це може пошкодити нагрівальний елемент, що може призвести до перегріву сидіння. Перегрів сидіння може призвести до серйозної травми.

Забороняється:

- класти чи ставити на сидіння важкі предмети;
- використовувати сидіння з підігрівом, якщо на нього було пролито воду або будь-яку іншу рідину; дайте сидінню повністю висохнути.

УВАГА: *підігрів сидінь працює лише тоді, коли працює двигун.*

Засоби керування підігрівом задніх сидінь встановлено на центральній консолі ззаду.



E146322

Натисніть символ підігріву сидінь для перемикання між різними режимами підігріву та вимкненням цієї функції. Кількість індикаторів позначає вибраний ступінь підігріву (сильніший підігрів – більше індикаторів).

Розетка постійного струму, 12 вольтів

ПОПЕРЕДЖЕННЯ

⚠ Не підключайте додаткових електроприладів до гнізда прикурювача. Використання прикурювача не за призначенням може призвести до пошкодження, на яке не поширюється гарантія на ваш автомобіль, та спричинити пожежу або серйозну травму.

УВАГА: *якщо електроживлення відсутнє після вимкнення запалювання, ввімкніть запалювання.*

УВАГА: *після ввімкнення запалювання ви можете використовувати розетку для живлення електроприладів, розрахованих на напругу живлення 12 вольтів і номінальну силу струму не більш ніж 15 амперів.*

УВАГА: *не дозволяйте електроприладам будь-якого типу вільно звисати з вилки.*

УВАГА: *не використовуйте розетку для живлення приладів, розрахованих на напругу живлення понад 12 вольтів і потужність понад 180 ватів, оскільки це може призвести до перегорання запобіжника.*

УВАГА: *завжди тримайте кришки електророзеток закритими, коли ви ними не користуєтесь.*

Не вставляйте в електророзетку інших предметів, крім вилки електроприладу. Це спричинює пошкодження розетки та може призвести до перегорання запобіжника.

Щоб використати електророзетку в повній мірі, запустіть двигун.

Щоб запобігти розрядженню акумуляторної батареї:

- не використовуйте електророзетку довшо, ніж потрібно, коли двигун не працює;
- не залишайте прилади в розетці на ніч або тоді, коли автомобіль стоїть на стоянці протягом тривалого часу.

Розташування

Можливі місця розташування електророзеток:

- на центральній консолі спереду;
- усередині центральної консолі;
- на центральній консолі ззаду;
- усередині багажного відділення.

Розетка змінного струму, 230 вольтів (якщо встановлено)

ПОПЕРЕДЖЕННЯ

⚠ Не тримайте електричні прилади підключеними до розетки, коли ви ними не користуєтесь. Не використовуйте кабель-подовжувач з розеткою змінного струму 230 В, оскільки це зведе нанівець захист розетки. Використання подовжувача може стати причиною перевантаження розетки через живлення декількох приладів, чия потужність може перевищити максимальне припустиме значення 150 Вт, що може призвести до пожежі або серйозної травми.

УВАГА: *електрична розетка вимикається, коли вимикається запалювання або напруга акумуляторної батареї стає нижчою за 11 вольтів.*

Електророзетку можна використовувати для електричних приладів, які потребують до 150 ватів потужності. Її розташовано на центральній консолі ззаду.

УВАГА: *залежно від країни, в якій виготовляється ваш автомобіль, напруга живлення становить 110 або 230 вольтів.*

Коли світловий індикатор на розетці:

- світиться рівним світлом: розетка працює, запалювання ввімкнено або автомобіль перебуває в режимі додаткового обладнання;
- не світиться: розетку та запалювання вимкнено або автомобіль не перебуває в режимі додаткового обладнання;
- блимає: в розетці активовано аварійний режим.

Якщо перевищено максимально дозволене значення 150 Вт, розетка тимчасово вимикає живлення, перебуваючи в аварійному режимі. Витягніть вилку пристрою з розетки та вимкніть запалювання. Знову ввімкніть запалювання, але не підключайте пристрій до розетки. Дайте системі охолонути та вимкніть запалювання, щоби скинути аварійний режим. Знову ввімкніть запалювання та переконайтеся, що світловий індикатор залишається ввімкненим. Не використовуйте розетку для певних електроприладів, зокрема:

- телевізорів з електронно-променевими трубками;
- споживачів з електродвигунами, наприклад пилососів, електричних пил та інших інструментів з електроприводом, холодильників компресійного типу тощо;
- вимірювальних пристроїв, які обробляють точні дані, наприклад медичного обладнання, вимірювального обладнання тощо;
- іншої техніки, що потребує надзвичайно стабільного електроживлення, наприклад електричних кофдр із керуванням мікрокомп'ютером, ламп із сенсорним керуванням тощо.

БЕЗДРОТОВЕ ЗАРЯДЖЕННЯ ДОДАТКОВОГО ОБЛАДНАННЯ (ЯКЩО ВСТАНОВЛЕНО)

ПОПЕРЕДЖЕННЯ

 Пристрої для бездротового зарядження можуть вплинути на роботу імплантованих медичних виробів, включаючи кардіостимулятори. Якщо ви маєте будь-які імплантовані медичні вироби, рекомендуємо порадитися зі своїм лікарем.

Система дає змогу використовувати місце зарядження для одного пристрою, що підтримує бездротове зарядження.

УВАГА: пристрої, в які не було інтегровано стандарту Qi для бездротового зарядження, потребують додаткового Qi-приймача або спеціальної накладки для бездротового зарядження.

УВАГА: на пристроях, оснащених інтегрованим бездротовим зарядженням Qi, чохол може вплинути на роботу цієї функції. Можливо, що для виконання бездротового зарядження вам потрібно буде зняти чохол.

УВАГА: оновлення програмного забезпечення та прошивки на вашому пристрої можуть вплинути на роботу функції зарядження.

Перед початком зарядження пристрою переконайтеся, що місце зарядження чисте та в ньому немає сторонніх предметів. Інакше пристрій не буде лежати рівно.

Не кладіть предметів, що мають магнітну смугу (паспорт, штрафний талон, кредитна карта тощо), біля місця зарядження, коли ви заряджаєте пристрій. Це може пошкодити магнітну смугу.

Не кладіть металевих предметів (пультав дистанційного керування, монет, ключів тощо) на місце зарядження або біля нього, коли ви заряджаєте пристрій. Металеві предмети можуть нагрітися та знизити ефективність функції зарядження.



Місце для зарядження розташовано на центральній консолі або в нижній частині панелі приладів. Щоб почати зарядження, розмістіть пристрій боком, призначеним для зарядження, вниз. Коли ваш пристрій буде заряджено повністю, зарядження припиниться.

Пристрої можна заряджати, коли запалювання ввімкнено, автомобіль працює в режимі додаткового обладнання або в будь-який момент, коли ввімкнено систему SYNC.

УВАГА: якщо покласти пристрій за межами місця для зарядження, це може вплинути на процес зарядження.

УВАГА: тривалість зарядження та ступінь нагрівання пристрою залежать від самого пристрою. Система припиняє зарядження, якщо пристрій надто сильно нагрівається.

Інформаційні повідомлення щодо бездротового зарядження додаткового обладнання

Повідомлення	Дія та опис
Wireless Charger Active (Пристрій для бездротового зарядження активний)	Відображається, якщо почалося бездротове зарядження.
Charging Terminated Phone misaligned or object between phone and charger detected. Correct the condition to resume charging. (Зарядження припинено. Телефон неправильно розташовано, або між телефоном і зарядним пристроєм виявлено предмет. Усуньте проблему, щоб відновити зарядження.)	Відображається, якщо почалося бездротове зарядження.

ПІДЛОКІТНИК ЗАДНЬОГО СІДІННЯ (ЯКЩО ВСТАНОВЛЕНО)



E138656

Опустіть підлокітник, щоб використати його та підскляник.

ЗАГАЛЬНІ ВІДОМОСТІ

ПОПЕРЕДЖЕННЯ

⚠ Тривала робота двигуна в холостому режимі на високих обертах може призвести до сильного нагрівання двигуна та вихлопної системи, що може спричинити пожежу або інше пошкодження.

⚠ Уникайте паркування, роботи в холостому режимі та руху автомобіля на сухій траві або іншому сухому покритті. Система зниження токсичності викидів нагріває моторний відсік і вихлопну систему, створюючи небезпеку пожежі.

⚠ Не запускайте двигун у закритому гаражі або іншому закритому приміщенні. Вихлопні гази можуть бути токсичними. Перед запуском двигуна обов'язково відчиніть двері гаража.

⚠ Витікання вихлопних газів може призвести до потрапляння шкідливих та потенційно смертоносних газів до салону. Якщо ви відчуваєте запах вихлопних газів в автомобілі, необхідна негайна перевірка автомобіля. Не продовжуйте рух, якщо ви відчуваєте запах вихлопних газів.

Якщо акумуляторну батарею від'єднували, то впродовж приблизно 8 км з її повторного підключення автомобіль може демонструвати незвичайні ходові характеристики. Це відбувається через те, що системі керування двигуном необхідно заново налаштуватися під двигун. На будь-які незвичайні ходові характеристики, що виявляються в цей період, можна не зважати. Система керування силовим агрегатом задовольняє всі канадські офіційні вимоги, що регулюють імпульсне електричне поле або радіошуми для обладнання, яке створює перешкоди.

Коли ви запускаєте двигун, намагайтеся не натискати педаль акселератора до і під час запуску. Використовуйте цю педаль лише в тому разі, якщо у вас виникли труднощі із запуском.

ЗАПУСК БЕЗ КЛЮЧА

УВАГА: система запуску без ключа може не працювати, якщо ключ перебуває поблизу металевих предметів або електронних пристроїв, як от мобільних телефонів.

УВАГА: щоб увімкнути запалювання та запустити двигун, робочий ключ повинен перебувати всередині автомобіля.

Режими запалювання



E142555

Система запуску без ключа має три режими.

Вимк.: запалювання вимикається.

- Не натискаючи педаль гальма, натисніть і відпустіть показану кнопку один раз, коли запалювання в режимі «вимк.» або коли двигун працює, але автомобіль не рухається.

Увімк.: усі електричні ланцюги працюють, засвічуються контрольні лампи та індикатори.

- Не натискаючи педаль гальма, натисніть і відпустіть показану кнопку один раз.

Запуск: запуск автомобіля.

- Натисніть педаль гальма, після чого натисніть показану кнопку і утримуйте її до запуску двигуна.

ЗАПУСК БЕНЗИНОВОГО ДВИГУНА

Коли ви запускаєте двигун, частота холостого ходу збільшується, допомагаючи прогріти двигун. Якщо після цього частота холостого ходу двигуна не зменшиться автоматично, автомобіль має бути перевірений офіційним дилером.

УВАГА: якщо ваш автомобіль оснащено дистанційним запуском, ви можете запустити двигун за допомогою пульта дистанційного керування і рушити з місця, натиснувши педаль гальма та кнопку на коробці передач. Таким чином ви можете рушити з місця, не натискаючи кнопки запуску двигуна.

Перед запуском двигуна виконайте нижченаведені перевірки.

- Переконайтеся, що всі люди в автомобілі пристебнули ремені безпеки.
- Переконайтеся, що фари головного освітлення та додаткове електричне обладнання вимкнено.
- Переконайтеся, що стоянкове гальмо ввімкнено.
- Переведіть коробку передач у положення Р (автоматична коробка передач) чи N (механічна коробка передач).

УВАГА: не торкайтеся педалі акселератора.

1. Натисніть педаль гальма до упору.
 2. Натисніть кнопку запалювання.
- Система не працює в таких випадках:
- сигнал пасивного ключа забився сигналами інших пристроїв;
 - елемент живлення ключа розрядився. Якщо двигун не запускається, виконайте нижченаведені дії.

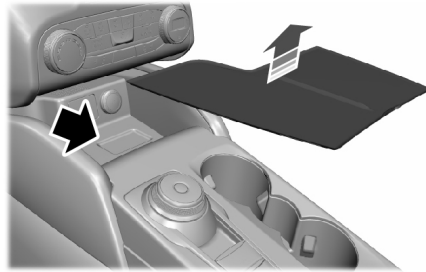

1. Зніміть килимок, що закриває гніздо резервного живлення.
2. Розмістіть ключ посередині гнізда, як показано на ілюстрації.
3. Розмістивши ключ таким чином, натисніть спочатку педаль гальма, а потім кнопку запалювання, щоб увімкнути запалювання та запустити двигун.

Швидкий перезапуск

Функція швидкого перезапуску дає вам змогу перезапустити двигун протягом 20 секунд після його відключення навіть за відсутності робочого ключа. Не пізніше ніж через 20 секунд після відключення двигуна натисніть педаль гальма та кнопку запалювання. Якщо 20 секунд уже минули, для запуску двигуна знадобиться ключ усередині автомобіля. Після запуску двигуна він продовжить працювати, доки ви не натиснете кнопку запалювання, навіть якщо система не виявить робочого ключа. Якщо відчинити та зачинити будь-які двері під час роботи двигуна, система почне шукати робочий ключ. Ви не зможете запустити двигун, якщо система не знайде такого ключа протягом 20 секунд.

Неможливість здійснити запуск двигуна

Якщо двигун не запуститься після трьох спроб, зачекайте 10 секунд і виконайте нижченаведені дії.

1. Натисніть педаль гальма до упору.
2. Увімкніть стоянкове гальмо.
3. Переведіть коробку передач у положення «стоянка» (Р).
4. Натисніть педаль акселератора до упору й утримуйте її в цьому положенні.
5. Відпустіть педаль.
6. Поверніть ключ запалювання в положення III і зачекайте запуску двигуна.
7. Запустіть двигун.

УВАГА: система запуску дає вам 60 секунд на запуск двигуна. Якщо за цей час двигун не запустився, система тимчасово відключиться. 60 секунд – це не обов'язково час на одну спробу запуску. Наприклад, якщо ви тричі безуспішно намагалися запустити двигун, витративши 20 секунд на кожну спробу, ви вичерпали 60-секундний ліміт. На інформаційному дисплеї з'явиться повідомлення про те, що ви вичерпали час, відведений на запуск двигуна. Ви зможете повторити спробу не раніше ніж через 15 хвилин. Через 15 хвилин система дасть вам 15 секунд на нові спроби запустити двигун. Якщо вони виявляться невдалими, зачекайте 60 хвилин, і ви знову отримаєте 60 секунд на запуск двигуна.

Автоматичне відключення двигуна

Якщо автомобіль оснащено кнопкою запалювання, він має функцію, що автоматично відключає двигун, якщо він працює вхолосту протягом тривалого часу. Запалювання теж вимикається для заощадження заряду акумулятора. Перед відключенням двигуна на інформаційному дисплеї з'являється повідомлення з таймером зворотного відліку.

Якщо ви не втрутитесь протягом 30 секунд, двигун відключиться. На інформаційному дисплеї з'явиться інше повідомлення: система проінформує вас, що двигун відключився для заощадження палива. Запустіть двигун звичайним чином.

Скасування автоматичного відключення двигуна

УВАГА: назавжди вимкнути функцію автоматичного відключення двигуна неможливо. Якщо ви вимкнете її, вона знову активується після наступного увімкнення запалювання.

Щоби скасувати відключення або змусити систему почати зворотний відлік спочатку в будь-який момент до завершення 30-секундного періоду, виконайте одну з нижченаведених дій.

- Ви можете змусити систему почати зворотний відлік спочатку, якщо почнете взаємодіяти з автомобілем (наприклад, натиснете педаль гальма чи акселератора).
- Ви можете тимчасово вимкнути функцію автоматичного відключення (лише для поточного циклу запалювання) в будь-який момент, якщо запалювання ввімкнено. Щоби зробити це, скористайтеся інформаційним дисплеєм. (Див. розділ «Інформаційні дисплеї» (с. 97).
- Під час зворотного відліку, що передуює відключенню двигуна, система запропонує вам натиснути ОК чи RESET (Скинути) (залежно від типу інформаційного дисплея), щоб тимчасово вимкнути функцію (лише для поточного циклу запалювання).

Зупинка двигуна на автомобілі, що не рухається

1. Переведіть коробку передач в положення Р.
2. Натисніть кнопку запалювання один раз.
3. Увімкніть стоянкове гальмо.

УВАГА: запалювання, всі електричні ланцюги, контрольні лампи та індикатори буде відключено.

УВАГА: якщо двигун працює вхолосту 30 хвилин, запалювання та двигун відключаться автоматично.

Зупинка двигуна на автомобілі, що рухається

ПОПЕРЕДЖЕННЯ

⚠ Відключення двигуна, коли автомобіль продовжує рух, призведе до погіршення роботи підсилювача гальм. Вам доведеться докласти більше зусиль, щоб задіяти гальма та зупинити автомобіль. Підсилювач керма теж може почати працювати гірше. Кермо не буде заблоковано, але повертання може потребувати більше зусиль. Коли ви вимикаєте запалювання, деякі електричні ланцюги (наприклад, для подушок безпеки) теж вимикаються. Якщо ви ненавмисно вимкнули запалювання, перейдіть на нейтральну передачу (N) та перезапустіть двигун.

1. Переведіть коробку передач у положення **N** і використайте гальма для безпечної зупинки автомобіля.
2. Після зупинки автомобіля переведіть коробку передач у положення «стоянка» (P).
3. Натисніть кнопку запалювання та утримуйте її одну секунду або натисніть її тричі протягом двох секунд.
4. Увімкніть стоянкове гальмо.

Захист від вихлопних газів

ПОПЕРЕДЖЕННЯ

⚠ Витікання вихлопних газів може призвести до потрапляння шкідливих та потенційно смертоносних газів до салону. Якщо ви відчуваєте запах вихлопних газів в автомобілі, необхідна негайна перевірка автомобіля. Не продовжуйте рух, якщо ви відчуваєте запах вихлопних газів.

Важлива інформація про провітрювання

Якщо ви зупинили автомобіль та залишили двигун працювати вхолосту протягом тривалого часу, рекомендуємо виконати одну з цих дій:

- відчиніть вікна принаймні на 3 см;
- виберіть режим подавання зовнішнього повітря в кліматичній системі.

ЗАПУСК СИСТЕМИ ГІБРИДНОГО ЕЛЕКТРОМОБІЛЯ

Перед запуском двигуна виконайте нижченаведені перевірки.

- Переконайтеся, що всі люди в автомобілі пристебнули ремені безпеки.
- Переконайтеся, що фари головного освітлення та додаткове електричне обладнання вимкнено.
- Переконайтеся, що стоянкове гальмо ввімкнено.
- Установіть коробку передач у положення **P**.

УВАГА: не торкайтеся педалі акселератора.

1. Натисніть педаль гальма до упору.
2. Натисніть кнопку запалювання.

УВАГА: на автомобілях з гібридною силовою установкою засвітиться зелений індикатор готовності, повідомляючи вам, що автомобіль готовий до поїздки. Оскільки ваш автомобіль оснащено системою тихого запуску ключем, двигун може не запуститися в момент запуску автомобіля. Див. розділ «Експлуатація гібридного електромобіля» (с. 156).

Коли двигун запускається вперше для поточної поїздки, частота холостого ходу збільшується, допомагаючи прогріти двигун. Якщо після цього частота холостого ходу двигуна не зменшиться автоматично, автомобіль має бути перевірений офіційним дилером.

Система не працює в таких випадках:

- сигнал пасивного ключа забився сигналами інших пристроїв;
- елемент живлення ключа розрядився.

Якщо двигун не запускається, виконайте нижченаведені дії.

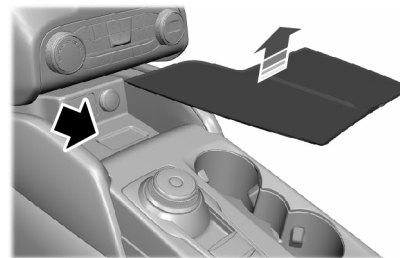

1. Зніміть килимок, що закриває гніздо резервного живлення.
2. Розмістіть ключ посередині гнізда, як показано на ілюстрації.
3. Розмістивши ключ таким чином, натисніть спочатку педаль гальма, а потім кнопку запалювання, щоб увімкнути запалювання та запустити двигун.

Швидкий перезапуск

Функція швидкого перезапуску дає вам змогу перезапустити двигун протягом 20 секунд після його відключення навіть за відсутності робочого пасивного ключа. Не пізніше ніж через 20 секунд після відключення двигуна натисніть педаль гальма і кнопку запалювання. Через 20 секунд ви не зможете запустити двигун, якщо система не виявила робочого пасивного ключа. Після запуску двигун продовжить працювати, доки ви не натиснете кнопку запалювання, навіть якщо система не виявить робочого пасивного ключа. Якщо відчинити та зачинити будь-які двері під час роботи двигуна, система почне шукати робочий пасивний ключ. Ви не зможете запустити двигун, якщо система не знайде такого ключа протягом 20 секунд.

Автоматичне відключення

Ця функція автоматично відключає двигун, якщо той працює вхолосту протягом тривалого часу. Запалювання теж вимикається для заощадження заряду акумулятора. Перед відключенням двигуна на інформаційному дисплеї з'являється повідомлення з таймером зворотного відліку, що починається з 30 секунд. Якщо ви втрутитесь протягом 30 секунд, двигун відключиться. На інформаційному дисплеї з'явиться інше повідомлення: система проінформує вас, що двигун відключився для заощадження палива. Запустіть двигун звичайним чином.

Скасування автоматичного відключення

УВАГА: назавжди вимкнути функцію автоматичного відключення двигуна неможливо. Якщо ви вимкнете її, вона знову активується після наступного ввімкнення запалювання.

Щоби скасувати відключення або змусити систему почати зворотний відлік спочатку в будь-який момент до завершення 30-секундного періоду відліку, виконайте одну з нижченаведених дій.

- Почніть взаємодіяти з автомобілем (наприклад, натисніть педаль гальма чи акселератора).
- Ви можете тимчасово вимкнути функцію автоматичного відключення (лише для поточного циклу запалювання) в будь-який момент, якщо запалювання ввімкнено. Щоби зробити це, скористайтеся інформаційним дисплеєм. Див. розділ «Інформаційні дисплеї» (с. 97).
- Під час зворотного відліку, що передувало відключенню двигуна, система запропонує вам натиснути OK чи RESET (Скинути) (залежно від типу інформаційного дисплея), щоб тимчасово вимкнути функцію (лише для поточного циклу запалювання).

Зупинка двигуна на автомобілі, що не рухається

1. Установіть коробку передач у положення **P**.
2. Натисніть кнопку запалювання один раз.
3. Увімкніть стоянкове гальмо.

УВАГА: запалювання, контрольні лампи та індикатори буде відключено.

УВАГА: якщо двигун працює вхолосту 30 хвилин, запалювання та двигун відключаться автоматично.

Зупинка двигуна на автомобілі, що рухається

ПОПЕРЕДЖЕННЯ

 Відключення двигуна, коли автомобіль продовжує рух, призведе до погіршення роботи підсилювача гальм. Вам доведеться докласти більше зусиль, щоб задіяти гальма та зупинити автомобіль. Підсилювач керма теж може почати працювати гірше. Кермо не буде заблоковано, але повертання може потребувати більше зусиль. Коли ви вимикаєте запалювання, деякі електричні ланцюги (наприклад, для подушок безпеки) теж вимикаються. Якщо ви ненавмисно вимкнули запалювання, перейдіть на нейтральну передачу (N) та перезапустіть двигун.

1. Переведіть коробку передач у положення **N** і використайте гальма для безпечної зупинки автомобіля.
2. Після зупинки автомобіля переведіть коробку передач у положення **P**.
3. Натисніть кнопку запалювання та утримуйте її одну секунду або натисніть її тричі протягом двох секунд.
4. Увімкніть стоянкове гальмо.

Захист від вихлопних газів

ПОПЕРЕДЖЕННЯ

 Витікання вихлопних газів може призвести до потрапляння шкідливих та потенційно смертоносних газів до салону. Якщо ви відчуваєте запахи вихлопних газів в автомобілі, необхідна негайна перевірка автомобіля. Не продовжуйте рух, якщо ви відчуваєте запахи вихлопних газів.

Важлива інформація про провітрювання

Якщо ви зупинили автомобіль та залишили двигун працювати вхолосту протягом тривалого часу, рекомендуємо виконати одну з цих дій:

- відчиніть вікна принаймні на 3 см;
- виберіть режим подавання зовнішнього повітря в кліматичній системі.

AUTO-START-STOP (ЯКЩО ВСТАНОВЛЕНО)

Система допомагає зменшити витрату палива, автоматично відключаючи та перезапускаючи двигун після зупинки автомобіля. Двигун перезапускається, коли ви відпускаєте педаль гальма. У деяких ситуаціях двигун може перезапуститися автоматично. Наприклад:

- для підтримання комфорту в салоні;
- для зарядження акумуляторної батареї.

УВАГА: коли двигун відключено, підсилювач рульового керування вимикається.

ПОПЕРЕДЖЕННЯ

 Завжди повністю вмикайте стоянкове гальмо та не забувайте перевести коробку передач у положення «стоянка» (P). Невиконання цієї вказівки може призвести до травми чи смерті.

 Перш ніж відчинити капот або виконати будь-яке обслуговування та ремонт, увімкніть стоянкове гальмо, переведіть коробку передач у положення «стоянка» (P), вимкніть запалювання та витягніть ключ. Якщо запалювання не вимкнути, двигун може в будь-який момент перезапуститися. Невиконання цієї вказівки може призвести до травми чи смерті.

 Коли індикатор Auto-Start-Stop світиться зеленим чи блимає жовтим світлом, система може потребувати автоматичного перезапуску двигуна. Невиконання цієї вказівки може призвести до травми.

Щоб дізнатися про стан системи Auto-Start-Stop, достатньо одного погляду на інформаційний дисплей. Див. розділ «Інформаційний дисплей» (с. 97).

Активація Auto-Start-Stop

Система автоматично активується щоразу, коли ви запалюєте двигун, якщо виконано нижченаведені умови:

- кнопку Auto-Start-Stop не натиснуто (кнопка не підсвічується);
- ваш автомобіль перевищив вихідну швидкість 5 км/год після запуску двигуна на початку поїздки;
- ваш автомобіль зупинився;
- ваша нога на педалі гальма;
- коробка передач перебуває в положенні «рух» (D);
- двері водія зачинено;
- розрядження в гальмівній системі є достатнім;
- салон автомобіля охолоджено чи прогріто до прийнятного рівня;
- обігрів вітрового скла вимкнено;
- водій не повертає кермо;
- автомобіль не перебуває на крутому ухилі дороги;
- умови роботи акумуляторної батареї є оптимальними (стан заряду та температура батареї);
- температура охолодної рідини двигуна відповідає умовам її експлуатації;
- автомобіль не рухається на великій висоті;
- температура довкілля є помірною.



Зелений світловий індикатор Auto-Start-Stop на блоці приладів вмикається, показуючи, коли відбувається автоматичне відключення двигуна.



Якщо на блоці приладів передбачено сірий світловий індикатор Auto-Start-Stop, він вмикається, коли автоматичне відключення двигуна неможливе, оскільки одну з нижченаведених умов не виконано.

Автоматичний перезапуск двигуна

Виконання будь-якої з цих умов призведе до автоматичного перезапуску двигуна:

- ви зняли ногу з педалі гальма;
 - ви натиснули педаль акселератора;
 - ви натиснули педаль акселератора та гальма одночасно;
 - ремінь безпеки водія відстебнуто, або двері водія відчинено;
 - ваш автомобіль рухається;
 - салон автомобіля не забезпечує достатнього комфорту для клієнта, коли кондиціонування повітря або обігрів ввімкнено;
 - може відбутися запотівання вікон, коли ввімкнено кондиціонування повітря;
 - умови роботи акумуляторної батареї не є оптимальними;
 - перевищено максимальний допустимий час перебування двигуна у відключеному стані;
 - ви натиснули кнопку Auto-Start-Stop, коли двигун було автоматично відключено;
 - ввімкнено обігрів вітрового скла.
- Виконання будь-якої з цих умов може призвести до автоматичного перезапуску двигуна:
- підвищено частоту обертів двигуна вентилятора, або змінено температуру в кліматичній системі;
 - ввімкнено або підключено додаткове електричне обладнання.

Відключення Auto-Start-Stop

Натисніть кнопку Auto-Start-Stop на центральній консолі, щоб вимкнути систему. Кнопка засвітиться. Систему буде відключено лише протягом поточного циклу запалювання. Натисніть кнопку ще раз, щоб відновити роботу Auto-Start-Stop. Якщо ви перевели коробку передач в положення «задній хід», коли педаль гальма не натиснуто і в автомобілі активна система Auto-Start-Stop, з'явиться повідомлення з інструкцією натиснути на гальмо. Ви маєте натиснути педаль гальма протягом 60 секунд. Якщо ви цього не зробите, потрібно буде перевести коробку передач у поло-

ження «стоянка» та перезапустити двигун вручну.

УВАГА: якщо з'являється повідомлення «Shift to P, Restart Engine» (Установіть коробку передач у положення P, перезапустіть двигун) і блимає жовтий індикатор Auto-Start-Stop, автоматичний перезапуск неможливий. Двигун потрібно перезапустити вручну. Див. розділ «Інформаційні дисплеї» (с. 97).

ЕКСПЛУАТАЦІЯ ГІБРИДНОГО ЕЛЕКТРОМОБІЛЯ

Цей гібридний автомобіль використовує електричну тягу та бензиновий двигун, щоб забезпечити фантастичну динаміку та економічність. Знайомство з цими унікальними рисами допоможе вам розкрити весь потенціал водіння цього автомобіля.

Запуск

Коли ви запускаєте двигун, на блоці приладів з'являється зелений індикатор готовності (READY) та відображається повідомлення «Ready to drive» («Готовий почати рух»), повідомляючи, що автомобіль готовий до поїздки.

Двигун внутрішнього згоряння може не запуститися, оскільки автомобіль оснащено системою тихого запуску. Вона дає змогу підготувати автомобіль до початку руху, не вмикаючи бензиновий двигун. Цей індикатор залишається ввімкненим незалежно від того, працює двигун чи ні, та показує, що автомобіль спроможний рухатися (використовуючи електродвигун, бензиновий двигун або обидва двигуни одночасно). Зазвичай двигун внутрішнього згоряння не запускається, крім тих випадків, коли автомобіль холодний, ви змінили налаштування кліматичної системи чи натиснули педаль акселератора.

Їзда

Бензиновий двигун автоматично запускається та глушиться, щоб забезпечити енергію, коли вона потрібна, та заощадити паливо, коли вона не потрібна. Коли автомобіль рухається накатом на низькій швидкості, зупиняється чи стоїть, бензиновий двигун зазвичай відключається й автомобіль працює виключно на електроенергії. Нижче наведено приклади умов, через які бензиновий двигун може запуститися чи продовжити працювати.

- Значне прискорення автомобіля.
- Підйом на схил.
- Низький рівень заряду високовольтної акумуляторної батареї.
- Висока чи низька температура доквілля (для роботи системи охолодження чи обігріву).
- Двигун внутрішнього згоряння недостатньо теплий для підтримання потрібної пасажиром температури в салоні.
- Буксирування причепа.
- Вибір режиму руху: вибір певного режиму руху може призвести до запуску двигуна; див. розділ «Що таке керування режимами руху» (с. 270).
- Функція Live in Drive: використання підкермових пелюсткових перемикачів, коли коробка передач перебуває в положенні «рух» (D), може призвести до запуску двигуна внутрішнього згоряння.

Зупинка

Бензиновий двигун може відключитися, щоб заощадити паливо, коли автомобіль зупиняється. Перезапуск автомобіля не потрібний. Просто натисніть педаль акселератора, коли ви будете готові продовжити рух.

Робота коробки передач

Двигун внутрішнього згоряння та електродвигун разом надають автомобілю руху через автоматичну коробку передач. Для гібридного автомобіля така робота є нормальною та допомагає забезпечити динаміку та паливну економічність.

Акумуляторна батарея

Цей гібридний автомобіль оснащено високовольтною акумуляторною батареєю. У холодному стані вона служить довше та працює максимально ефективно. Високовольтна батарея охолоджується системою кондиціонування повітря автомобіля. Коли систему кондиціонування ввімкнено, ви можете помітити незначне підвищення температури повітря від вентиляційних отворів кліматичної системи, поки батарея остигає. Ви також можете помітити, що з вентиляційних отворів виходить холодне повітря, коли кондиціонер або вентилятор вимкнені. Ви також можете помітити, що під час тривалого спуску зі схилу двигун внутрішнього згоряння не відключається, а продовжує працювати. Під час такого гальмування двигуном він залишається ввімкненим, але не споживає паливо. Ви також можете почути легке завивання або свист під час керування автомобілем. Це нормальна робота електродвигуна в гібридній системі.

Гальмування

Ваш гібридний автомобіль оснащено стандартною гідравлічною гальмівною системою та рекуперативним гальмуванням. Рекуперативне гальмування виконується коробкою передач. Ця функція повертає енергію гальмування та зберігає її у високовольтній акумуляторній батареї.

Оптимізація витрати палива під час їзди

УВАГА: коли двигун внутрішнього згоряння працює, це не завжди вказує на неекономічне використання. У певних випадках це може дати більше економії, ніж експлуатація в електричному режимі.

Паливна економічність вашого автомобіля має поліпшитися протягом періоду обкатки. Як і у випадку з будь-яким іншим автомобілем ваші водійські звички та використання додаткового обладнання можуть

значно вплинути на витрату палива. Щоб досягти найкращих результатів, дотримуйтеся нижченаведених рекомендацій.

- Підтримуйте в шинах належне значення тиску та використовуйте лише шини рекомендованого типорозміру.
- Агресивна манера керування збільшує кількість енергії, потрібної для руху автомобіля. Типово ви можете заощадити більше палива, застосовуючи розгін і гальмування низької та середньої інтенсивності. Гальмування середньої інтенсивності особливо важливе, оскільки воно дає змогу максимально збільшити енергію, що повертається системою рекуперативного гальмування.

Додаткові рекомендації:

- Уникайте зайвих вантажів.
- Враховуйте, що зовнішні аксесуари можуть збільшити аеродинамічний опір.
- Дотримуйтеся знаків обмеження швидкості.
- Виконуйте все планове технічне обслуговування.
- Чекайте, поки двигун прогріється, не потрібно. Автомобіль готовий почати рух негайно після запуску.

ЕКСПЛУАТАЦІЯ ПЛАГІН-ГІБРИДА

Регулярно підключайте свій автомобіль до електромережі, щоб оптимально використовувати запас ходу високовольтної акумуляторної батареї виключно на електротязі. Зарядження автомобіля додає електроенергію. Ця енергія надає автомобілю руху. Приблизний запас ходу виключно на електротязі показано на інформаційному дисплеї синім кольором поруч із запасом ходу на бензині.

Система максимально використовує рух виключно на електротязі в режимі руху «Нормальний». Умови роботи системи можуть потребувати ввімкнення двигуна вну-

трішнього згоряння, але коли це можливо, система використовує доступний запас ходу на електротязі.

Коли ваш запас ходу виключно на електротязі досягає нуля, система силового агрегату перемикається в гібридний режим. Це означає, що ви вичерпали енергію, отриману від електромережі та зарядження вашого автомобіля. У гібридному режимі бензиновий двигун і електродвигун надають автомобілю руху і забезпечують максимальну економію палива. Іноді автомобіль рухається виключно на електротязі навіть у гібридному режимі, оскільки система силового агрегату підтримує заряд високовольтної акумуляторної батареї у функціональних межах.

Режими електромобіля (EV)



E288345

У вашому автомобілі можна вибирати режими електромобіля (EV). Натисніть показану кнопку на центральній консолі, щоб змінити режим. Режими EV Now (Електромобіль: зараз) і EV Later (Електромобіль: пізніше) доступні, лише якщо у вас є запас ходу виключно на електротязі.

УВАГА: Доступність режиму EV також залежить від стану системи вибору режимів руху.

Auto EV (Електромобіль: авто)



Цей режим забезпечує автоматичне використання енергії високовольтної акумуляторної батареї під час їзди. Коли це можливо, автомобіль продовжує рухатися на електротязі, але за потреби система запускає бензиновий двигун.

EV Now (Електромобіль: зараз)



Цей режим забезпечує рух виключно на електротязі. Не використовуйте режим EV Now під час буксирування причепа, оскільки система електропривода не призначена для буксирування. З'явиться екран інформації на вимогу EV Now. Цей екран дає вам змогу ввімкнути бензиновий двигун у режимі EV Now. Ваш автомобіль може розганятися повільніше, а максимальна швидкість може бути нижчою, ніж у режимі Auto EV.

Ви можете ввімкнути бензиновий двигун у будь-який час, використовуючи один із таких способів:

- Натисніть кнопку ОК на кермі під час перегляду екрана інформації на вимогу EV Now. Ваш автомобіль за необхідності вмикає бензиновий двигун і повертається в режим EV Now, коли той більше не потрібен.
- Повністю натисніть педаль акселератора. З'явиться спливаюче повідомлення. Натисніть кнопку ОК на кермі, щоб увімкнути бензиновий двигун. Коли бензиновий двигун більше не потрібен, ваш автомобіль повернеться в режим EV Now. Повідомлення зникне, якщо ви відпустите педаль акселератора.
- Натисніть кнопку EV. Автомобіль вийде з режиму EV Now, і ввімкнення бензинового двигуна стане можливим. Щоб повернутися в режим EV Now, виберіть його знову за допомогою кнопки EV.

Ваш автомобіль може перейти в режим Engine Enabled (ДВЗ активовано), якщо цього потребують умови системи. Якщо це ста-

неться, з'явиться повідомлення. Це нормальна роботи системи, і ваш автомобіль повернеться в режим EV Now, коли це можливо.

Коли ви ввімкнете режим EV Now, на інформаційному екрані з'явиться синя піктограма EV Now. Якщо ваш автомобіль перебуває в режимі Engine Enabled (ДВЗ активовано), піктограма EV Now стає жовтою. Автомобіль виходить з EV Now, коли ваш доступний запас ходу виключно на електротязі досягає нуля.

EV Later (Електромобіль: пізніше)

У режимі EV Later ваш автомобіль за потреби працює від бензинового двигуна і зберігає більшу частину достатнього запасу ходу на електротязі для подальшого використання в режимах Auto EV або EV Now.

Наприклад, спочатку ви їдете на високій швидкості на відкритих дорогах, але пізніше ви їдете на низькій швидкості в міських умовах, де рух виключно на електротязі забезпечує максимальну економію. У такому випадку ви можете вибрати EV Later для швидшої частини поїздки, а потім вибрати Auto EV або EV Now для міської частини.

Коли ви вмикаєте EV Later, на інформаційному екрані з'являється біла піктограма EV Later. Після вимкнення запалювання система переходить з EV Later на Auto EV. Ви можете знову вибрати EV Later за допомогою кнопки EV під час наступної поїздки.

Якщо EV Later вибрано, коли автомобіль повністю чи майже повністю заряджено, частина запасу ходу виключно на електротязі витрачається на розрядження високовольтної акумуляторної батареї. Система рекуперативного гальмування працює в повному обсязі.

EV Charge (Електромобіль: зарядження)



У цьому режимі для зарядження високовольтної акумуляторної батареї використовується двигун внутрішнього згоряння, а не місцева електромережа.

ОСОБЛИВІ ЇЗДОВІ ХАРАКТЕРИСТИКИ

Запас ходу на електротязі, отриманий через режим EV Charge, дає вам змогу переключитися в режим Auto EV або EV Now, щоб пізніше перейти на рух повністю на електроенергії. Батарея не може зарядитися на 100% в режимі EV Charge. Це потрібно для повноцінної роботи системи рекуперативного гальмування. Коли батарея досягає максимального рівня заряду, допустимого в режимі EV Charge, автомобіль залишається в режимі EV Charge та підтримує цей рівень заряду, доки ви не виберете інший режим EV або вимкнете запалювання.

Коли ви вмикаєте EV Charge, на інформаційному екрані з'являється біла піктограма EV Charge.

Система переходить з EV Charge на Auto EV, коли ви вмикаєте запалювання. Ви можете знову вибрати EV Charge за допомогою кнопки EV під час наступної поїздки.

Обмежене використання двигуна внутрішнього згоряння

Режим обмеженого використання двигуна внутрішнього згоряння забезпечує належне змащення двигуна за достатньої темпе-

ратури, коли ви керуєте автомобілем, мало використовуючи бензиновий двигун. У цьому режимі бензиновий двигун запускається, коли це потрібно. Коли автомобіль починає працювати в режимі обмеженого використання двигуна внутрішнього згоряння, на інформаційному дисплеї з'являється відповідне повідомлення. Якщо роботу в режимі обмеженого використання не буде завершено до того, як ви вимкнете запалювання, автомобіль продовжить працювати в цьому режимі наступного разу, коли ввімкнете запалювання. Повідомлення з'явиться знову.

Режим EV Now недоступний в режимі обмеженого використання двигуна внутрішнього згоряння.

УВАГА: низькі температури впливають на час прогрівання бензинового двигуна, і режим обмеженого використання може активуватися частіше.

УВАГА: хоча заміна оливи не потрібна, вона дає вам можливість не запускати цикл обмеженого використання двигуна. Скидання системи контролю строку придатності оливи призупиняє режим обмеженого використання.

ЧАСТІ ЗАПИТАННЯ ЩОДО ГІБРИДНОГО АВТОМОБІЛЯ

Запитання	Відповідь
Що означає серія клацань, що надходять від багажного відділення, коли я повертаю ключ у запалюванні?	Високовольтну акумуляторну батарею гальванічно розв'язано від решти автомобіля, коли ключ установлено в положення «вимк.». Коли ви повертаєте ключ у положення «ввімк.», високовольтні контактори всередині батареї замикаються, щоб зробити електроенергію доступною для електромотора/генератора та дати автомобілю можливість рухатися. Клацання – це звук замикання і розмикання цих контакторів під час запуску та відключення.
Чому двигун внутрішнього згоряння іноді запускається, коли ключ у положенні «ввімк.»?	Комп'ютер автомобіля визначає, чи потрібно запустити двигун внутрішнього згоряння, коли ключ у положенні «ввімк.». Система тихого запуску запускає двигун, якщо це потрібно для прогрівання салону, усунення обледеніння з вітрового скла або коли на вулиці холодно.
Чому двигун внутрішнього згоряння так довго не відключається?	Існує декілька причин того, що двигун внутрішнього згоряння довго залишається ввімкненим після того, як ви його запустили. Часто-густо це робиться, щоб забезпечити належну температуру компонентів вихлопної системи для зведення рівня викидів до мінімуму. Що холодніший клімат, то довше залишається ввімкненим двигун.

ОСОБЛИВІ ЇЗДОВІ ХАРАКТЕРИСТИКИ

Запитання	Відповідь
Чому двигун внутрішнього згоряння ніколи не відключається на швидкості вище 137 км/год?	Коли швидкість перевищує це значення, двигун внутрішнього згоряння мусить ввімкнутися, щоб захистити систему коробки передач.
Чому двигун внутрішнього згоряння залишається ввімкненим, коли на вулиці дуже холодно?	Для того щоб кліматична система могла почати прогрівання салону чи усунення обледеніння вітрового скла, як тільки це знадобиться водію, охолодна рідина двигуна має залишатися достатньо гарячою. Двигун має працювати для підтримання належної мінімальної температури.
Чому під час прискорення двигун внутрішнього згоряння іноді розвиває такі високі оберти?	Двигун внутрішнього згоряння і коробку передач вашого автомобіля розроблено так, щоб забезпечувати потрібну вам потужність на максимально продуктивній частоті обертів. Вона може перевищувати очікуване значення під час різкого прискорення та коливатися під час їзди на стабільній швидкості. Це характерно для циклу Аткінсона двигуна внутрішнього згоряння та для технології коробки передач, які допомагають звести до мінімуму витрату палива вашим гібридним автомобілем.
Що означає шум вентилятора у задній частині мого гібридного автомобіля?	Шум вентилятора надходить від вентилятора, розташованого за межами високовольтної акумуляторної батареї. Цей вентилятор вмикається, коли батарея потребує охолодження повітрям. Швидкість і шум вентилятора змінюються залежно від ступеня охолодження, потрібного для належної роботи батареї. Підтримання оптимальної температури також сприяє збільшенню ресурсу батареї та допомагає зменшити витрату палива.
Як часто потрібно міняти моторну оливу двигуна внутрішнього згоряння?	Міняйте мотору оливу через кожні 16 000 км або один раз на рік за нормальних умов експлуатації.
Чи можна заливати до паливного бака паливо E15 чи E85, та як це вплине на витрату палива?	Ваш гібридний автомобіль здатний використовувати паливо E15 (15% етанолу, 85% бензину), але, можливо, ви помітите деяке збільшення витрати палива, тому що етанол має меншу енергоємність на галон, ніж бензин. Ваш гібридний автомобіль не призначено для використання E85 (85% етанолу).
Як довго прослужить моя високовольтна акумуляторна батарея? Чи вона потребує обслуговування?	Систему високовольтної акумуляторної батареї розраховано на весь строк експлуатації автомобіля, і вона не потребує обслуговування.

Запитання	Відповідь
Чи можна заряджати акумуляторну батарею через розетку змінного струму?	Високовольтну акумуляторну батарею Energi можна заряджати через розетку змінного струму. Зарядження від зовнішнього джерела електроенергії не передбачено для високовольтної акумуляторної батареї звичайного гібрида.
Чи можу я використовувати автодім для буксирування свого гібридного автомобіля так, щоб усі колеса гібридного автомобіля торкалися землі?	Так. Ви можете буксирувати свій гібридний автомобіль звичайним чином без модифікацій. Див. розділ «Буксирування» (с. 278).

ЗАПОБІЖНІ ЗАХОДИ

ПОПЕРЕДЖЕННЯ

-  Не переповняйте паливний бак. Тиск у переповненому баку може викликати витікання і розбризкування палива і призвести до пожежі.
-  Паливна система може перебувати під тиском. Якщо ви почуєте шипіння поблизу заливної горловини паливного бака, не доливайте паливо, доки цей звук не зникне. Якщо знехтувати цим застереженням, паливо може розбризкатися, що може призвести до серйозної травми.
-  Якщо не дотримуватися правил поведження з автомобільним паливом, воно може стати причиною серйозної травми чи смерті.
-  Бензин може містити бензол, що є канцерогеном.
-  Під час заправки двигун завжди повинен бути відключеним, іскри та відкрите полум'я біля заливного клапана неприпустимі. Під час заправки категорично заборонено курити або користуватися мобільним телефоном. У певних умовах пари палива можуть бути надзвичайно небезпечними. Стежте, щоб випадково не вдихнути надлишкові гази.

Нижче наведено основні правила поведження з паливом.

- Перед початком заправки вашого автомобіля потушіть будь-яке відкрите полум'я, а також сигарету, люльку чи будь-яке інше приладдя для куріння.
- Перед початком заправки обов'язково відключіть двигун.
- Проковтування автомобільного палива небезпечне для здоров'я і може призвести до летального кінця. Таке паливо, як бензин, є високотоксичним, і його проковтування може призвести до загибелі або незворотних для здоров'я людини наслідків. Якщо ви проковтнули паливо, негайно зверніться до лікаря, навіть як-

що явні симптоми отруєння відсутні. Вони можуть з'явитися лише через декілька годин.

- Уникайте вдихання парів палива. Вдихання надмірної кількості парів палива будь-якого типу може призвести до подразнення очей та дихальних шляхів. У тяжких випадках надмірне та тривале вдихання парів палива може стати причиною серйозної хвороби та призвести до незворотних для здоров'я людини наслідків.
- Уникайте потрапляння в очі рідкого палива. Якщо це все-таки сталося, зніміть контактні лінзи (якщо ви їх носите), промийте очі водою впродовж 15 хвилин і зверніться по медичну допомогу. Якщо не звернутися по належну медичну допомогу, потрапляння в очі палива може призвести до незворотних для здоров'я людини наслідків.
- Паливо може завдати шкоди в разі потраплення його шкірою. Якщо паливо потрапило на шкіру та (або) одяг, негайно зніміть залитий одяг і ретельно промийте шкіру водою з милом. Багатократні або тривалі контакти шкіри з рідким паливом або парами палива спричиняють її подразнення.
- Виявляйте особливу обачність, якщо ви приймаєте антабус або інші форми дисульфіраму для лікування алкоголізму. Вдихання парів бензину або контакт зі шкірою можуть призвести до небажаних побічних ефектів, серйозного тілесного ушкодження або захворювання. Негайно зверніться до лікаря у разі появи побічних ефектів.

ЯКІСТЬ ПАЛИВА: ДИЗЕЛЬНЕ ПАЛИВО

ПОПЕРЕДЖЕННЯ

-  Не змішуйте дизельне паливо з бензином, бензоспиртом або спиртом. Це може призвести до вибуху.

Використовуйте дизельне паливо, яке задовольняє вимоги стандарту EN 590 або його місцевого еквівалента.



E268503

Для вашого автомобіля можна використовувати суміші дизельного палива з біопаливом, що містять не більш ніж 7% біопалива (суміш B7).

УВАГА: рекомендуємо використовувати лише високоякісне паливо. Не рекомендується використання додаткових присадок та інших домішок.

УВАГА: не рекомендуємо тривале використання присадок, призначених для запобігання парафінізації палива.

Тривале зберігання

Більшість видів дизельного палива містять біодизельне паливо. Якщо ви плануєте не використовувати автомобіль більше ніж два місяці, рекомендується перед початком такого періоду зберігання заповнити бак паливом, що не містить біодизельного палива.

ЯКІСТЬ ПАЛИВА: БЕНЗИН

ПОПЕРЕДЖЕННЯ

⚠ Не змішуйте бензин з оливою, дизельним паливом або іншими рідинами. Це може викликати хімічну реакцію.

⚠ Не використовуйте етилований бензин або бензин з присадками, які містять інші сполуки металів (наприклад, на основі марганцю). Вони можуть зашкодити системі зниження токсичності вихлопу.

Використовуйте неетилований бензин з октановим числом не менше ніж 95, який задовольняє вимоги стандарту EN 228 або його місцевого еквівалента.

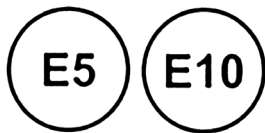

E268502

Для вашого автомобіля можна використовувати суміші бензину з етанолом, що містять не більш ніж 10% етанолу (суміші E5 та E10).

УВАГА: рекомендуємо використовувати лише високоякісне паливо. Не рекомендується використання додаткових присадок та інших домішок.

Тривале зберігання

Більшість сортів бензину містять етанол. Якщо ви плануєте не використовувати автомобіль понад два місяці, рекомендується перед початком такого періоду зберігання заповнити бак паливом, що не містить етанолу.

ЯКІСТЬ ПАЛИВА: ГІБРИДНИЙ ЕЛЕКТРОМОБІЛЬ (HEV)

ПОПЕРЕДЖЕННЯ

⚠ Не змішуйте бензин з оливою, дизельним паливом або іншими рідинами. Це може викликати хімічну реакцію.

⚠ Не використовуйте етилований бензин або бензин з присадками, які містять інші сполуки металів (наприклад, на основі марганцю). Вони можуть зашкодити системі зниження токсичності вихлопу.

Використовуйте неетилований бензин з октановим числом не менше ніж 95, який задовольняє вимоги стандарту EN 228 або його місцевого еквівалента.

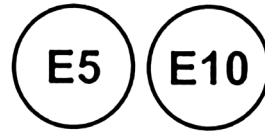

E268502

Для вашого автомобіля можна використовувати суміші бензину з етанолом, що містять не більш ніж 10% етанолу (суміші E5 та E10).

УВАГА: рекомендуємо використовувати лише високоякісне паливо.

Тривале зберігання

Більшість сортів бензину містять етанол. Якщо ви плануєте не використовувати автомобіль понад два місяці, рекомендується перед початком такого періоду зберігання заповнити бак паливом, що не містить етанолу.

РОЗТАШУВАННЯ ЛІЙКИ ДЛЯ ЗАЛИВАННЯ ПАЛИВА

Лійку для заливання палива розташовано під покриттям підлоги багажного відділення.

ЯКЩО У ВАС ЗАКІНЧИЛОСЯ ПАЛИВО

Експлуатація автомобіля з порожнім баком може спричинити пошкодження, на яке не поширюється дія гарантії на автомобіль. Якщо паливо закінчилося:

- Щоб перезапустити двигун, залийте як мінімум 5 л палива.
- Можливо, що після заправлення вам

доведеться декілька разів переключити запалювання з положення «вимк.» в «увімк.», щоб дати змогу системі живлення перегнати паливо з бака у двигун. Під час повторного запуску перше прокручування двигуна забере на кілька секунд більше часу, ніж звичайно.

УВАГА: якщо паливо закінчилося на крутому схилі, вам може знадобитися більше палива.

Заповнення переносної паливної ємності

ПОПЕРЕДЖЕННЯ

⚠ Паливо, яке проходить через паливний насос, може генерувати статичну електрику. Це може призвести до пожежі, якщо використовувати незаземлену паливну ємність.

Щоб уникнути формування електростатичного заряду, під час заповнення незаземленої паливної ємності дотримуйтесь нижченаведених рекомендацій.

- Для переливання палива в автомобільний бак використовуйте лише рекомендовану паливну ємність. Під час заповнення ємності поставте її на землю.
- Не заповнюйте паливну ємність, коли вона перебуває в автомобілі (в тому числі в багажному відділенні).
- Під час заливання палива заправний пістолет повинен торкатися паливної ємності.
- Не використовуйте пристрої для закріплення важеля паливного пістолета в відкритому положенні.

Доливання палива з переносної паливної ємності

ПОПЕРЕДЖЕННЯ

⚠ Не вставляйте носик ліжок сторонніх виробників або паливних ємностей у заливну горловину системи живлення. Це може зашкодити заливній горловині системи живлення або її ущільнювачу та призвести до проливання палива на землю.

⚠ Не намагайтеся силою відкрити систему дозаправлення без кришки паливного бака, використовуючи сторонні предмети. Це може зашкодити системі живлення або її ущільнювачу та травмувати вас або інших людей.

⚠ Забороняється зливати відходи двигуна до побутових сміттєзбірників або громадської каналізації. Використовуйте для цього спеціально відведені місця.

Доливаючи в паливний бак автомобіля паливо з паливної ємності, використовуйте пластикову ліжку з комплексу поставки автомобіля. Див. розділ «**Розташування ліжки для заливання палива**» (с. 165).

УВАГА: не використовуйте ліжки сторонніх виробників; вони можуть не працювати із системою дозаправлення без кришки паливного бака та можуть пошкодити її.

Заправляючи паливний бак автомобіля з ємності для палива, виконайте нижченаведені дії.

1. Повністю відчиніть дверцята лючка паливного бака.
2. Повністю вставте ліжку в заливну горловину паливного бака.



E157452

3. Долийте в автомобіль паливо з паливної ємності.
4. Витягніть ліжку.
5. Повністю зачиніть дверцята лючка паливного бака.
6. Очистіть пластикову ліжку та поверніть її на своє місце в автомобілі або ж викиньте її, дотримуючись правил утилізації.

УВАГА: якщо ви вирішили викинути ліжку, ви можете придбати нову в офіційного дилера.

ЗАПРАВЛЕННЯ: ГІБРИДНИЙ ЕЛЕКТРОМОБІЛЬ (HEV)

ПОПЕРЕДЖЕННЯ

⚠ Не переповняйте паливний бак. Тиск у переповненому баку може викликати витікання і розбризкування палива і призвести до пожежі.

⚠ Не намагайтеся силою відкрити заливний клапан. Це може зашкодити паливній системі. Невиконання цієї вказівки може призвести до пожежі, травми чи смерті.

⚠ Під час заправки пістолет має залишатися повністю вставленим.

⚠ Під час заправки двигун завжди має бути відключеним, іскри та відкрите полум'я біля заливного клапана неприпустимі. Під час заправки категорично заборонено курити або користуватися мобільним телефоном. У певних умовах пари палива можуть бути надзвичайно небезпечними. Стежте, щоб випадково не вдихнути надлишкові гази.

⚠ Припиніть заправлення після першого автоматичного відключення заправного пістолета. Зайве паливо заповнює розширювальний простір паливного бака, що може призвести до переповнення бака.

⚠ Зачекайте хоча би п'ять секунд, перед тим як витягти пістолет. Тоді все паливо в пістолеті встигне перелитися в паливний бак.

ПОПЕРЕДЖЕННЯ

⚠ Система живлення може перебувати під тиском. Якщо ви почуєте шипіння поблизу заливної горловини паливного бака, не доливайте паливо, доки цей звук не зникне. Якщо знехтувати цим застереженням, паливо може розприскатися, що може призвести до серйозної травми.

⚠ Прочитайте всі інструкції на заправній колонці та дотримуйтесь їх.

1. Зупинивши автомобіль, переведіть коробку передач у положення «стоянка» (P) і вимкніть запалювання.



E146221

2. Натисніть кнопку на лівому боці панелі приладів, щоб відчинити дверцята лючка паливного бака. Можливо, вам доведеться зачекати до 15 секунд, перш ніж дверцята відчиняться і ви зможете вставити заправний пістолет.

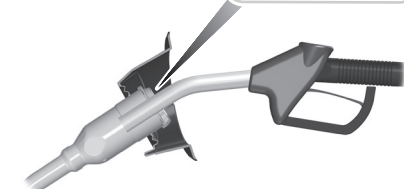
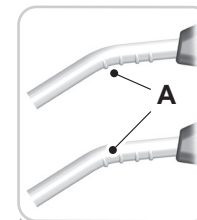

E139202

3. Вставте заправний пістолет до нанесеної на ньому першої позначки А. Пістолет має постійно спиратися на заливну горловину.

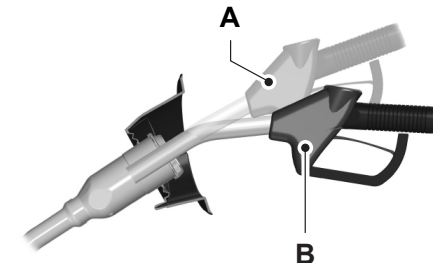

E139203

4. Під час заправки тримайте заправний пістолет у положенні В. Якщо тримати пістолет у положенні А, це може завадити потоку палива й пістолет відключиться до того, як бак буде заповнено.

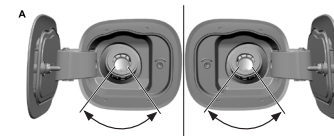

ПАЛИВО І ЗАПРАВЛЕННЯ

5. Пістолет не повинен виходити за межі показаної області.

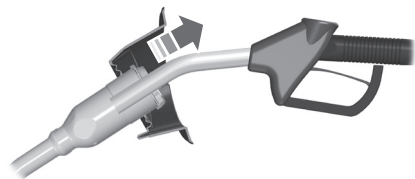

E119081

6. Коли пістолет відключиться, зачекайте принаймні 5 секунд, після чого трохи підніміть заправний пістолет і повільно витягніть його.
7. Повністю зачиніть дверцята лючка паливного бака.

УВАГА: щоб зачинити дверцята лючка паливного бака, натисніть посередині заднього краю дверцят і відпустіть.

Ви повинні виконати заправлення за 20 хвилин. Якщо 20 хвилин минули, ви маєте натиснути кнопку на панелі приладів знову. Якщо кнопку не натиснути, заправний пістолет може відключитися автоматично.

Попередження, які видає система

Якщо дверцята лючка паливного бака не відчиняються, на інформаційному дисплеї з'явиться інформаційне повідомлення.

Повідомлення	Опис і дія
Refuel Error See Manual (Помилка під час заправлення, див. посібник)	На інформаційному дисплеї з'являється попереджувальне повідомлення, якщо не відбулася розгерметизація паливної системи або дверцята лючка паливного бака не відчинилися. Можливо, вам доведеться скористатися важелем ручного розблокування лючка паливного бака.

Якщо з'являється інформаційне повідомлення, виконайте нижченаведені дії.

1. Перевірте, чи не заважає руху дверцят лючка паливного бака сніг, лід чи інша перешкода.

2. Приберіть перешкоду від дверцят.
3. Натисніть кнопку панелі приладів, щоб відчинити лючок паливного бака.
4. Якщо дверцята лючка не відчиняються й інформаційне повідомлення залишається на інформаційному дисплеї, скористайтеся важелем ручного розблокування лючка паливного бака.

Важіль ручного розблокування лючка паливного бака

УВАГА: коробка передач має бути в положенні «стоянка» (P) або «нейтральна передача» (N).

Якщо ви використовуєте важіль ручного розблокування лючка паливного бака, виконайте нижченаведені дії.

1. Увімкніть запалювання.

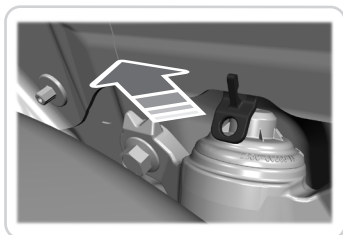

УВАГА: важіль ручного розблокування лючка паливного бака розміщено в ніші лівого заднього колеса.

ПАЛИВО І ЗАПРАВЛЕННЯ

2. Потягніть на себе важіль ручного розблокування лючка паливного бака.
3. Вимкніть запалювання.
4. Виконайте заправлення протягом 20 хвилин.

ЗАПРАВЛЕННЯ: ЗА ВИНЯТКОМ ГІБРИДНИХ ЕЛЕКТРОМОБІЛІВ (HEV)

Огляд системи заправлення

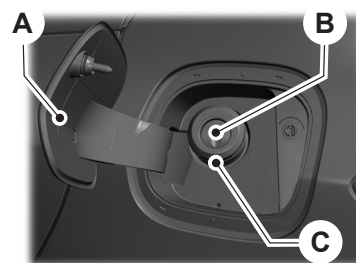

E267248

- A** Дверцята лючка паливного бака
- B** Заливний клапан паливного бака
- C** Заливна горловина паливного бака

Ваш автомобіль не має кришки заливної горловини паливного бака.

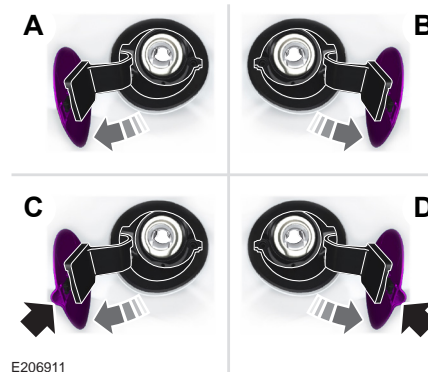

E206911

- A** Лівий бік. Щоб відчинити лючок заливної горловини паливного бака, натисніть посередині на задній край дверцят лючка та відпустіть.
- B** Правий бік. Щоб відчинити лючок заливної горловини паливного бака, натисніть посередині на задній край дверцят лючка та відпустіть.
- C** Лівий бік. Потягніть за задню частину дверцят лючка заливної горловини паливного бака, щоб відчинити його.
- D** Правий бік. Потягніть за задню частину дверцят лючка заливної горловини паливного бака, щоб відчинити його.

Заправлення автомобіля

ПОПЕРЕДЖЕННЯ

! Під час заправлення двигун завжди має бути відключеним, іскри та відкрите полум'я біля заливного клапана неприпустимі. Під час заправлення категорично заборонено курити або користуватися мобільним телефоном. У певних умовах пари палива можуть бути надзвичайно небезпечними. Стежте, щоб випадково не вдихнути надлишкові гази.

ПОПЕРЕДЖЕННЯ

⚠ Паливна система може перебувати під тиском. Якщо ви почуєте шипіння поблизу заливної горловини паливного бака, не доливайте паливо, доки цей звук не зникне. Якщо знехтувати цим застереженням, паливо може розбризкатися, що може призвести до серйозної травми.

⚠ Не намагайтеся силою відкрити заливний клапан. Це може зашкодити паливній системі. Невиконання цієї вказівки може призвести до пожежі, травми чи смерті.

⚠ Під час заправки пістолет має залишатися повністю вставленим.

⚠ Припиніть заправлення після першого автоматичного відключення заправного пістолета. Зайве паливо заповнює розширювальний простір паливного бака, що може призвести до переповнення бака.

⚠ Не переповняйте паливний бак. Тиск у переповненому баку може викликати витікання і розбризкування палива і призвести до пожежі.

⚠ Зачекайте хоча би п'ять секунд, перед тим як витягти пістолет. Тоді все паливо в пістолеті встигне перелитися в паливний бак.

1. Повністю відчиніть дверцята лючка паливного бака.
2. Виберіть заправний пістолет, що відповідає вашому автомобілю.

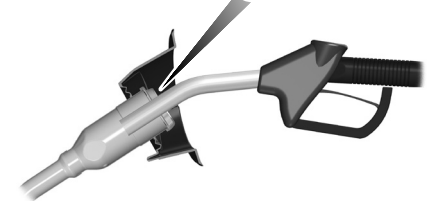
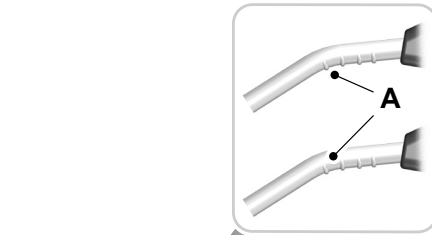

E139202

3. Вставте заправний пістолет до нанесеної на ньому першої позначки А. Пістолет має постійно спиратися на заливну горловину.

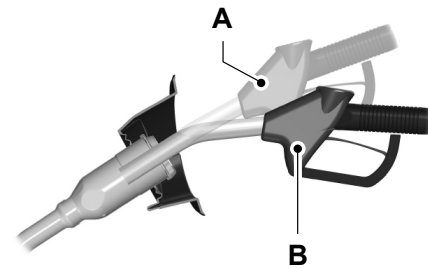

E139203

4. Під час заправки тримайте заправний пістолет у положенні В. Якщо тримати пістолет у положенні А, це може завадити потоку палива й пістолет відключиться до того, як бак буде заповнено.

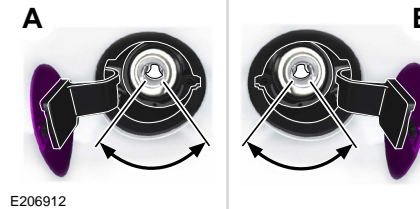

E206912

5. Пістолет не повинен виходити за межі показаної області.

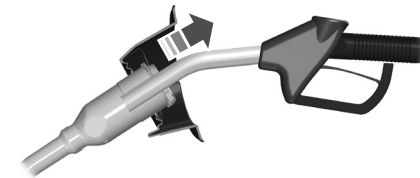

E119081

6. Коли ви закінчите заправлення, трохи підніміть заправний пістолет і повільно витягніть його.
7. Повністю зачиніть дверцята лючка паливного бака.

Не намагайтеся запустити двигун, якщо ви заповнили бак не тим типом палива. Це може спричинити пошкодження двигуна, на яке не поширюється гарантія на автомобіль. Автомобіль має бути негайно перевірений.

Попередження, яке видає система заправлення (якщо встановлено)

Якщо заливний клапан не закривається повністю, на інформаційному дисплеї може з'явитися попередження.

Повідомлення
Check fuel fill inlet (Перевірте заливну горловину паливного бака)

Якщо це повідомлення з'являється, виконайте нижченаведені дії.

1. Якнайшвидше зупиніть автомобіль з дотриманням правил безпеки й вимкніть двигун.
2. Переведіть коробку передач у положення «стоянка» (P) або «нейтральна передача» (N).
3. Увімкніть стоянкове гальмо.
4. Повністю відчиніть дверцята лючка паливного бака.
5. Перевірте, чи не заважають руху заливного клапана сторонні предмети чи сміття.
6. Приберіть будь-які сторонні предмети чи сміття із заливного клапана.
7. Повністю вставте заправний пістолет або лійку з комплекту поставки автомобіля в заливну горловину паливного бака. Див. розділ «**Розташування лійки для заливання палива**» (с. 165). Це має очистити її від будь-якого сміття, що може заважати заливному клапану повністю закриватися.
8. Витягніть заправний пістолет або лійку для заливання палива із заливної горловини.
9. Повністю зачиніть дверцята лючка паливного бака.

УВАГА: повідомлення може зникнути не відразу. Якщо повідомлення продовжує з'являтися й засвічується контрольна лампа, автомобіль має бути якнайшвидше перевірений.

ВИТРАТА ПАЛИВА

Зазначені показники викиду вуглекислого газу та витрати палива отримано в результаті лабораторних випробувань відповідно до Регламенту (ЄС) 715/2007 або РК (ЄС) 692/2008 та пізніших поправок до нього. Ця інформація надається для порівняння автомобілів різних марок і моделей. Фактичні показники витрати палива вашого автомобіля можуть відрізнятися від цих цифр. На практиці на витрату палива впливають численні фактори, в тому числі індивідуальна манера їзди, швидкість їзди, частота

зупинок, використання кондиціонера повітря, наявність аксесуарів, маса вантажу та причепа.

Оголошена місткість

Оголошена місткість паливного бака – це максимальна кількість палива, яку можна залити до бака, коли той порожній згідно з показчиком рівня палива. Див. розділ «**Заправні об'єми та технічні характеристики**» (с. 351).

Крім того, для паливного бака передбачено резервний залишок палива. Резервний залишок – це кількість палива в баку, що залишається після того, як стрілка показника почне показувати «0».

УВАГА: резервний залишок варіюється, і на нього не можна покладатися для збільшення запасу ходу.

Витрата палива

Витрата палива автомобіля розраховується через функцію маршрутного комп'ютера «Середня витрата палива».

Перші 1500 км експлуатації є періодом обкатки двигуна. Точніший результат ви отримуєте після 3000 км експлуатації.

Що впливає на витрату палива

- Неправильний тиск повітря у шинах. Див. розділ «**Тиск у шинах**» (с. 345).
- Повне завантаження автомобіля.
- Перевезення зайвих вантажів.
- Додавання певних аксесуарів до автомобіля (наприклад, екранів проти комах, захисних брусів, пробліскових маяків, підніжок та кріплень для лиж).
- Використання палива, змішаного зі спиртом. Див. розділ «**Якість палива**» (с. 163).
- Витрата палива може зростати за низьких температур.
- Витрата палива може зростати в разі їзди на короткі відстані.
- Автомобіль може споживати менше палива під час їзди по рівних поверхнях, ніж під час їзди горбкуватою місцевістю.

КАТАЛІТИЧНИЙ НЕЙТРАЛІЗАТОР

ПОПЕРЕДЖЕННЯ

 Уникайте паркування, роботи в холостому режимі та руху автомобіля на сухій траві або іншому сухому покритті. Система зниження токсичності вихлопу нагріває моторний відсік і вихлопну систему, створюючи небезпеку пожежі.

 Нормальна робоча температура вихлопної системи є дуже високою. Категорично заборонено працювати з компонентами поруч із нею чи намагатися відремонтувати будь-яку її частину, доки вона не охолоне. Будьте обережні, працюючи поруч із каталітичним нейтралізатором. Він нагрівається до дуже високої температури невдовзі після початку роботи двигуна та залишається гарячим після відключення двигуна.

 Витікання вихлопних газів може призвести до потрапляння шкідливих та, можливо, смертельно небезпечних газів до салону (кабіни). Якщо ви відчуваєте запах вихлопних газів в автомобілі, необхідна негайна перевірка автомобіля найближчим дилером. Не продовжуйте рух, якщо ви відчуваєте запах вихлопних газів.

Ваш автомобіль має декілька компонентів, призначених для зниження токсичності вихлопу, та каталітичний нейтралізатор, що забезпечує відповідність чинним стандартам токсичності вихлопу.

Щоб уникнути пошкодження каталітичного нейтралізатора, дотримуйтесь нижченаведених правил.

- Не запускайте двигун довше ніж 10 секунд за один раз.
- Не дозволяйте двигуну працювати, коли від'єднано дріт свічки запалювання.
- Не запускайте двигун буксируванням чи штовханням. Скористайтесь спеціальними з'єднувальними дротами. Див. розділ «**Запуск двигуна від зовнішнього джерела**» (с. 289).

- Не вимикайте запалювання під час руху автомобіля.
- Не використовуйте етиловане паливо.
- Стежте, щоб у баку завжди було достатньо палива.

УВАГА: на пошкодження компонентів, спричинене недотриманням цих правил, може не поширюватися гарантія на автомобіль.

Бортова система діагностики

Ваш автомобіль має бортову систему діагностики, що відстежує роботу системи зниження токсичності вихлопу. Якщо світиться будь-яка з нижченаведених контрольних ламп, це може вказувати на те, що система бортової діагностики виявила несправність у системі зниження токсичності вихлопу.



Якщо продовжити рух на автомобілі, потужність двигуна може бути обмежено або ж він зовсім відключиться. Ігнорування контрольної лампи може призвести до пошкодження компонентів, на яке не поширюється гарантія на автомобіль. Автомобіль має бути якнайшвидше перевірений. Див. розділ «**Контрольні лампи та індикатори**» (с. 92).

СИСТЕМА ВИБІРКОВОЇ КАТАЛІТИЧНОЇ НЕЙТРАЛІЗАЦІЇ

На вашому автомобілі встановлено систему вибіркової каталітичної нейтралізації, яка допомагає знизити викид вихлопних газів, впорскуючи рідину AdBlue® у вихлопну систему. У разі внесення несанкціонованих модифікацій до системи вибіркової ка-

ЗНИЖЕННЯ ТОКСИЧНОСТІ ВИХЛОПУ ДВИГУНА

талітичної нейтралізації або її відключення двигун може не запуститися. Для належного функціонування системи потрібно підтримувати правильний рівень рідини для очищення.

УВАГА: насос рідини для очищення вихлопів вмикається недовго після відключення двигуна. Це нормально явище.

Правила використання AdBlue®

- Використовуйте лише AdBlue® із сертифікатом ISO-22241.
- Не заливайте цю рідину у паливний бак автомобіля. Це може призвести до пошкодження двигуна, на яке не поширюється гарантія на автомобіль.
- Не переповнюйте бак для AdBlue®.
- Не розбавляйте рідину водою або будь-якою іншою рідиною.
- Не використовуйте порожню канистру з-під рідини повторно.
- Не зберігайте рідину під прямими сонячними променями.
- Зберігайте за температури від -5 °C до +20 °C.
- Не зберігайте канистри з рідиною в автомобілі.
- Ця рідина не займає, не токсична, безбарвна та розчиняється у воді.
- Якщо під час заливання рідина AdBlue® потрапила на фарбовану поверхню автомобіля, негайно приберіть її.

Доливання AdBlue®



E204215

Заливна горловина бака AdBlue® розташована поруч із заливною горловиною паливного бака й має синю кришку. Наповніть бак із колонки на заправній станції AdBlue® або з канистри з AdBlue®.

Доливання рідини для очищення дизельних вихлопних газів у місцевості з холодним кліматом

За температури нижче -11 AdBlue® може замерзнути. Ваш автомобіль має систему попереднього підігріву, завдяки якій ця рідина діє і за температури нижче -11 °C. Якщо AdBlue® замерзне в переповненому баку, вона може спричинити пошкодження, на яке не поширюється гарантія на автомобіль.

Доливання AdBlue® на паливо-заправній станції

ПОПЕРЕДЖЕННЯ

! Стежте, щоб рідина для очищення дизельних вихлопних газів (AdBlue) не потрапила в очі, на шкіру чи одяг. Якщо рідина потрапила в очі, промийте їх великою кількістю води і зверніться до лікаря. Промийте вражені ділянки шкіри водою з милом. Якщо ви проковтнули очисну рідину, випийте велику кількість води та негайно зверніться до лікаря.

! Доливання рідини для очищення дизельних вихлопних газів (AdBlue) слід виконувати в приміщенні з доброю вентиляцією. Під час зняття кришки з бака або канистри з рідиною для очищення дизельних вихлопних газів в атмосферу можуть потрапити пари аміаку. Вони подразнюють очі, шкіру та слизові оболонки. Вдихання парів аміаку може викликати печучий біль в очах, горлі та носі, що призводить до сльозовиділення або сильного кашлю.

Доливання AdBlue® з колонки паливозаправної станції нагадує заправлення автомобіля паливом.

ЗНИЖЕННЯ ТОКСИЧНОСТІ ВИХЛОПУ ДВИГУНА

1. Повністю відчиніть дверцята лючка паливного бака.

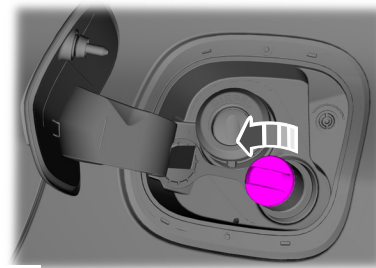

E268809

2. Зніміть кришку з бака AdBlue®.
3. Повністю вставте заправний пістолет AdBlue®.

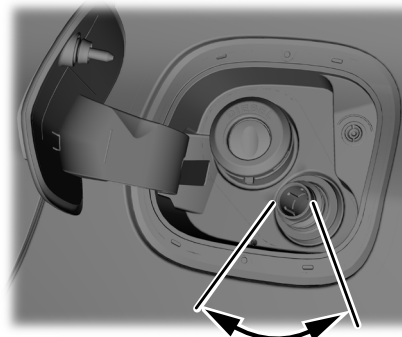

E268817

4. Пістолет AdBlue® не повинен виходити за межі показаної області.

УВАГА: коли бак стає повним, пістолет відключається.

5. Трохи підніміть заправний пістолет AdBlue® й повільно витягніть його.
6. Закрийте заливну горловину бака для рідини для очищення дизельних вихлопних газів (AdBlue) кришкою. Закручіть за годинниковою стрілкою,

доки ви не відчуєте сильний опір та не почуєте клацання.

Не намагайтеся запустити двигун, якщо ви заповнили бак AdBlue® не тією рідиною. Це може спричинити пошкодження двигуна, на яке не поширюється гарантія на автомобіль. Автомобіль має бути якнайшвидше перевірений.

Доливання AdBlue® з канистри

ПОПЕРЕДЖЕННЯ

! Стежте, щоб рідина для очищення дизельних вихлопних газів (AdBlue) не потрапила в очі, на шкіру чи одяг. Якщо рідина потрапила в очі, промийте їх великою кількістю води і зверніться до лікаря. Промийте вражені ділянки шкіри водою з милом. Якщо ви проковтнули очисну рідину, випийте велику кількість води та негайно зверніться до лікаря.

! Доливання рідини для очищення дизельних вихлопних газів (AdBlue) слід виконувати в приміщенні з доброю вентиляцією. Під час зняття кришки з бака або канистри з рідиною для очищення дизельних вихлопних газів в атмосферу можуть потрапити пари аміаку. Вони подразнюють очі, шкіру та слизові оболонки. Вдихання парів аміаку може викликати печучий біль в очах, горлі та носі, що призводить до сльозовиділення або сильного кашлю.

Використовуйте канистри, що мають ущільнювач на трубці.

Завжди дотримуйтесь інструкцій виробника.

1. Зніміть кришку з канистри з рідиною.
2. Установіть трубку на канистру та затягніть її до виникнення сильного опору.

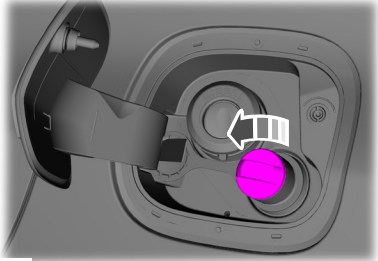

E268809

Перевірка рівня AdBlue®

1. Використовуючи засоби керування інформаційним дисплеєм, установлені на кермі, виберіть **Settings (Параметри)**.
2. Виберіть **Information (Інформація)**.
3. Виберіть **Diesel Exhaust Fluid Gauge (Показник рівня рідини для очищення дизельних вихлопних газів)**.

Витрата AdBlue®

Витрата AdBlue® безпосередньо пов'язана з витратою палива, і на неї впливають численні фактори, в тому числі індивідуальна манера їзди, швидкість їзди, частота зупинок, використання кондиціонера повітря, наявність аксесуарів, маса вантажу та причепа. Витрата AdBlue® може варіюватися в діапазоні 1%–5% від витрати палива.

Контрольна лампа системи вибіркової каталітичної нейтралізації

Контрольна лампа засвічується, якщо система виявляє низький рівень рідини або несправність системи.



Якщо засвічується контрольна лампа, повідомлення на інформаційному дисплеї вказують, чи проблема пов'язана з рідиною, чи спричинена несправністю системи вибіркової каталітичної нейтралізації. Якщо лампа засвічується під час руху автомобіля, коли рівень рідини нормальний, це свідчить про несправність системи. Автомобіль має бути якнайшвидше перевірений.

3. Зніміть кришку з бака AdBlue®.
4. Вставте трубку в заливну горловину бака AdBlue®, доки ущільнювач на трубці не закріпиться на заливній горловині.
5. Залийте рідину в бак.

УВАГА: коли бак заповниться, рідина припинить литися.

6. Поверніть каністру у вертикальне положення трохи нижче заливної горловини бака AdBlue®.
7. Дайте рідині, що залишилася в трубці, повернутися в каністру.
8. Зніміть трубку із заливної горловини бака AdBlue®.
9. Зніміть трубку з каністри з рідиною для очищення дизельних вихлопних газів та установіть на місце кришку.
10. Закрийте заливну горловину бака AdBlue® кришкою. Закручіть за годинниковою стрілкою, доки ви не відчуєте сильний опір та не почуєте клацання.

Не намагайтеся запустити двигун, якщо ви заповнили бак AdBlue® не тією рідиною. Це може спричинити пошкодження двигуна, на яке не поширюється гарантія на автомобіль. Автомобіль має бути якнайшвидше перевірений.

Інформаційні повідомлення щодо системи вибіркової каталітичної нейтралізації

Рівень AdBlue®

Повідомлення	Дія
AdBlue® Low Range XXXX km Refill soon (Низький рівень AdBlue®, запас ходу – XXXX км, долийте якнайшвидше) AdBlue® Low Range XXXX mls Refill soon (Низький рівень AdBlue®, запас ходу – XXXX миль, долийте якнайшвидше)	Указує, яку приблизну відстань здатний подолати автомобіль до того, як бак AdBlue® стане порожнім. Якнайшвидше долийте рідину в бак.
AdBlue® Low No engine start in XXXX km (Низький рівень AdBlue®, через XXXX км запуск двигуна буде неможливим) AdBlue® Low No engine start in XXXX mls (Низький рівень AdBlue®, через XXXX миль запуск двигуна буде неможливим)	Указує, яку приблизну відстань здатний подолати автомобіль до того, як бак AdBlue® стане порожнім. Якщо вимкнути запалювання, двигун не перезапуститься. Якнайшвидше долийте рідину в бак.
AdBlue® level empty. Refill to start engine (AdBlue® закінчилася; долийте, щоб запустити двигун).	Бак AdBlue® порожній. Якщо вимкнути запалювання, двигун не перезапуститься. Долийте рідину в бак. Мінімальна кількість AdBlue®, потрібна для запуску двигуна, відображається на інформаційному дисплеї. Див. розділ «Інформаційні дисплеї» (с. 97).

УВАГА: якщо перед доливанням AdBlue® бак було повністю випорожнено, система може не відразу зареєструвати підвищення рівня AdBlue®.

Несправність системи AdBlue®

Повідомлення	Дія
AdBlue® System Fault Service required (Несправність системи AdBlue®, потрібний сервіс)	У роботі системи виникли несправності. Автомобіль має бути якнайшвидше перевірений.
AdBlue® System No engine start in XXXX km (Система AdBlue®, через XXXX км запуск двигуна буде неможливим) AdBlue® System No engine start in XXXX mls (Система AdBlue®, через XXXX миль запуск двигуна буде неможливим)	Указує, яку приблизну відстань здатний подолати автомобіль до того, як двигун припинить запускатися через виявлену несправність системи. Якщо вимкнути запалювання, двигун не перезапуститься. Автомобіль має бути якнайшвидше перевірений.
AdBlue® System Service required to start engine (Система AdBlue®, для запуску двигуна потрібний сервіс)	У роботі системи виникли несправності. Автомобіль має бути якнайшвидше перевірений.

БЕНЗИНОВИЙ САЖОВИЙ ФІЛЬТР (ЯКЩО ВСТАНОВЛЕНО)

ПОПЕРЕДЖЕННЯ

 Уникайте паркування та роботи в холостому режимі на сухому листі, сухій траві або іншому займистому покритті. У ході регенерації вихлопні гази дуже сильно нагріваються, а вихлопна система виділяє багато тепла під час та після регенерації, а також після вимкнення двигуна. Існує загроза пожежі.

Щоб знизити ризик пошкодження бензинового сажового фільтра, дотримуйтесь нижченаведених правил.

- Не запускайте двигун протягом понад 10 секунд за один раз.
- Не запускайте двигун буксируванням чи штовханням.
- Не вимикайте запалювання під час їзди.
- Не ігноруйте контрольні лампи, індикатори чи інформаційні повідомлення.

Регенерація бензинового сажового фільтра

Тверді частинки, що містяться у вихлопних газах, накопичуються в бензиновому сажовому фільтрі, через що він згодом засмічується. Фільтр очищується під час регенерації, яку контролює система керування двигуном. Процес регенерації перетворює тверді частинки у вихлопних газах на нешкідливі гази.

Регенерація відбувається під час звичайної їзди, але ступінь її виконання залежить від вашої манери водіння. Пасивна регенерація відбувається, коли автомобіль рухається на помірній чи високій швидкості. Але якщо ви загалом їздите на короткі дистанції на низькій швидкості, то система керування двигуном може активно підняти температуру вихлопних газів, щоб усунути частинки, які накопичилися у фільтрі, і забезпечити своє належне функціонування. Щоб створити сприятливі умови для пасивної регенерації, ми рекомендуємо час від часу здійснювати поїздки, які дають вам змогу:

- рухатися за перемінних умов, включаючи умови автомагістралі протягом як мінімум 20 хвилин;
- уникати тривалої роботи двигуна на холостих обертах;
- вибирати оптимальну передачу для підтримання частоти обертів двигуна в діапазоні 1500–4000 об/хв.

Якщо дизельний сажовий фільтр уже заповнено чи майже заповнено, засвічується контрольна лампа або на інформаційному дисплеї з'являється повідомлення.

УВАГА: в деяких автомобілях засвічується контрольна лампа й на інформаційному дисплеї з'являється повідомлення.

Якщо не вживати заходів, коли засвічується контрольна лампа або на інформаційному дисплеї з'являється повідомлення, це може призвести до пошкодження, на яке не поширюється гарантія на автомобіль.

Контрольні лампи та індикатори бензинового сажового фільтра



Світловий індикатор несправності.

Інформаційні повідомлення щодо бензинового сажового фільтра

Повідомлення	Дія
Exhaust filter at limit Drive to clean (Фільтр вихлопної системи майже заповнено; проїдьте так, щоб очистити його)	<ul style="list-style-type: none"> • Рухайтесь за перемінних умов, включаючи рух автомагістраллю протягом як мінімум 20 хвилин; • Уникайте тривалої роботи двигуна на холостих обертах; • Виберіть оптимальну передачу для підтримання частоти обертів двигуна в діапазоні 1500–4000 об/хв.
Exhaust filter over limit Service low (Фільтр вихлопної системи переповнено вище допустимого рівня, потрібний негайний сервіс)	<ul style="list-style-type: none"> • Рухайтесь на помірній швидкості. • Уникайте різкого прискорення й уповільнення. • Автомобіль має бути якнайшвидше перевірений.

ДИЗЕЛЬНИЙ САЖОВИЙ ФІЛЬТР

ПОПЕРЕДЖЕННЯ

 Уникайте паркування та роботи в холостому режимі на сухому листі, сухій траві або іншому займистому покритті. У ході регенерації вихлопні гази дуже сильно нагріваються, а вихлопна система виділяє багато тепла під час та після регенерації, а також після вимкнення двигуна. Існує загроза пожежі.

 Нормальна робоча температура вихлопної системи є дуже високою. Категорично заборонено працювати з компонентами автомобіля, розташованими поруч із нею, чи намагатися відремонтувати будь-яку її частину, доки вона не охолоне. Будьте особливо обережними, працюючи поруч із каталітичним нейтралізатором чи дизельним сажовим фільтром. Дизельний окислювальний каталітичний нейтралізатор і дизельний сажовий фільтр нагріваються до дуже високої температури невдовзі після початку роботи двигуна та залишаються гарячими після відключення двигуна.

 Витікання вихлопних газів може призвести до потраплення шкідливих та, можливо, смертельно небезпечних газів до салону (кабіни). Якщо ви відчуваєте запах вихлопних газів в автомобілі, необхідна негайна перевірка автомобіля найближчим дилером. Не продовжуйте рух, якщо ви відчуваєте запах вихлопних газів.

Ваш автомобіль має декілька компонентів, призначених для зниження токсичності вихлопу, та дизельний сажовий фільтр, що забезпечує відповідність чинним стандартам токсичності вихлопу. Він очищає вихлопні гази від шкідливих частинок, що утворюються в процесі згорання дизельного палива (наприклад, сажа).

Щоб уникнути пошкодження дизельного сажового фільтра, дотримуйтесь нижченаведених правил.

- Не запускайте двигун довше ніж 10 секунд за один раз.
- Не запускайте двигун буксируванням чи штовханням. Скористайтесь спеціальними з'єднувальними дротами. Див. розділ «Запуск двигуна від зовнішнього джерела» (с. 289).
- Не вимикайте запалювання під час їзди.
- Не ігноруйте контрольні лампи або інформаційні повідомлення щодо очищення вихлопної системи чи регенерації.

УВАГА: на пошкодження компонентів, спричинене недотриманням цих правил, може не поширюватися гарантія на автомобіль.

Бортова система діагностики

Ваш автомобіль має бортову систему діагностики, що відстежує роботу системи зниження токсичності вихлопу. Якщо світиться будь-яка з нижченаведених контрольних ламп, це може вказувати на те, що система бортової діагностики виявила несправність у системі зниження токсичності вихлопу.



Контрольна лампа температури охолодної рідини двигуна.



Контрольна лампа запалювання.



Світловий індикатор несправності.



Контрольна лампа силового агрегату.



Контрольна лампа води в паливному фільтрі.

Якщо продовжити рух на автомобілі з увімкненою контрольною лампою, двигун може відключитися без попередження. Це може призвести до пошкодження компонентів, на яке не поширюється гарантія на автомобіль. Автомобіль має бути якнайшвидше перевірений.

Див. розділ «Контрольні лампи та індикатори» (с. 92).

Автоматична регенерація дизельного сажового фільтра

ПОПЕРЕДЖЕННЯ



Уникайте паркування та роботи в холостому режимі на сухому листі, сухій траві або іншому займистому покритті. У ході регенерації вихлопні гази дуже сильно нагріваються, а вихлопна система виділяє багато тепла під час та після регенерації, а також після вимкнення двигуна. Існує загроза пожежі.



Нормальна робоча температура вихлопної системи є дуже високою. Категорично заборонено працювати з компонентами автомобіля, розташованими поруч із нею, чи намагатися відремонтувати будь-яку її частину, доки вона не охолоне. Будьте особливо обережними, працюючи поруч із каталітичним нейтралізатором чи дизельним сажовим фільтром. Дизельний окислювальний каталітичний нейтралізатор і дизельний сажовий фільтр нагріваються до дуже високої температури невдовзі після початку роботи двигуна та залишаються гарячими після відключення двигуна.

Для нормальної роботи дизельний сажовий фільтр у вашому автомобілі потребує періодичної регенерації. Система зниження токсичності вихлопу виконує цей процес автоматично. Коли в системі накопичується сажа, вона починає заважати роботі фільтра. Існують два способи очищення фільтра від сажі: пасивна регенерація та активна регенерація. Обидва типи регенерації відбуваються автоматично та не потребують дій водія. Під час автоматичної регенерації система очищує дизельний сажовий фільтр, окислюючи сажу. Очищення відбувається за нормальних умов роботи двигуна зі змінною інтенсивністю залежно від дорожньо-транспортних умов.



Контрольна лампа дизельного сажового фільтра.

Якщо дизельний сажовий фільтр уже заповнено чи майже заповнено, засвічується контрольна лампа або на інформаційному дисплеї з'являється інформаційне повідомлення. Вам потрібно керувати автомобілем так, щоб забезпечити умови для ефективного очищення сажового фільтра.

Контрольна лампа продовжує світитися до завершення процесу регенерації. Доки лампа не вимкнеться, продовжуйте керувати автомобілем таким чином, щоб система могла ефективно виконати очищення.

Невиконання регенерації, коли вона потрібна, може призвести до переповнення дизельного сажового фільтра. Якщо переповнення фільтра стає вищим за поріг регенерації, система відключає можливість регенерації. Це може призвести до пошкодження, на яке не поширюється гарантія на автомобіль.

Якщо використання автомобіля відповідає будь-якій з нижченаведених умов:

- мала тривалість поїздок,
 - тривала робота двигуна на холостих обертах,
 - часте ввімкнення та вимкнення двигуна,
 - часті розгони та гальмування,
- ми рекомендуємо вам створити сприятливі умови для регенерації таким чином:
- уникайте тривалої роботи на холостих обертах;
 - проїдьте на автомобілі так, щоб дати системі змогу ефективно виконати очищення; проїдьте з постійною швидкістю 48 км/год чи вище протягом приблизно 20 хвилин.



Якщо кількість сажі в дизельному сажовому фільтрі сягнула критичного рівня, вмикається світловий індикатор несправності та з'являється попереджувальне повідомлення. Для відновлення нормальної роботи фільтра потрібна сервісна регенерація. Автомобіль має бути якнайшвидше перевірений.

У ході автоматичної регенерації температура вихлопних газів підвищується, щоб усунути частинки сажі. Під час очищення частинки сажі перетворюються на нешкідливі гази. Очищений дизельний сажовий фільтр знову починає уловлювати тверді частинки. Якщо ви їдете на автомобілі так, щоб система має можливість ефективно виконати очищення, на інформаційному дисплеї може з'явитися повідомлення про те, що відбувається автоматична регенерація.

Якщо ви не їдете на автомобілі так, щоб система мала можливість ефективно виконати очищення, на інформаційному дисплеї може з'явитися повідомлення про те, що вам треба змінити манеру їзди задля проведення автоматичної регенерації.

Процес автоматичної регенерації відбувається максимально ефективно, коли ви їдете з постійною швидкістю 48 км/год чи вище протягом приблизно 20 хвилин. Частота та тривалість процесу регенерації залежить від того, як ви керуєте автомобілем, температури зовнішнього повітря та висоти над рівнем моря. Частота варіюється в діапазоні 160–500 км, і кожний процес регенерації триває від 10 до 20 хвилин.

УВАГА: у ході регенерації ви можете помітити зміни у звуці роботи двигуна чи вихлопної системи.

УВАГА: під час регенерації на низькій швидкості або частоті холостого ходу двигуна ви можете помітити запах гарячого металу та металевий звук, що нагадує клацання. Це нормальне явище, зумовлене високими температурами під час регенерації.

ЗАГАЛЬНІ ВІДОМОСТІ

ПОПЕРЕДЖЕННЯ

⚠ Контейнер з акумуляторною батареєю має обслуговувати лише належно вповноважений фахівець із сервісу та ремонту електромобілів. Порушення правил поводження з батареєю може призвести до травми чи смерті.

⚠ Перш ніж відчинити капот або виконати будь-яке обслуговування та ремонт, увімкніть стоянкове гальмо, переведіть коробку передач у положення «нейтральна передача», вимкніть запалювання та витягніть ключ. Якщо запалювання не вимкнути, двигун може в будь-який момент перезапуститися. Невиконання цієї вказівки може призвести до травми чи смерті.

⚠ Не торкайтесь компонентів електронної системи запалювання після ввімкнення запалювання або під час роботи двигуна. Система працює під високою напругою. Нехтування цим попередженням може призвести до смерті чи серйозної травми.

⚠ Тримайте руки та одяг подалі від вентилятора охолодження двигуна.

УВАГА: високовольтна акумуляторна батарея не потребує регулярного технічного обслуговування.

Ваш автомобіль має низку високовольтних компонентів і дротів. Уся високовольтна напруга передається через спеціальні пучки дротів, що є відповідно поміченими або закритими суцільною оранжевою гофрованою трубкою, оранжевою смугастою стрічкою чи трубкою та стрічкою одночасно. Не торкайтесь цих компонентів.

Система високовольтної акумуляторної батареї включає високовольтну літій-іонну акумуляторну батарею. Контейнер з батареєю розміщено в задній частині багажного відділення. Система високовольтної акумуляторної батареї використовує охо-

лодження повітрям для регулювання температури батареї та максимального збільшення строку служби батареї.

ЗАРЯДЖЕННЯ ВИСОКОВОЛЬТНОЇ АКУМУЛЯТОРНОЇ БАТАРЕЇ

ВАЖЛИВІ ІНСТРУКЦІЇ З ТЕХНІКИ БЕЗПЕКИ

ПОПЕРЕДЖЕННЯ

⚠ Це обладнання має компоненти, що можуть спричинювати іскріння та утворювати електричні дуги. Тримайте його подалі від займистих парів. Розміщуйте його на висоті не менше ніж 450 мм над підлогою.

НЕБЕЗПЕКА ЗАГОРЯННЯ або УРАЖЕННЯ ЕЛЕКТРИЧНИМ СТРУМОМ

ПОПЕРЕДЖЕННЯ

⚠ Штепсельна вилка має щільно входити в розетку змінного струму. Якщо вилка входить у розетку надто вільно, розетку зношено або пошкоджено, то розетку має замінити кваліфікований електрик. Використання мережного шнура разом зі зношеною розеткою може призвести до опіків, пошкодження майна та підвищення небезпеки ураження електричним струмом.

⚠ Не використовуйте мережний шнур на 240 В разом із подовжувачем, двоконтактним перехідником, пристроєм захисту від перенапруги, таймером чи іншим перехідником.

⚠ Не занурюйте зарядне обладнання у воду чи іншу рідину. Нехтування цим попередженням може призвести до загоряння, тяжкого тілесного ушкодження чи смерті.

⚠ Не намагайтеся розкрити зарядне обладнання. Невиконання цієї вказівки може призвести до тілесного ушкодження, смерті чи пошкодження майна.

ПОПЕРЕДЖЕННЯ

⚠ Не використовуйте зарядне обладнання, якщо воно несправне або пошкоджене. Невиконання цієї вказівки може призвести до тілесного ушкодження, смерті чи пошкодження майна.

⚠ Невиконання вказівки, позначеної символом попередження, може призвести до смерті чи тяжкого тілесного ушкодження для вас чи інших людей. Нехтування певними попередженнями і вказівками може призвести до тілесного ушкодження.

⚠ Установлюйте зарядне обладнання цим попередженням може призвести до загоряння, серйозного тілесного ушкодження чи смерті.

УВАГА: цей виріб потребує заземлення. У разі його несправності чи виходу з ладу заземлення забезпечує лінію найменшого опору, знижуючи ризик ураження електричним струмом. Цей виріб оснащено шнуром, що має заземлювальний провідник і заземлювальну вилку. Вилку потрібно вставляти у відповідну розетку, яку було належно встановлено та заземлено згідно з усіма місцевими нормами та законами.

ІНСТРУКЦІЇ З ЕКСПЛУАТАЦІЇ

- Прочитайте всі інструкції перед використанням виробу.
- Якщо поруч із виробом перебувають діти, не залишайте його без нагляду.
- Не вставляйте пальці у роз'єм електромобіля.
- Не використовуйте цей виріб, якщо гнучкий шнур живлення або кабель електромобіля потвертий, його ізоляція пошкоджено або він має будь-які інші ознаки пошкодження.
- Не використовуйте цей виріб, якщо облонок або роз'єм електромобіля зламані, потріскані, відкриті або мають будь-які інші ознаки пошкодження.

Зарядне обладнання

У багажному відділенні автомобіля розміщено мережний шнур.

УВАГА: не використовуйте мережний шнур на 240 В разом із подовжувачем, двоконтактним перехідником, пристроєм захисту від перенапруги, таймером чи іншим перехідником.

УВАГА: якщо у вас не виходить зарядити автомобіль, призначений для зарядження від електромобіля, зателефонуйте в центр роботи з клієнтами. Ви також можете натиснути на Call for support (Зателефонувати в службу підтримки) чи Live Chat (Онлайн-консультант) на місцевому сайті виробника.

УВАГА: тримайте мережний шнур у чистому сухому місці за температури -40–90 °C.

ВИСОКОВОЛЬТНА АКУМУЛЯТОРНА БАТАРЕЯ

(ЯКЩО ВСТАНОВЛЕНО)

Мережний шнур

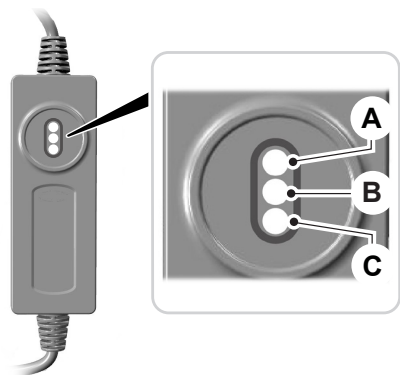

- A** Живлення.
- B** Несправність.
- C** Перевірте розетку.

ЗАСТЕРЕЖЕННЯ: ЩОБ ЗНИЗИТИ НЕБЕЗПЕКУ ЗАГОРЯННЯ, розетка змінного струму повинна мати два контакти, належне заземлення та бути у справному стані. Використовуйте окрему лінію. Підключати інші прилади до того самого ланцюга заборонено. Якщо не використовувати окремий ланцюг, автоматичний вимикач може відключитися чи розімкнутися. Якщо ви не маєте окремо виділеного ланцюга, зверніться до кваліфікованого електрика з відповідною ліцензією, щоб належно встановити ланцюг.

Максимальна сила сигнального струму в європейських країнах	Сила струму
Данія	6 А
Франція/Фінляндія/Італія/Швейцарія	8 А
Решта країн Європи	10 А

Повністю розгорніть мережний шнур перед початком зарядження. Спочатку вставте вилку шнура в розетку змінного струму, а потім приєднайте зарядний з'єднувач до зарядного порту автомобіля.

УВАГА: вставивши вилку мережного шнура в розетку, перевірте стан заряду вашого автомобіля за допомогою нижченаведеної таблиці. Якщо індикатор живлення не вмикається після підключення до розетки, використовуйте іншу розетку.

ВИСОКОВОЛЬТНА АКУМУЛЯТОРНА БАТАРЕЯ

(ЯКЩО ВСТАНОВЛЕНО)

Світлодіодні індикатори мережного шнура			Що це означає	Що робити
Живлення (зелений)	Несправність (червоний)	Перевірте розетку (жовтий)		
Вимк.	Вимк.	Вимк.	Якщо світлодіодні індикатори не вмикаються, коли ви вставляєте вилку мережного шнура в розетку, і від розетки не надходить живлення, використовуйте іншу розетку.	Використайте іншу розетку.
Увімк.	Вимк.	Вимк.	Вилку мережного шнура вставлено в розетку, автомобіль готовий до зарядження. Інформацію про зарядження автомобіля наведено далі в розділі «Зарядний порт». Зарядний шнур виконає автоматичну самодіагностику.	Жодні дії не потрібні.
Увімк.	Блимає	Увімк.	Вилка на мережному шнурі перегрівається. Мережний шнур працює в режимі повтору та намагається повернутися в нормальний робочий режим. Якщо несправність не зникає, ваша розетка несправна.	Перевірте розетку. Якщо проблема не зникає, скористайтеся іншою розеткою.
Увімк.	Вимк.	Блимає	Мережний шнур заряджає зі зниженою силою струму через перегрів розетки.	Перевірте розетку. Якщо проблема не зникає, скористайтеся іншою розеткою.
Увімк.	Увімк.	Блимає	Вилка мережного шнура перегрілася. Режим повтору для шнура вичерпано. Автомобіль не заряджається. Ваша розетка несправна.	Розетка потребує ремонту.
Увімк.	Увімк.	Вимк.	У мережному шнурі виникло коротке замикання на землю в зоні зарядного порту. Автомобіль не заряджається. Зверніться у сервіс.	Зверніться в автомобільний сервіс.
Увімк.	Увімк./Подвійне блимання	Подвійне блимання	У розетці відсутнє заземлення. Автомобіль не заряджається.	Підключіться до належно заземленої розетки.
Увімк.	Увімк./Блимає	Вимк.	Внутрішня несправність мережного шнура. Зверніться у сервіс.	Зверніться у службу сервісу шнура. Замініть шнур.

ВИСОКОВОЛЬТНА АКУМУЛЯТОРНА БАТАРЕЯ

(ЯКЩО ВСТАНОВЛЕНО)

УВАГА: переконайтеся, що розетка, яка слугує джерелом електроживлення, відповідає вимогам мережного шнура до зарядження високовольтних акумуляторних батарей.

Зарядний порт

Зарядний порт розташований між передніми лівими дверима і нішею переднього лівого колеса. Щоб відчинити порт, натисніть посередині правого краю дверцят порту та відпустіть.



Кнопка часу зарядження

Скористайтеся кнопкою часу зарядження, щоб активувати чи відключити параметри часу зарядження для поточного місцеперебування. Виберіть параметри зарядження на головній сторінці сенсорного екрана або під меню параметрів автомобіля, щоб перейти до налаштування зарядження. Див. розділ «**SYNC™**» (с. 381).

Кнопка розблокування шнура

Натисніть кнопку розблокування шнура, щоб розблокувати зарядний шнур. Автомобіль почне шукати ключ поблизу. Якщо автомобіль виявить ключ або ви відімкнете двері до натиснення кнопки розблокування шнура, зарядний шнур розблокується. Якщо шнур не розблокувався, ви можете спробувати розблокувати його через сенсорний екран автомобіля. Див. Cord Unlock (Розблокування шнура) під параметрами автомобіля на сенсорному екрані. Див. розділ «**SYNC™**» (с. 381).

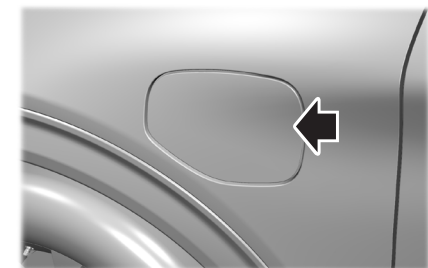

УВАГА: не відчиняйте та не зачіпайте дверцята зарядного порту силоміць. Примусове відчинення або зачиплення дверцят призведе до пошкодження зарядного порту.

Індикатор стану заряду біля зарядного порту інформує про стан заряду високовольтної акумуляторної батареї у вашому автомобілі.

Розділений на п'ять зон, індикатор стану заряду показує стан заряду кроками у 20 відсотків.

Білий колір використовується для підсвічення, допомагаючи водію знайти зарядний порт і підключитися. Цей колір також підтверджує підключення та відключення до електромережі та натиснення кнопки часу зарядження.

Блакитний колір використовується, коли автомобіль підключено та заряджається або очікує зарядження.

Оранжевий колір використовується для індикації несправностей зарядження.

ВИСОКОВОЛЬТНА АКУМУЛЯТОРНА БАТАРЕЯ

(ЯКЩО ВСТАНОВЛЕНО)

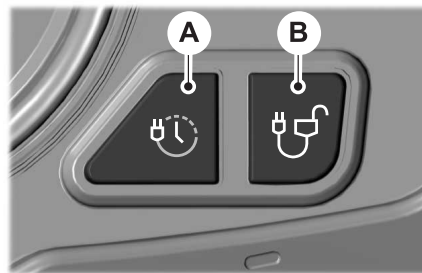

- A** Кнопка активації та відключення часу зарядження
- B** Кнопка розблокування шнура

Зарядження



УВАГА: автомобіль заряджається й індикатор стану заряду засвічується, лише коли коробку передач встановлено в положення «стоянка» (P).

УВАГА: зарядження високовольтної акумуляторної батареї може супроводжуватися шумом роботи насоса/вентилятора. Цей шум є нормальним явищем, оскільки система виконує циркуляцію рідини та охолоджує акумуляторну батарею під час зарядження.

УВАГА: від'єднувати зарядний з'єднувач до припинення чи завершення зарядження заборонено.

Щоб зарядити високовольтну акумуляторну батарею, виконайте нижченаведені дії.

1. Переведіть коробку передач у положення «стоянка» (P).
2. Щоб відчинити зарядний порт, натисніть посередині правого краю дверцят порту та відпустіть.
3. Вставте зарядний з'єднувач у гніздо зарядного порту на автомобілі. Переконайтеся, що кнопка клацнула, підтверджуючи, що з'єднувач повністю ввійшов у гніздо.

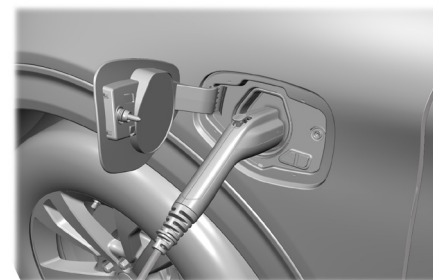

4. Переконайтеся, що функція розпізнавання шнура активувалася. Це означає, що розпочався нормальний зарядний цикл. Кожна зона індикатора стану заряду поступово засвічується знизу вгору та згори вниз.
5. Якщо ви використовуєте 240-вольтову зарядну станцію, виконайте інструкції зарядної станції, щоб почати зарядження.

Індикатор стану заряду показує, наскільки заряджено акумуляторну батарею:

- коли нижня зона пульсує, батарею заряджено на 0–20 відсотків;
- коли нижня зона світиться, а наступна зона пульсує, батарею заряджено на 20–40 відсотків;
- коли дві зони світяться, а наступна зона пульсує, батарею заряджено на 40–60 відсотків;
- коли три зони світяться, а наступна зона пульсує, батарею заряджено на 60–80 відсотків;
- коли чотири зони світяться, а верхня зона пульсує, батарею заряджено на 80–100 відсотків;
- коли всі зони світяться, батарею заряджено на 100 відсотків.

ВИСОКОВОЛЬТНА АКУМУЛЯТОРНА БАТАРЕЯ

(ЯКЩО ВСТАНОВЛЕНО)

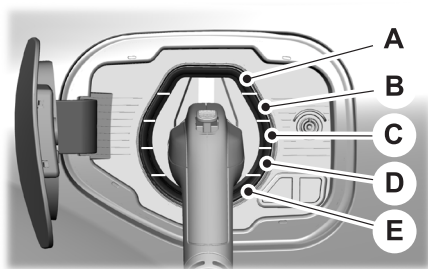

- A** Стан заряду: 80–100%
- B** Стан заряду: 60–80%
- C** Стан заряду: 40–60%
- D** Стан заряду: 20–40%
- E** Стан заряду: 0–20%

УВАГА: коли зарядження припиняється, усі заповнені зони індикатора стану заряду засвічуються рівним блакитним світлом на 30 секунд, після чого індикатор вимикається. Наприклад, якщо зарядження зупиняється за стану заряду 70%, три нижні зони засвічуються, показуючи, що батарею заряджено щонайменше на 60 відсотків, але менше ніж на 80 відсотків. Зарядження припиняється, коли його повністю завершено або призупинено через вибрані налаштування чи роботу зарядної станції.

УВАГА: якщо індикатор стану заряду не засвічується чи не пульсує після підключення до розетки, переконайтеся, що для індикатора зарядного порту встановлено значення «Увімк.». Якщо ви не хочете, щоб під час зарядження індикатор стану заряду взагалі засвічувався, ви можете встановити значення «Вимк.». Див. Charge port light (Індикатор зарядного порту) під Vehicle Settings (Параметри автомобіля) на сенсорному екрані. Див. розділ «SYNC™» (с. 381).



УВАГА: несправності зарядження позначено оранжевим кольором на індикаторі стану заряду. Несправності можуть виникати в зарядній системі автомобіля або поза нею, зокрема в зарядному шнурі, зарядній станції чи електричному живленні.

УВАГА: якщо система виявляє несправність у зарядній системі автомобіля в будь-який момент процесу зарядження, весь індикатор стану заряду засвічується оранжевим рівним світлом на 30 секунд і вимикається. Якщо це сталося, від'єднайте зарядний з'єднувач і знову підключіть його до гнізда зарядного порту. Якщо проблему не усунуто, зверніться до найближчого дилера.

УВАГА: якщо система виявляє несправність поза системою автомобіля, зокрема в зарядній станції або зарядному шнурі, весь індикатор стану заряду безперервно блимає протягом 30 секунд і вимикається. Якщо це сталося, перевірте зарядний шнур і зарядну станцію або електричне живлення.

Очікування зарядження



УВАГА: виберіть параметри зарядження на головній сторінці сенсорного екрана або в меню параметрів автомобіля, щоб перейти до налаштувань зарядження. Див. розділ «SYNC™» (с. 381).

Зарядження може не початися після підключення до розетки, якщо ви задали бажаний час зарядження. Ваш автомобіль може відкласти зарядження, щоби скористатися пільговими нічними тарифами на електроенергію. Автомобіль оптимізує графік зарядження так, щоб акумуляторну батарею було заряджено на момент початку наступної поїздки.

ВИСОКОВОЛЬТНА АКУМУЛЯТОРНА БАТАРЕЯ

(ЯКЩО ВСТАНОВЛЕНО)

Очікуючи зарядження (автомобіль підключено до розетки, але не заряджається), індикатор стану зарядження показує поточний стан заряду високовольтної акумуляторної батареї: всі завершені зони засвічуються на 30 секунд, після чого індикатор вимикається. Наприклад, якщо стан заряду становить 70%, три нижні зони засвічуються, показуючи, що батарею заряджено щонайменше на 60 відсотків, але менше ніж на 80%. Отже, коли поточний стан заряду є нижчим за 20 відсотків, жодна із зон не засвічується.

УВАГА: коли автомобіль очікує зарядження, індикатор стану заряду вимикається через 30 секунд після відображення поточного стану заряду. Коли автомобіль починає заряджатися, індикатор стану зарядження вмикається та показує, наскільки заряджено батарею (як описано вище). Від'єднання зарядного з'єднувача

УВАГА: не витягайте штепсельну вилку з розетки під час зарядження акумуляторної батареї.

Це може призвести до пошкодження розетки та шнура.

1. Натисніть кнопку розблокування шнура поруч із зарядним гніздом. Див. опис кнопки розблокування шнура вище.
2. Натисніть і утримуйте кнопку на зарядному з'єднувачі і від'єднайте його від зарядного порту.

УВАГА: не намагайтеся від'єднати зарядний з'єднувач силоміць. Це може пошкодити зарядний порт і зарядний з'єднувач.

3. Щоб зачинити порт, натисніть посередині правого краю дверцят порту.

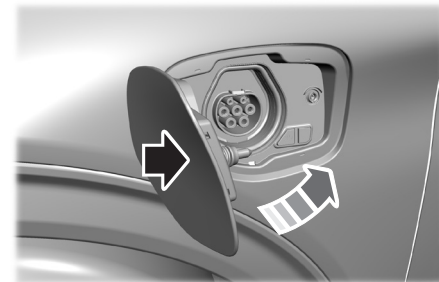

УВАГА: якщо ви все ще не можете від'єднати зарядний з'єднувач після натиснення кнопок розблокування шнура біля порту та на сенсорному екрані, натисніть будь-яку доступну кнопку зупинки на зарядній системі, щоб припинити зарядження, і повторіть спробу.

Якщо проблеми все ще не усунуто, зверніться в службу технічної допомоги на дорогах. Телефон європейської служби технічної допомоги на дорогах: 0800-3673387.

ІНСТРУКЦІЇ З ПЕРЕМІЩЕННЯ ТА ЗБЕРІГАННЯ

УВАГА: не тримайте мережний шнур за гнучкий кабель живлення. Візьміть весь блок шнура та обережно покладіть його у сумку для зберігання.

Переконайтеся, що мережний шнур повністю згорнуто після закінчення зарядження. Завжди тримайте мережний шнур у сумці для зберігання, що постачається разом із шнуром.

Після зарядження покладіть мережний шнур на своє місце в багажному відділенні.

УВАГА: тримайте мережний шнур у чистому сухому місці за температури -40–90 °C.

МЕХАНІЧНА КОРОБКА ПЕРЕДАЧ (ЯКЩО ВСТАНОВЛЕНО)

Загальні відомості

Не тримайте руку на важелі коробки передач під час їзди, не вішайте на нього жодних предметів та не використовуйте його як опору для предметів. Це може спричинити пошкодження коробки передач, на яке не поширюється гарантія на автомобіль.

Не тримайте ногу на педалі зчеплення під час їзди та не використовуйте педаль зчеплення для утримання автомобіля на місці, поки ви чекаєте на ухилі. Це може спричинити пошкодження коробки передач, на яке не поширюється гарантія на автомобіль.

Неповне натиснення педалі зчеплення може призвести до додаткових зусиль під час перемикання передач, передчасного зносу компонентів коробки передач або пошкодження коробки передач.

Якщо будь-яку передачу не повністю ввімкнено, натисніть педаль зчеплення до упору та перейдіть на нейтральну передачу. На одну мить відпустіть педаль зчеплення, знову натисніть її до упору та повторно ввімкніть передачу.

Перехід на передачу заднього ходу

Не переводьте важіль коробки передач у положення «задній хід» (R) під час руху автомобіля. Це може спричинити пошкодження коробки передач, на яке не поширюється гарантія на автомобіль.

1. Натисніть педаль гальма до упору.
2. Натисніть педаль зчеплення до упору та переведіть важіль у положення «нейтральна передача».

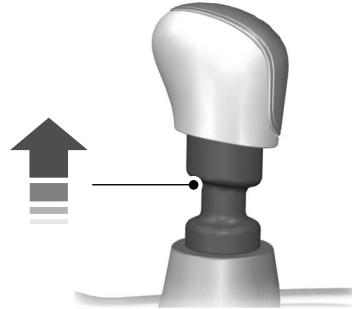

E99067

3. Підніміть стопорне кільце та переведіть важіль у положення «задній хід».

АВТОМАТИЧНА КОРОБКА ПЕРЕДАЧ: ЗА ВИНЯТКОМ ГІБРИДНОГО ЕЛЕКТРОМОБІЛЯ (HEV)

ПОПЕРЕДЖЕННЯ

⚠ Завжди повністю активуйте стоянкове гальмо та перевіряйте, чи ви перевели коробку передач у положення «стоянка» (P). Невиконання цієї вказівки може призвести до травми чи смерті.

⚠ Не натискайте педаль гальма та педаль акселератора одночасно. Одночасне натиснення обох педалей довше ніж кілька секунд обмежить роботу двигуна, що може утруднити підтримання швидкості в транспортному потоці та призвести до серйозної травми.

⚠ Якщо автомобіль нерухомий, натискайте педаль гальма до упору під час перемикання передач. Невиконання цієї вказівки може призвести до травми, смерті чи пошкодження майна.

УВАГА: якщо пульт дистанційного керування не перебуває всередині вашого автомобіля, ви, можливо, не зможете вивести коробку передач з положення «стоянка» (P).

Опис положень автоматичної коробки передач

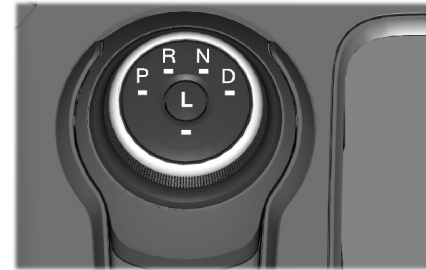

E224178

Увімкнення та вимкнення передач

Ваш автомобіль оснащено електронним перемикачем передач, який встановлено на центральній консолі під кліматичною системою.

Щоб перевести коробку передач з положення «стоянка» (P) у положення передачі, виконайте нижченаведені дії.

1. Натисніть педаль гальма до упору й утримуйте її, виводячи коробку передач з положення «стоянка» (P).
2. Поверніть зовнішнє кільце селектора коробки передач за годинниковою стрілкою з положення «стоянка» (P). Повертайте, доки бажана передача не засвітиться на селекторі.
3. Відпустіть педаль гальма. Коробка передач залишиться на вибраній передачі.

Поточна передача також відображається на екрані блока приладів.

Стоянка (P)

Коли селектор коробки передач встановлено в положення «стоянка» (P), автомобіль блокує коробку передач і запобігає повертанню коліс. Завжди повністю зупиняйте автомобіль, перш ніж перейти в це положення або вийти з нього. Після вибору положення «стоянка» (P) лунає звуковий сигнал.

Електричне стоянкове гальмо може ввімкнутися, якщо ви перейшли в положення «стоянка» (P), не натиснувши педалі гальма до кінця. Електричне стоянкове гальмо вмикається, коли ви переходите в положення «стоянка» (P) на великих ухилах та відключається під час початку руху.

Задній хід (R)

Коли коробку передач встановлено в положення «задній хід» (R), автомобіль рухається назад. Перш ніж перейти в положення «задній хід» (R) або вийти з нього, обов'язково повністю зупиніть автомобіль.

Нейтральна передача (N)

Коли коробку передач встановлено в положення «нейтральна передача» (N), двигун можна запустити й автомобіль може вільно рухатися. Коли коробка передач у цьому положенні, утримуйте педаль гальма натиснутою.

ПОПЕРЕДЖЕННЯ

⚠ Коли використовується положення «нейтральна передача» (N), автомобіль може вільно рухатися. Якщо ви хочете залишити автомобіль, обов'язково ввімкніть стоянкове гальмо.

Рух (D)

«Рух» – це нормальне положення під час їзди, яке забезпечує найкращу паливну економічність.

Нижча передача (L) (якщо встановлено)

- Забезпечує максимальне гальмування двигуном.
- Перехід у положення «нижча передача» (L) можливий на будь-якій швидкості автомобіля.
- Не призначено для тривалої їзди чи їзди в звичайних умовах; використання не за призначенням призведе до зростання витрати палива.

Ручний режим (M) (якщо встановлено)

Коли вибрано «ручний режим» (M), ви можете переходити на вищу чи нижчу передачу за допомогою підкормових пелюсткових перемикачів.

Коли коробка передач у положенні «рух» (D), натисніть кнопку «ручний режим» (M), щоб увімкнути цей режим.

- потягніть за правий перемикач (+), щоб перейти на вищу передачу;
- потягніть за лівий перемикач (-), щоб перейти на нижчу передачу.

**Автоматичне повернення в положення «стоянка» (P)**

УВАГА: ця функція не працює, якщо автомобіль перебуває в режимі «Залишатися на нейтралі» або режимі «Нейтраль/Буксирування».

Ваш автомобіль має функцію, що переводить коробку передач у положення «стоянка» (P), якщо відбувається щось із нижченаведеного:

- запалювання було вимкнено;
 - двері водія було відчинено за непристібнутого ременя безпеки водія;
 - ремінь безпеки водія було відстібнуто за відчинених дверей водія.
- Якщо вимкнути запалювання під час руху автомобіля, коробка передач спочатку перейде в положення «нейтральна передача» (N) і залишиться в ньому, доки швидкість автомобіля не стане достатньо низькою для переходу в положення «стоянка» (P).

УВАГА: якщо ви почекали тривалий час (наприклад, 2–15 хвилин) перед увімкненням запалювання, відстібання ременя безпеки водія може призвести до активації цієї функції, навіть якщо двері водія зачинено.

УВАГА: ця функція може не працювати коректно, якщо перемикач індикатора незачинених дверей несправний. Якщо індикатор незачинених дверей не засвічується, коли ви відчиняєте двері, або він засвічується, коли двері зачинено, автомобіль має бути якнайшвидше перевірений.

Режим «Залишатися на нейтралі»

УВАГА: режим «Залишатися на нейтралі» є тимчасовим станом автомобіля з вимкненим запалюванням. Якщо напруга акумуляторної батареї є недостатньою для цього режиму, автомобіль повернеться в положення «стоянка». Невиконання цієї вказівки може призвести до пошкодження, на яке не поширюється гарантія на автомобіль.

УВАГА: коли ви заїжджаєте на автоматичну мийку, обов'язково переведіть коробку передач у положення «нейтральна передача». Якщо ви залишаєте автомобіль перед миттям, ви можете використати режим «Залишатися на нейтралі».

Завдяки режиму «Залишатися на нейтралі» автомобіль залишається в положенні «нейтральна передача» після того, як ви вийдете з автомобіля. Автомобіль може перейти в цей режим, лише коли він нерухомий.

Буксирування автомобіля в цьому режимі заборонено.

Перехід у режим «Залишатися на нейтралі»

1. Увімкніть запалювання, але не запускайте двигун. Див. розділ «Запуск без ключа» (с. 149).
2. Поставте ногу на педаль гальма та поверніть селектор коробки передач у положення «нейтральна передача» (N).

УВАГА: коли коробка передач перебуває в положенні «нейтральна передача» (N), на дисплеї з'явиться повідомлення, що пояснює, як перейти в режим «Залишатися на нейтралі».

3. Натисніть кнопку «нижча передача» (L) або «ручний режим» (M) посередині селектора коробки передач, щоб перейти в режим «Залишатися на нейтралі».

На дисплеї з'явиться повідомлення, що підтверджує перехід у режим «Залишатися на нейтралі». Також спалахне індикатор нейтральної передачі (N) на селекторі коробки передач.

Щоб вийти з режиму «Залишатися на нейтралі», поставте ногу на педаль гальма та поверніть селектор коробки передач у положення «стоянка» (P).

Система допомоги на ухилі

Натисніть кнопку системи допомоги на ухилі, щоб активувати її. На дисплеї блока приладів засвітиться індикатор системи. Натисніть цю кнопку знову, щоб вимкнути систему.

Робота системи допомоги на ухилі:

- додаткове гальмування на ухилі завдяки комбінації гальмування двигуном та зарядженню високовольтної акумуляторної батареї; це допомагає підтримувати швидкість автомобіля під час спуску з ухилу;

- поки ваш автомобіль визначає ступінь гальмування двигуном та зарядження високовольтної акумуляторної батареї, ви можете помітити збільшення та/або зменшення частоти обертів двигуна, потрібні для підтримання швидкості автомобіля під час спуску з ухилу.

Режим «Залишатися на нейтралі»: неможливість запуску

Використовуйте цей режим, щоб вивести селектор коробки передач з положення «стоянка» (P), якщо ви не можете запустити двигун.

УВАГА: цей режим не працює, якщо рівень заряду акумуляторної батареї є низьким.

Буксирувати автомобіль у режимі «Залишатися на нейтралі» заборонено.

ПОПЕРЕДЖЕННЯ

Під час виконання цієї процедури ви виведете селектор коробки передач із положення «стоянка» (P), через що автомобіль зможе вільно рушити з місця. Щоб уникнути небажаного руху автомобіля, обов'язково повністю активуйте стоянкове гальмо, перш ніж виконати цю процедуру. Якщо потрібно, використовуйте противідкатні упори.

1. Увімкніть запалювання, не натискаючи педаль гальма.
2. Натисніть педаль гальма до упору. Утримуйте її в цьому положенні.
3. Натисніть педаль акселератора до упору. Утримуйте її в цьому положенні.
4. Переведіть селектор із положення «стоянка» (P) в положення «нейтральна передача» (N).
5. Натисніть кнопку «ручний режим» (M).
6. Спробуйте запустити двигун.

УВАГА: якщо в цей момент двигун не запуститься, це означає, що ви не натиснули педаль акселератора до упору.

УВАГА: після переходу в режим «Залишатися на нейтралі» на інформаційному дисплеї з'явиться підтвердження.

- Відпустіть педаль акселератора та гальма.
- Вимкніть запалювання.

Якщо рівень заряду акумуляторної батареї є низьким, коробка передач повернеться в положення «стоянка» (P).

УВАГА: тривале використання режиму «Залишатися на нейтралі» може призвести до розрядження акумуляторної батареї.

Щоб вийти з режиму «Залишатися на нейтралі», натисніть педаль гальма та переведіть коробку передач у положення «стоянка» (P), «задній хід» (R) або «рух» (D).

Якщо автомобіль застряг у багні або снігу

УВАГА: не розгойдуйте автомобіль, якщо температура двигуна відрізняється від його нормальної робочої температури. Це може призвести до пошкодження коробки передач.

УВАГА: не розгойдуйте автомобіль довше ніж одну хвилину. Це може призвести до пошкодження коробки передач і шин або перегріву двигуна.

Якщо ваш автомобіль застряг у багні або снігу, можна спробувати витягти його методом розгойдування. Переключайтеся між передачами переднього та заднього ходу, роблячи рівномірні паузи між перемиканнями. На кожній передачі злегка натискайте на акселератор.

АВТОМАТИЧНА КОРОБКА ПЕРЕДАЧ: ГІБРИДНИЙ ЕЛЕКТРОМОБІЛЬ (HEV) (ЯКЩО ВСТАНОВЛЕНО)

ПОПЕРЕДЖЕННЯ

! Завжди повністю активуйте стоянкове гальмо та перевіряйте, чи ви перевели коробку передач у положення «стоянка» (P). Невиконання цієї вказівки може призвести до травми чи смерті.

! Не натискайте педаль гальма та педаль акселератора одночасно. Одночасне натиснення обох педальових довшів ніж кілька секунд обмежить роботу двигуна, що може утруднити підтримання швидкості в транспортному потоці та призвести до серйозної травми.

! Якщо автомобіль нерухомий, натискайте педаль гальма до упору під час перемикання передач. Невиконання цієї вказівки може призвести до травми, смерті чи пошкодження майна.

УВАГА: якщо пульт дистанційного керування не перебуває всередині автомобіля, індикатор готовності до руху може бути вимкненим і вихід з положення «стоянка» (P) може бути неможливим.

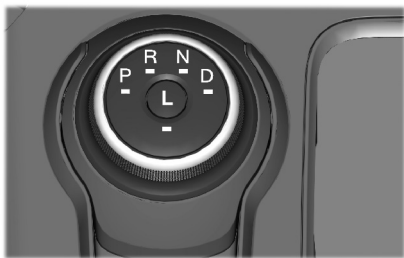

E224178

Опис положень автоматичної коробки передач

Увімкнення та вимкнення передач Ваш автомобіль оснащено електронним перемикачем передач, який встановлено на центральній консолі під кліматичною системою.

Щоб перевести коробку передач з положення «стоянка» (P) у положення передачі, виконайте нижченаведені дії.

- Натисніть педаль гальма до упору й утримуйте її, виводячи коробку передач з положення «стоянка» (P).
- Поверніть зовнішнє кільце селектора коробки передач за годинниковою стрілкою з положення «стоянка» (P). Повертайте, доки бажана передача не засвітиться на селекторі.
- Відпустіть педаль гальма. Коробка передач залишиться на вибраній передачі.

Поточна передача також відображається на екрані блока приладів.

Стоянка (P)

Коли селектор коробки передач встановлено в положення «стоянка» (P), автомобіль блокує коробку передач і запобігає повертанню коліс. Завжди повністю зупиняйте автомобіль, перш ніж перейти в це положення або вийти з нього. Після вибору положення «стоянка» (P) лунає звуковий сигнал.

Коли запалювання вимкнено, коробка передач автоматично виходить із положення «стоянка» (P). Якщо вимкнути запалювання під час руху автомобіля, спочатку коробка передач перейде в положення «нейтральна передача» (N), доки швидкість не впаде до достатньо низького значення. Тоді коробка передач автоматично перейде в положення «стоянка» (P).

Автоматичне повернення в положення «стоянка» (P)

УВАГА: ця функція не працює, якщо автомобіль перебуває в режимі «Залишатися на нейтралі» або режимі «Нейтраль/Буксирування».

Ваш автомобіль має функцію, що переводить коробку передач у положення «стоянка» (P), якщо відбувається щось із нижченаведеного:

- запалювання було вимкнено;
- двері водія було відчинено за непристібнутого ременя безпеки водія;
- ремінь безпеки водія було відстібнуто за відчинених дверей водія.

Якщо вимкнути запалювання під час руху автомобіля, коробка передач спочатку перейде в положення «нейтральна передача» (N) і залишиться в ньому, доки швидкість автомобіля не стане достатньо низькою для автоматичного переходу в положення «стоянка» (P).

УВАГА: якщо ви почекали тривалий час (2–15 хвилин) перед увімкненням запалювання, відстібання ременя безпеки водія може призвести до активації цієї функції, навіть якщо двері водія зачинено.

УВАГА: ця функція може не працювати коректно, якщо перемикач індикатора незачинених дверей несправний. Якщо індикатор незачинених дверей не засвічується, коли ви відчиняєте двері, або він засвічується, коли двері зачинено, автомобіль має бути якнайшвидше перевірений.

Задній хід (R)

Коли коробка передач встановлено в положення «задній хід» (R), автомобіль рухається назад. Перш ніж перейти в положення «задній хід» (R) або вийти з нього, обов'язково повністю зупиніть автомобіль.

Нейтральна передача (N)

Коли коробку передач встановлено в положення «нейтральна передача» (N), двигун можна запустити й автомобіль може вільно рухатися. Коли коробка передач у цьому положенні, утримуйте педаль гальма натиснутою.

Режим «Залишатися на нейтралі»

УВАГА: коли ви заїжджаєте на автоматичну мийку, обов'язково переведіть коробку передач у режим «Залишатися на нейтралі». Невиконання цієї вказівки може призвести до пошкодження, на яке не поширюється гарантія на автомобіль.

УВАГА: коли ви заїжджаєте на автоматичну мийку, обов'язково переведіть коробку передач у положення «нейтральна передача». Якщо ви залишаєте автомобіль перед миттям, ви можете використати режим «Залишатися на нейтралі».

Завдяки режиму «Залишатися на нейтралі» автомобіль залишається в положенні «нейтральна передача» після того, як ви вийдете з автомобіля. Автомобіль може перейти в цей режим, лише коли він нерухомий.

Перехід у режим «Залишатися на нейтралі»

1. Увімкніть запалювання. Переконайтеся, що автомобіль перебуває в режимі «Готовий почати рух». Див. розділ «Запуск без ключа» (с. 149).
2. Поставте ногу на педаль гальма та поверніть селектор коробки передач у положення «нейтральна передача» (N).

УВАГА: коли коробка передач перебуває в положенні «нейтральна передача» (N), на дисплеї з'являється повідомлення, що пояснює, як перейти в режим «Залишатися на нейтралі».

3. Натисніть кнопку «нижча передача» (L) або «ручний режим» (M) посередині селектора коробки передач, щоб перейти в режим «Залишатися на нейтралі».

На дисплеї з'явиться повідомлення, що підтверджує перехід у режим «Залишатися на нейтралі». Також спалахне індикатор нейтральної передачі (N) на селекторі коробки передач.

Щоб вийти з режиму «Залишатися на нейтралі», поставте ногу на педаль гальма та поверніть селектор коробки передач у положення «стоянка» (P).

Рух (D)

«Рух» – це нормальне положення під час їзди, яке забезпечує найкращу паливну економічність.

Система допомоги на ухилі



Натисніть кнопку системи допомоги на ухилі, щоб активувати її. На дисплеї блока приладів засвітиться індикатор системи. Натисніть цю кнопку знову, щоб вимкнути систему.

Робота системи допомоги на ухилі:

- додаткове гальмування на ухилі завдяки комбінації гальмування двигуном та зарядженню високовольтної акумуляторної батареї; це допомагає підтримувати швидкість автомобіля під час спуску з ухилу;
- поки ваш автомобіль визначає ступінь гальмування двигуном та зарядження високовольтної акумуляторної батареї, ви можете помітити збільшення та/або зменшення частоти обертів двигуна, потрібні для підтримання швидкості автомобіля під час спуску з ухилу.

Нижча передача (L)

- Забезпечує максимальне гальмування двигуном.
- Перехід у положення «нижча передача» (L) можливий на будь-якій швидкості автомобіля.
- Не призначено для тривалої їзди чи їзди в звичайних умовах; використання не за призначенням призведе до зростання витрати палива.

Інформаційні повідомлення

Повідомлення	Дія
Park Brake Not Applied (Стоянкове гальмо не увімкнено)	Електричне стоянкове гальмо не увімкнено повністю.
Transmission Not in Park (Коробка передач не в положенні «стоянка»)	Нагадування перейти в положення «стоянка». Крім того, це повідомлення зазвичай відображається після повторного підключення або перезарядження акумуляторної батареї, доки запалювання не перейде в положення «ввімк.».
SHIFT SYS FAULT Apply Before Exiting the Vehicle (НЕСПРАВНІСТЬ СИСТЕМИ ПЕРЕМІКАННЯ, увімкніть стоянкове гальмо, перш ніж вийти з автомобіля)	Відображається, якщо наявна несправність системи і перед виходом з автомобіля потрібно активувати стоянкове гальмо. Зверніться до офіційного дилера.

Якщо автомобіль застряг у багні або снігу

УВАГА: не розгойдуйте автомобіль, якщо температура двигуна відрізняється від його нормальної робочої температури. Це може призвести до пошкодження коробки передач

УВАГА: не розгойдуйте автомобіль довше ніж одну хвилину. Це може призвести до пошкодження коробки передач і шин або перегріву двигуна.

Якщо ваш автомобіль застряг у багні або снігу, можна спробувати витягти його методом розгойдування. Переключайтеся між передачами переднього та заднього ходу, роблячи рівномірні паузи між перемиканнями. На кожній передачі злегка натискайте на акселератор.

ВИКОРИСТАННЯ ПОВНОГО ПРИВОДА

УВАГА: якщо в системі присутня несправність, на інформаційному дисплеї з'являється відповідне попередження. Див. розділ «Інформаційні повідомлення» (с. 104). Це означає, що система працює неправильно та перейшла у стандартний режим переднього привода. Автомобіль має бути перевірений офіційним дилером.

УВАГА: на інформаційному дисплеї з'являється повідомлення, якщо система перегріється та перейде в режим переднього привода. Це може статися в разі експлуатації автомобіля в екстремальних умовах із сильним пробуксовуванням коліс (наприклад, під час руху в глибоких пісках). Щоб якнайшвидше повернутися в режим повного привода, зупиніть автомобіль у безпечному місці та вимкніть запалювання. Після того як система охолоне й автомобіль знову почне нормально працювати в режимі повного привода, на екрані протягом приблизно п'яти секунд буде відображатися повідомлення.

УВАГА: якщо попереджування з'являється на інформаційному дисплеї під час використання запасного колеса, воно має зникнути після встановлення відремонтованого або нового стандартного колеса та ввімкнення запалювання.

УВАГА: ми рекомендуємо встановити відремонтоване або нове колесо якнайшвидше. Велика різниця між типорозмірами коліс на передній та задній осі може призвести до пошкодження системи та переходу автомобіля у стандартний режим переднього привода.

Ваш повноприводний автомобіль не призначено для експлуатації на бездоріжжі. Система повного привода надає вашому автомобілю деякі позашляхові можливості на відносно рівній поверхні без перешкод, яка в усьому іншому нагадує звичайну дорогу. Експлуатація автомобіля в інших умовах може призвести до надмірного навантаження на автомобіль та спричинити пошкодження, на яке не поширюється гарантія на ваш автомобіль.



E142669

На інформаційному дисплеї відображатиметься графічне зображення, що позначає розподіл потужності між передніми та задніми колесами. Що більше заповнено відповідну зону на дисплеї, то більше потужності передається на це колесо.

Керування автомобілем з повним приводом в особливих умовах

Система повного привода має робочі характеристики, що дещо відрізняються від характеристик системи привода на одну вісь як на дорозі, так і на бездоріжжі.

УВАГА: можливо, варто відключити протибуксувальну систему. Це дасть колесам змогу більш вільно обертатися та збільшить крутний момент двигуна за певних умов або в разі застрягання автомобіля.

Під час їзди бездоріжжям на низькій швидкості в умовах високого навантаження використовуйте нижчу передачу, коли це можливо. Робота на нижчій передачі максимально збільшує охолоджувальну здатність двигуна та коробки передач.

У важких умовах експлуатації кондиціонер повітря може час від часу вмикатися та вимикатися, щоб захистити двигун від перегріву.

Основні принципи експлуатації в особливих умовах

- В умовах сильного бокового вітру, що може вплинути на нормальні можливості вашого автомобіля виконувати повороти, збавте швидкість.

- Будьте обережні під час руху дорогою зі слизькою поверхнею (вкритою пухким піском, водою, гравієм, снігом або льодом).

Якщо автомобіль з'їхав із дороги

Якщо ваш автомобіль з'їхав із дороги, збавте швидкість, але уникайте інтенсивного гальмування; обережно виїдьте назад на дорогу лише після зниження швидкості. Повертаючись на дорогу, уникайте різких поворотів керма.

Можливо, безпечніше буде спочатку залишитися на узбіччі, поступово знизити швидкість, а тоді вже повернутися на дорогу. Ви можете втратити керування, якщо ви не збавите швидкості або якщо повернете кермо надто сильно або надто різко. Часто-густо наїзд на малі перешкоди (наприклад, світловідбивачі на автомагістралі), що призведе до дрібного пошкодження вашого автомобіля, буде безпечнішим, ніж спроба швидко повернутися на дорогу, яка може призвести до бокового заносу або перекидання автомобіля. Пам'ятайте, що на перше місце треба ставити безпеку для вас та інших людей.

Екстрені маневри

У разі неминучої екстреної ситуації, коли потрібно раптово виконати різкий поворот, не перестарайтесь з керуванням (тобто швидкість та ступінь повороту керма мають бути не більшими, ніж потрібно для уникнення аварії). Результатом зайвих поворотів керма стане втрата керування. Якщо потрібно збільшити або зменшити швидкість автомобіля, натискайте педалі акселератора та гальма плавно. Уникайте різкого повертання керма, прискорення або гальмування, оскільки вони можуть підвищити ризик втрати керування автомобілем, його перекидання та травмування людей. Використовуйте всю дорожню поверхню, щоб надати автомобілю безпечного напрямку руху. У разі екстреної зупинки уникайте пробуксовування шин та не намагайтеся різко повернути кермо.

Якщо автомобіль переходить з одного типу поверхні на інший (наприклад, із бетону на гравій), відбудеться різка зміна в його реакція на маневр (рульове керування, прискорення або гальмування).

Пісок

Під час їзди по піску, намагайтесь утримувати всі чотири колеса на його найщільнішій ділянці. Не зменшуйте тиск у шинах. Натомість перейдіть на нижчу передачу та їдьте по піску, підтримуючи постійну швидкість. Натискайте на педаль акселератора повільно та уникайте проковзування коліс. Не заїжджайте в глибокий пісок надовго. Це призведе до перегрівання системи. На інформаційному дисплеї з'явиться відповідне повідомлення. Див. розділ «Інформаційні повідомлення» (с. 104).

Щоб продовжити роботу, вимкніть запалювання та дайте системі охолонути протягом як мінімум 15 хвилин. Коли система охолоне, на інформаційному дисплеї ненадовго з'явиться повідомлення. Див. розділ «Інформаційні повідомлення» (с. 104).

Під час їзди на низькій швидкості по глибокому піску за високих температур зовнішнього повітря використовуйте нижчу передачу, коли це можливо. Робота на нижчій передачі максимально збільшує охолоджувальну здатність двигуна та коробки передач.

Не розвивайте дуже високу швидкість, оскільки інерція автомобіля може зіграти проти вас та призвести до настільки глибокого загрузання автомобіля в піску, що вам знадобиться допомога іншого автомобіліста. Пам'ятайте, що якщо діяти обережно, ви, можливо, зможете виїхати заднім ходом тим самим шляхом, яким ви приїхали.

Багно та вода

Багно

Будьте обережні та уникайте різких змін швидкості та напрямку руху автомобіля під час їзди багном. Якщо багно слизьке, навіть автомобілі з повним приводом можуть втратити зчеплення. Якщо стався занос, поверніть кермо в його напрямку, доки ви не відновите керування автомобілем.

Після їзди багном, усуньте залишки бруду, який налип до приводних валів, що обертаються, та шин. Велика кількість бруду на шинах та приводних валах, що обертаються, призводить до розбалансування, що може зашкодити компонентам системи привода.

Вода

Якщо потрібно подолати глибокий брід, їдьте повільно. Тягові та гальмівні можливості можуть бути обмежені.

Долаючи водяну перешкоду, визначте глибину; уникайте рівня води вище нижнього краю маточин та рухайтесь повільно. Якщо до системи запалювання потрапить вода, двигун може заглухнути.

Після руху по воді завжди перевіряйте роботу гальм. Мокрі гальма працюють менш ефективно, ніж сухі. Ви можете пришвидшити висихання гальм, злегка натискаючи на педаль гальма під час повільного руху автомобіля.

УВАГА: їзда із сильним зануренням у воду може пошкодити ваш автомобіль. Якщо передній або задній міст занурився в воду, слід перевірити та за потреби замінити мастило моста та мастило роздавальної коробки.

Їзда горбистою поверхнею чи схилом

Хоча через природні перешкоди вам може знадобитися рухатися по діагоналі вгору та вниз на пагорбі або крутому схилі, завжди намагайтеся їхати вгору або вниз по прямій.

УВАГА: намагайтеся не повертати на крутих схилах та пагорбах. Автомобіль може втратити зчеплення, зісковзнути зі схилу боком та навіть перекинутися. Перед поїздкою по пагорбу розплануйте маршрут. Не перетинайте гребінь пагорба, не подивившись перед цим, якими є дорожні умови на іншому боці пагорба. Не рухайтесь заднім ходом на пагорбі без допомоги спостерігача.

Піднімаючись на крутий схил або пагорб, почніть рух на нижчій передачі, а не перемикайтеся з вищої на нижчу після початку підйому. Це зменшить навантаження на двигун та ймовірність того, що він заглухне. Якщо двигун заглухне, не намагайтеся розвернутися, оскільки автомобіль може перекинутися. Краще з'їдьте вниз заднім ходом у безпечне місце.

Докладіть до коліс рівно стільки потужності, скільки потрібно для підйому на пагорб. Через надмірну потужність шини почнуть проковзувати, буксувати або втратять зчеплення, внаслідок чого ви втратите керування автомобілем.



E143949

Спускайтеся з пагорба на тій самій передачі, яку б ви використали для підйому, щоб уникнути зайвого гальмування та перегрівання гальм. Не виконуйте спуск на нейтральній передачі; натомість відключіть підвищувальну передачу або вручну перейдіть на нижчу передачу. Під час спуску з крутого пагорба уникайте раптового різкого гальмування, щоб не втратити контр-

олю. Коли ви різко гальмуєте, передні колеса не можуть обертатися, а якщо вони не обертаються, ви не зможете використувати рульове керування. Для роботи рульового керування потрібно, щоб передні колеса оберталися.

Якщо ваш автомобіль має антиблокувальну гальмівну систему, гальмуйте поступово. Не застосовуйте «підкачування» гальм.

Їзда по снігу та льоду

ПОПЕРЕДЖЕННЯ

! Під час руху слизькою поверхнею, яка потребує використання ланцюгів або тросів для шин, вкрай важливо виявляти обережність. Рухайтесь повільно, враховуйте збільшення гальмівного шляху та уникайте різких поворотів керма, щоб не звести до мінімуму ризик втрати керування автомобілем, що може стати причиною серйозної травми або загибелі. Якщо під час повороту задню частину автомобіля почне заносити, поверніть кермо в напрямку заносу до відновлення контролю над автомобілем.

УВАГА: надмірне проковзування шин може спричинити пошкодження коробки передач.

Автомобілі з повним приводом краще пристосовані до снігу та льоду, ніж автомобілі з приводом на два колеса, але занос може статися і з ними. Якщо автомобіль почне заносити під час їзди засніженою або обледенілою дорогою, поверніть кермо в напрямку заносу до відновлення контролю над автомобілем.

Під час руху по снігу та льоду не подавайте потужність різко та не змінійте напрямку руху швидко. Починаючи рух після повної зупинки автомобіля, натискайте педаль акселератора повільно та рівномірно.

Також уникайте раптового гальмування. Хоча автомобіль з повним приводом може розганятися на снігу та льоду краще, ніж автомобіль із приводом на два колеса, зу-

пинятиметься він не швидше, оскільки для гальмування використовуються всі чотири колеса. Не недооцінюйте небезпеку дорожніх умов.

Обов'язково підтримуйте достатню відстань для зупинки між вашим автомобілем та іншими транспортними засобами. Потрібно їхати повільніше, ніж звичайно, та, можливо, перейти на нижчу передачу. У ситуаціях екстреного гальмування гальмуйте поступово. Не застосовуйте «підкачування» гальм. Див. розділ «Поради щодо керування автомобілем з антиблокувальною гальмівною системою» (с. 203).

Якщо автомобіль застряг у багні чи снігу

Якщо ваш автомобіль застряг у багні або снігу, можна спробувати витягти його методом розгойдування. Переключайтеся між передачами переднього та заднього ходу, роблячи рівномірні паузи між перемиканнями. На кожній передачі злегка натискайте на акселератор.

УВАГА: не розгойдуйте автомобіль, якщо температура двигуна відрізняється від його нормальної робочої температури. Це може призвести до пошкодження коробки передач.

УВАГА: не розгойдуйте автомобіль довше ніж хвилину. Це може призвести до пошкодження коробки передач і шин або перегріву двигуна.

Обслуговування та модифікації

Підвіску та рульове керування вашого автомобіля було розроблено та випробувано для забезпечення прогнозованої поведінки як із навантаженням, так і без, а також стабільних показників вантажопідйомності. Тому ми настійно рекомендуємо не вносити модифікацій: не додавати та не знімати компоненти (як-от комплекти збільшення дорожнього просвіту або висоти кузова, стабілізатори поперечної стійкості), не використовувати запасні частини, що не є еквівалентами оригінального заводського обладнання.

Ми рекомендуємо виявляти обережність під час експлуатації, якщо ваш автомобіль має високо розміщений вантаж або пристрій (наприклад, драбину або верхній багажник). Будь-які модифікації автомобіля, що підвищують центр ваги, збільшують ймовірність перекидання автомобіля в разі втрати керування.

Недотримання вимог до обслуговування автомобіля може зробити гарантію недійсною, збільшити витрати на ремонт, погіршити експлуатаційні якості та функціональні можливості автомобіля та поставити під загрозу безпеку водія та пасажирів. Ми рекомендуємо часто оглядати компоненти шасі автомобіля, якщо він інтенсивно використовується в умовах бездоріжжя.

ЗАГАЛЬНІ ВІДОМОСТІ

УВАГА: час від часу ви можете чути шум під час роботи гальм. Це нормальне явище. Якщо присутні металеві звуки, безперервний скрегіт або безперервне рипіння, це може вказувати на знос гальмових накладок, і вони мають бути перевірені офіційним дилером. Якщо під час гальмування кермо безперервно вібрає, потрібна перевірка автомобіля офіційним дилером.

УВАГА: на колесах може накопичуватися гальмовий пил навіть у стандартних умовах експлуатації. Певна кількість пилу є неминучим наслідком зносу гальм та не є причиною шумів від гальм. Якщо гальма мокрі, ефективність гальмування падає. Тому після відвідування автомобільної мийки чи виїзду зі стоячої води злегка натисніть педаль гальма кілька разів, щоб висушити гальма.

Дивіться розділ «Очищення колісних дисків» (с. 327).

Гальмування, коли педаль акселератора натиснуто

Якщо педаль акселератора залипла чи застрягла, застосуйте рівномірне та постійне натиснення на педаль гальма, щоб уповільнити автомобіль та зменшити потужність двигуна. У такій ситуації треба загальмувати та безпечно зупинити автомобіль. Вимкніть двигун, устанівть коробку передач у положення «стоянка» (P) та ввімкніть стоянкове гальмо. Огляньте педаль акселератора та зону навколо неї на наявність сторонніх предметів, що можуть заважати її руху. Якщо ви нічого не знайшли, а педаль все ще залипла, відбуксируйте автомобіль до найближчого офіційного дилера.

Допоміжна система екстреного гальмування

Допоміжна система екстреного гальмування визначає момент різкого гальмування, вимірюючи швидкість натискання педалі гальма. Поки педаль залишається натис-

нутою, система забезпечує максимальну ефективність гальмування. Система здатна зменшити гальмівний шлях у критичних ситуаціях.

Антиблокувальна гальмівна система

Ця система запобігає блокуванню коліс під час різкого гальмування в екстреній ситуації; завдяки цьому автомобіль зберігає керуваність.



Лампа системи ненадовго засвічується після ввімкнення запалювання. Якщо лампа не засвітилася під час запуску двигуна, або залишилася ввімкненою, або почала блимати, то можливо, що антиблокувальну систему відключено. Вона має бути перевірена офіційним дилером. Якщо антиблокувальна гальмівна система відключена, звичайне гальмування все одно зберігається.

Див. розділ «Контрольні лампи та індикатори» (с. 92).

УВАГА: індикатори є різними для різних регіонів.



Щоб підтвердити свою справність, ця лампа теж ненадовго засвічується після ввімкнення запалювання. Якщо вона не засвічується після ввімкнення запалювання або в будь-який час починає блимати, потрібна перевірка системи офіційним дилером. Якщо контрольна лампа гальмівної системи світиться, коли стоянкове гальмо відключено, гальмівна система потребує негайного сервісу.

ПОРАДИ ЩОДО КЕРУВАННЯ АВТОМОБІЛЕМ З АНТИБЛОКУВАЛЬНОЮ ГАЛЬМІВНОЮ СИСТЕМОЮ

Антиблокувальна гальмівна система не може усунути небезпеку, пов'язану з такими ситуаціями:

- ви їдете надто близько до автомобіля, що їде попереду;
- відбувається аквапланування;
- ви надто швидко проходите повороти;
- ви їдете дорогою з поганим покриттям.

УВАГА: у разі активації системи педаль гальма може почати пульсувати та переміститися далі. Продовжуйте натискати педаль гальма. Робота системи також може супроводжуватися додатковим шумом. Це нормальне явище.

ЕЛЕКТРИЧНЕ СТОЯНКОВЕ ГАЛЬМО: 6-СТУПЕНЕВА МЕХАНІЧНА КОРОБКА ПЕРЕДАЧ ММТБ

ПОПЕРЕДЖЕННЯ

 Завжди повністю вмикайте стоянкове гальмо та не забувайте перевести коробку передач у положення «стоянка» (P). Невиконання цієї вказівки може призвести до травми чи смерті.

 їзда на значні відстані з увімкненим стоянковим гальмом може призвести до пошкодження гальмівної системи.

 Електричне стоянкове гальмо не працює, якщо рівень заряду акумуляторної батареї автомобіля низький.

Ваш автомобіль оснащено електричним стоянковим гальмом. Керування ним здійснюється за допомогою вимикача, а не важеля. Вимикач розміщено на центральній консолі.

УВАГА: електричне стоянкове гальмо створює шум під час роботи. Це нормальне явище.

Активація електричного стоянкового гальма

 Потягніть вимикач угору.

 Червона контрольна лампа блимає під час роботи й засвічується, коли стоянкове гальмо вмикається.

УВАГА: лампа вимкнеться недовзі після вимкнення запалювання.

Якщо лампа продовжує блимати або не засвічується, в роботі системи виникли несправності. Автомобіль має бути якнайшвидше перевірений.

УВАГА: ви можете ввімкнути електричне стоянкове гальмо, коли запалювання ввімкнено.

УВАГА: якщо автомобіль стоїть на схилі і його передню частину звернено вгору, переведіть коробку передач у положення «стоянка» (P) і поверніть кермо у напрямку від бордюру.

УВАГА: якщо автомобіль стоїть на схилі і його передню частину звернено вниз, переведіть коробку передач у положення «стоянка» (P) і поверніть кермо у напрямку до бордюру.

Активація електричного стоянкового гальма в екстремній ситуації

УВАГА: не вмикайте електричне стоянкове гальмо під час руху автомобіля, за винятком екстремних ситуацій. Часте використання електричного стоянкового гальма для вповільнення або зупинки автомобіля може призвести до пошкодження гальмівної системи.

Ви можете використовувати електричне стоянкове гальмо, щоб уповільнювати або зупиняти автомобіль в екстремній ситуації.

 Потягніть вимикач угору й утримуйте його в цьому положенні.

 Засвічується червона контрольна лампа, лунає звуковий сигнал, і вмикаються стоп-сигнали.

Електричне стоянкове гальмо продовжить вповільнювати ваш автомобіль, доки ви не відпустите вимикач.

Ручне відключення електричного стоянкового гальма

Увімкніть запалювання.

Натисніть та утримуйте педаль гальма.



Потягніть вимикач униз.



Червона контрольна лампа відключається.

Якщо лампа залишається ввімкненою або блимає, в роботі системи виникли несправності. Автомобіль має бути якнайшвидше перевірений.

Початок руху під час буксирування причепа

Натисніть та утримуйте педаль гальма.

 Потягніть вимикач угору й утримуйте його в цьому положенні.

Увімкніть передачу.

Натискайте педаль акселератора, доки двигун не розвине достатній крутний момент, щоб запобігти скочуванню автомобіля зі схилу.

 Відпустіть вимикач і почніть рух як звичайно.

Автоматичне відключення електричного стоянкового гальма

Зачиніть двері водія.

Увімкніть передачу.

Натисніть педаль акселератора і почніть рух як звичайно.

 Червона контрольна лампа відключається.

Якщо лампа залишається ввімкненою або блимає, електричне стоянкове гальмо не відключилося. Відключіть його вручну.

УВАГА: електричне стоянкове гальмо може вимкнутися, якщо ви відпустите педаль зчеплення й натиснете педаль акселератора, коли ввімкнено нейтральну передачу.

Відключення електричного стоянкового гальма, коли рівень заряду акумуляторної батареї є низьким

Підключіть заряджену акумуляторну батарею до акумуляторної батареї вашого автомобіля, щоб відключити електричне стоянкове гальмо, якщо рівень заряду батареї вашого автомобіля є низьким. Див. розділ «Запуск двигуна від зовнішнього джерела» (с. 289).

Інформаційні повідомлення щодо електричного стоянкового гальма

Повідомлення	Дія
Park Brake Malfunction Service Now (Несправність стоянкового гальма, потрібний негайний сервіс)	У роботі електричного стоянкового гальма виникли несправності. Автомобіль має бути якнайшвидше перевірений.
Park Brake Not Released (Стоянкове гальмо не відключено)	Електричне стоянкове гальмо не відключилося. Відключіть його вручну. Якщо повідомлення продовжує з'являтися, автомобіль має бути якнайшвидше перевірений.
Park Brake Not Applied (Стоянкове гальмо не ввімкнено)	Електричне стоянкове гальмо не ввімкнулося. Активуйте його. Якщо повідомлення продовжує з'являтися, автомобіль має бути якнайшвидше перевірений.
Park Brake Use Switch to Release (Стоянкове гальмо, відключіть за допомогою вимикача)	Електричне стоянкове гальмо не відключилося автоматично. Відключіть його вручну.
To Release: Press Brake and Switch (Щоб відключити: натисніть на гальмо та вимикач)	Ви не натиснули педаль гальма. Натисніть педаль гальма, щоб відключити стоянкове гальмо.
Park Brake Limited Function Service Required (Стоянкове гальмо, функціональність обмежено, потрібний сервіс)	У роботі електричного стоянкового гальма виникли несправності. Автомобіль має бути якнайшвидше перевірений.

Повідомлення	Дія
Park Brake System Overheated (Стоянкове гальмо, перегрів системи)	Електричне стоянкове гальмо перегрілося. Зачекайте, доки воно охолоне.
Park Brake Off (Стоянкове гальмо вимкнено)	Електричне стоянкове гальмо відключилося.
Release Park Brake (Відключіть стоянкове гальмо)	Електричне стоянкове гальмо не відключилося. Відключіть його вручну. Якщо повідомлення продовжує з'являтися, автомобіль має бути якнайшвидше перевірений.
Park Brake On (Стоянкове гальмо ввімкнено)	Електричне стоянкове гальмо ввімкнулося.

ЕЛЕКТРИЧНЕ СТОЯНКОВЕ ГАЛЬМО: 8-СТУПЕНЕВА АВТОМАТИЧНА КОРОБКА ПЕРЕДАЧ

ПОПЕРЕДЖЕННЯ

 Завжди повністю вмикайте стоянкове гальмо та не забувайте перевести коробку передач у положення «стоянка» (P). Невиконання цієї вказівки може призвести до травми чи смерті.

 Їзда на значні відстані з увімкненим стоянковим гальмом може призвести до пошкодження гальмівної системи.

 Електричне стоянкове гальмо не працює, якщо рівень заряду акумуляторної батареї автомобіля низький.

Ваш автомобіль оснащено електричним стоянковим гальмом. Керування ним здійснюється за допомогою вимикача, а не важеля. Вимикач розміщено на центральній консолі ліворуч від керма, в нижній частині панелі приладів.

УВАГА: електричне стоянкове гальмо створює шум під час роботи. Це нормальне явище.

Активація електричного стоянкового гальма



Потягніть вимикач угору.



Червона контрольна лампа блимає під час роботи й засвічується, коли стоянкове гальмо вмикається.

УВАГА: лампа вимкнеться недовзі після вимкнення запалювання.

Якщо лампа продовжує блимати або не засвічується, в роботі системи виникли несправності. Автомобіль має бути якнайшвидше перевірений.

УВАГА: ви можете ввімкнути електричне стоянкове гальмо, коли запалювання ввімкнено.

УВАГА: електричне стоянкове гальмо може ввімкнутися автоматично, коли ви перемикаєте коробку передач у положення «стоянка» (P). Див. розділ «Автоматична коробка передач» (с. 194).

Активація електричного стоянкового гальма в екстреній ситуації

УВАГА: не вмикайте електричне стоянкове гальмо під час руху автомобіля, за винятком екстрених ситуацій. Часте використання електричного стоянкового гальма для вповільнення або зупинки автомобіля може призвести до пошкодження гальмівної системи.

Ви можете використовувати електричне стоянкове гальмо, щоб уповільнювати або зупинити автомобіль в екстреній ситуації.



Потягніть вимикач угору й утримуйте його в цьому положенні.



Засвічується червона контрольна лампа, лунає звуковий сигнал, і вмикаються стоп-сигнали.

Електричне стоянкове гальмо продовжить уповільнювати ваш автомобіль, доки ви не відпустите вимикач.

Ручне відключення електричного стоянкового гальма

Увімкніть запалювання.

Натисніть та утримуйте педаль гальма.



Потягніть вимикач униз.



Червона контрольна лампа відключається.

Якщо лампа залишається ввімкненою або блимає, в роботі системи виникли несправності. Автомобіль має бути якнайшвидше перевірений.

Початок руху під час буксирування причепа

Натисніть та утримуйте педаль гальма.



Потягніть вимикач угору й утримуйте його в цьому положенні.

Увімкніть передачу.

Натискайте педаль акселератора, доки двигун не розвине достатній крутний момент, щоб запобігти скочуванню автомобіля зі схилу.



Відпустіть вимикач і почніть рух як звичайно.

Автоматичне відключення електричного стоянкового гальма

Зачиніть двері водія.

Увімкніть передачу.

Натисніть педаль акселератора і почніть рух як звичайно.



Червона контрольна лампа відключається.

Якщо лампа залишається ввімкненою або блимає, електричне стоянкове гальмо не відключилося. Відключіть його вручну.

Відключення електричного стоянкового гальма, коли рівень заряду акумуляторної батареї є низьким

Підключіть заряджену акумуляторну батарею до акумуляторної батареї вашого автомобіля, щоб відключити електричне стоянкове гальмо, якщо рівень заряду батареї вашого автомобіля є низьким. Див. розділ «Запуск двигуна від зовнішнього джерела» (с. 292).

Інформаційні повідомлення щодо електричного стоянкового гальма

Повідомлення	Дія
Park Brake Malfunction Service Now (Несправність стоянкового гальма, потрібний негайний сервіс)	У роботі електричного стоянкового гальма виникли несправності. Автомобіль має бути якнайшвидше перевірений.
Park Brake Not Released (Стоянкове гальмо не відключено)	Електричне стоянкове гальмо не відключилося. Відключіть його вручну. Якщо повідомлення продовжує з'являтися, автомобіль має бути якнайшвидше перевірений.
Park Brake Not Applied (Стоянкове гальмо не ввімкнено)	Електричне стоянкове гальмо не ввімкнулося. Активуйте його. Якщо повідомлення продовжує з'являтися, автомобіль має бути якнайшвидше перевірений.
Park Brake Use Switch to Release (Стоянкове гальмо, відключіть за допомогою вимикача)	Електричне стоянкове гальмо не відключилося автоматично. Відключіть його вручну.
To Release: Press Brake and Switch (Щоб відключити: натисніть на гальмо та вимикач)	Ви не натиснули педаль гальма. Натисніть педаль гальма, щоб відключити стоянкове гальмо.
Park Brake Limited Function Service Required (Стоянкове гальмо, функціональність обмежено, потрібний сервіс)	У роботі електричного стоянкового гальма виникли несправності. Автомобіль має бути якнайшвидше перевірений.
Park Brake System Overheated (Стоянкове гальмо, перегрів системи)	Електричне стоянкове гальмо перегрілося. Зачекайте, доки воно охолоне.
Park Brake Off (Стоянкове гальмо вимкнено)	Електричне стоянкове гальмо відключилося.
Release Park Brake (Відключіть стоянкове гальмо)	Електричне стоянкове гальмо не відключилося. Відключіть його вручну. Якщо повідомлення продовжує з'являтися, автомобіль має бути якнайшвидше перевірений.
Park Brake On (Стоянкове гальмо ввімкнено)	Електричне стоянкове гальмо ввімкнулося.

ДОПОМІЖНА СИСТЕМА ПОЧАТКУ РУХУ НА СХИЛІ

ПОПЕРЕДЖЕННЯ

 Система не заміняє стоянкове гальмо. Залишаючи автомобіль, обов'язково ввімкніть стоянкове гальмо.

 Після ввімкнення системи виходити з автомобіля не можна. Ви зобов'язані постійно контролювати автомобіль та систему і, за потреби, втрутитися в її роботу. Недбалість та необережність можуть призвести до втрати керування автомобілем, смерті чи серйозної травми.

ПОПЕРЕДЖЕННЯ

 Якщо двигун розганяється надто сильно або було виявлено несправність у роботі системи, вона відключиться. Недбалість та необережність можуть призвести до втрати керування автомобілем, смерті чи серйозної травми.

Ця система полегшує початок руху на схилі без використання стоянкового гальма. Коли система активна, автомобіль, що стоїть на схилі, залишається на місці протягом двох чи трьох секунд після того, як ви відпустите педаль гальма. За цей час ви встигнете переставити ногу з гальма на акселератор. Гальма відключаються автоматично після досягнення двигуном тяги, достатньої для того, щоб автомобіль не з'їхав вниз зі схилу. Система стане в пригоді тоді, коли потрібно почати рух на схилі (наприклад, на рампі автостоянки, біля світлофора або під час в'їзду заднім ходом на вище розташовану стоянку). Система активується на будь-якому схилі, достатньо крутому для того, щоб автомобіль міг почати скочуватися вниз.

УВАГА: в автомобілі відсутня світлова індикація ввімкнення чи вимкнення системи.

Використання допоміжної системи початку руху на схилі

1. Натисніть педаль гальма, щоби змусити автомобіль повністю зупинитися. Не відпускайте педаль та переключіться на передачу переднього ходу, якщо автомобіль звернено вгору, або на задній хід (R), якщо його звернено вниз.
2. Якщо датчики виявлять, що автомобіль перебуває на похилій площині, система ввімкнеться автоматично.
3. Коли ви знімете ногу з педалі гальма, протягом приблизно двох – трьох секунд автомобіль стоятиме на місці, не відкочуючись вниз. Цей час утримання

автомобіля автоматично збільшиться, якщо ви в цей момент намагаєтесь рушити з місця.

4. Починайте рух звичайним чином. Гальма відключаються автоматично.

УВАГА: якщо ви приберете ногу з педалі гальма та знову натиснете її, коли система активна, хід педалі гальма буде значно зменшено. Це нормально явище.

Увімкнення та вимкнення системи Автомобілі з механічною коробкою передач

Систему можна вмикати та вимикати через інформаційний дисплей. Система згадує останнє задане вами налаштування, коли ви запускаєте двигун.

Автомобілі з автоматичною коробкою передач

Після ввімкнення система вмикається автоматично. Систему неможливо вмикати та вимикати.

АВТОМАТИЧНЕ УТРИМАННЯ

ПОПЕРЕДЖЕННЯ

 Система не заміняє стоянкове гальмо. Залишаючи автомобіль, обов'язково ввімкніть стоянкове гальмо.

 Після ввімкнення системи виходити з автомобіля не можна. Ви зобов'язані постійно контролювати автомобіль та систему і, за потреби, втрутитися в її роботу. Недбалість та необережність можуть призвести до втрати керування автомобілем, смерті чи серйозної травми.

 Якщо двигун розганяється надто сильно або було виявлено несправність під час роботи системи, вона відключиться.

Призначення системи – вмикати гальма й утримувати автомобіль на місці після того, як ви зупинили автомобіль і відпустили педаль гальма. Це може стати в пригоді в певних ситуаціях, зокрема під час очікування на схилі чи в транспортному потоці.

Увімкнення та вимкнення автоматичного утримання



Натисніть кнопку на консолі, щоб перейти до функції автоматичного утримання на сенсорному екрані.

УВАГА: ви зможете увімкнути систему лише після того, як ви зачините двері водія, пристебнете свій ремінь безпеки й запустите двигун.

УВАГА: система згадує останнє налаштування, коли ви запускаєте двигун.

Не забудьте вимкнути систему, перш ніж почати буксирування причепа або заїхати на автоматичну мийку.

Використання автоматичного утримання

1. Повністю зупиніть автомобіль за допомогою гальм. На інформаційному дисплеї засвітиться індикатор роботи системи автоматичного утримання.
2. Відпустіть педаль гальма. Система утримає ваш автомобіль на місці. Індикатор роботи системи автоматичного утримання продовжить світитися на інформаційному дисплеї.

УВАГА: система активується, лише якщо ви натискаєте педаль гальма достатньо сильно. Якщо автомобіль на крутому схилі, вам може знадобитися натиснути педаль сильніше, щоб змусити систему активуватися.

УВАГА: за певних обставин система може вимкнути електричне стоянкове гальмо. Засвітиться контрольна лампа гальмівної системи. Електричне стоянкове гальмо відключиться, коли ви натиснете педаль акселератора. Див. розділ «Електричне стоянкове гальмо» (с. 204).

УВАГА: якщо система Auto-Start-Stop відключить двигун, автоматичне утримання залишиться активним.

УВАГА: система відключиться, якщо ви вимкнете передачу заднього ходу (R) і натиснете педаль гальма.

3. Почніть рух як звичайно. Система відключить гальма, й індикатор роботи системи автоматичного утримання вимкнеться.

Індикатор системи автоматичного утримання

AUTO HOLD Індикатор системи автоматичного утримання засвічується на інформаційному дисплеї, коли система ввімкнена та або активна, або недоступна.

AUTO HOLD Засвічується, коли система активна. Коли ви відпустите педаль гальма, ваш автомобіль залишиться нерухомим.

Засвічується, коли система ввімкнена, але недоступна й не може утримувати ваш автомобіль на місці. Система може бути недоступною в будь-якій з нижченаведених ситуацій:

- під час виконання маневру за допомогою активної допоміжної системи паркування;
- ваш автомобіль перебуває в режимі «Залишатися на нейтралі»;
- двері водія відчинено;
- ремінь безпеки водія не було пристебнуто;
- ви ввімкнули передачу заднього ходу (R) до того, як система стала активною.

ПРИНЦИП РОБОТИ

Протибуксувальна система допомагає уникнути пробуксовування коліс і втрати зчеплення з дорожньою поверхнею.

Якщо починається занос, система пригальмовує окремі колеса і (за потреби) одночасно зменшує потужність двигуна. Якщо колеса пробуксовують під час розгону на слизькій або пухкій поверхні, система зменшує потужність двигуна, щоб підсилити зчеплення.

ВИКОРИСТАННЯ ПРОТИБУКСУВАЛЬНОЇ СИСТЕМИ

ПОПЕРЕДЖЕННЯ

 Якщо в протибуксувальній системі виявлено несправність, індикатор системи стабілізації руху та протибуксувальної системи горить рівним світлом. Переконайтеся, що протибуксувальну систему не було вимкнено вручну за допомогою засобів керування інформаційним дисплеєм або вимикача. Якщо індикатор системи стабілізації руху та протибуксувальної системи продовжує світитися рівним світлом, потрібний негайний сервіс системи офіційним дилером. Якщо ви продовжите експлуатацію автомобіля з відключеною протибуксувальною системою, збільшиться ймовірність втрати керування автомобілем, перекидання автомобіля, травмування та смерті людей.

Система автоматично активується щоразу, коли ви вмикаєте запалювання.

Якщо автомобіль застряг у снігу або багні, варто відключити протибуксувальну систему, оскільки це дасть колесам змогу обертатися.

УВАГА: система стабілізації руху продовжує працювати навіть після відключення протибуксувальної системи.

Вимкнення системи

Під час вимкнення або ввімкнення протибуксувальної системи на інформаційному дисплеї з'являється повідомлення про стан системи.

Систему можна вимкнути за допомогою засобів керування інформаційним дисплеєм або вимикача.

Використання засобів керування інформаційним дисплеєм

Цю систему можна вмикати або вимикати через інформаційний дисплей. Див. розділ «Загальні відомості» (с. 97).

Використання вимикача (якщо встановлено)

Щоб вимкнути або ввімкнути протибуксувальну систему, скористайтеся її вимикачем на панелі приладів.

Світлові індикатори та повідомлення системи

 Індикатор системи стабілізації руху та протибуксувальної системи:

- тимчасово засвічується під час запуску двигуна;
- блимає, якщо будь-яка із цих систем ввімкнулася через дорожню ситуацію;
- засвічується, якщо в будь-якій із цих систем виникла проблема.

 Контрольна лампа вимкнення системи стабілізації руху та протибуксувальної системи тимчасово засвічується під час запуску двигуна та залишається ввімкненою, коли ви вимикаєте протибуксувальну систему.

ПРИНЦИП РОБОТИ

ПОПЕРЕДЖЕННЯ

⚠ Модифікації автомобіля, до яких належать зміни в гальмівній системі, встановлення верхніх багажників сторонніх виробників, зміни в підвісці, системі рульового керування, конструкції та типорозміри шин, можуть призвести до змін у керуваності автомобіля та негативно вплинути на систему стабілізації руху. Крім того, встановлення будь-яких стереодинаміків може завадити роботі системи стабілізації руху та негативно вплинути на систему. Будь-який стереодинамік стороннього виробника треба встановлювати якнайдалі від передньої центральної консолі, тунельної консолі та передніх сидінь, щоби звести до мінімуму перешкоди для датчиків системи стабілізації руху. Зменшення ефективності системи стабілізації руху може збільшити ймовірність втрати керування автомобілем, перекидання автомобіля, травмування та смерті людей.

⚠ Пам'ятайте, що навіть передові технології не спроможні подолати закони фізики. Якщо дії водія не відповідають ситуації на дорозі, завжди існує ризик втратити керування автомобілем. Агресивна манера керування в будь-яких дорожніх умовах може призвести до втрати керування автомобілем та збільшити ймовірність травмування людини або пошкодження майна. Активація системи стабілізації руху вказує на те, що принаймні деякі з шин більше не здатні забезпечувати належне зчеплення з дорогою; це може зменшити здатність водія контролювати автомобіль та призвести до втрати керування автомобілем, перекидання автомобіля, травмування або загибелі людей. Якщо в вашому автомобілі спрацювала система стабілізації руху, ЗБАВТЕ ШВИДКІСТЬ.

Система автоматично активується щоразу, коли ви вмикаєте запалювання.

Якщо в системі стабілізації руху або протибуксувальній системі виникне несправність, ви можете помітити це таким чином:

- індикатор систем стабілізації руху та протибуксувальної системи світиться рівним світлом;
 - система стабілізації руху та протибуксувальна система не поліпшують здатність коліс автомобіля зберігати зчеплення з дорожньою поверхнею.
- Якщо система стабілізації руху або протибуксувальна система ввімкнулася через дорожньо-транспортну ситуацію, ви можете помітити це таким чином:
- індикатор системи стабілізації руху та протибуксувальної системи блимає;
 - автомобіль вповільнює рух;
 - потужність двигуна зменшено;
 - педаль гальма вібрає;
 - педаль гальма жорсткіша, ніж звичайно;
 - якщо дорожньо-транспортна ситуація серйозна та ваша нога не на педалі гальма, педаль гальма може рухатися, поки система докладає сильніше гальмівне зусилля.

У систему стабілізації руху інтегровано декілька нижченаведених інших систем, що допомагають вам зберігати контроль над автомобілем.

Електронна система стабілізації руху

Система поліпшує здатність вашого автомобіля запобігати заносам і поперечним зсувам, пригальмовуючи одне або більше коліс та, за потреби, зменшуючи потужність двигуна.

Система запобігання перекиданню

Система поліпшує здатність вашого автомобіля запобігати перекиданню, розпізнаючи крени автомобіля та їхню швидкість і пригальмовуючи одне або більше коліс.

Протибуксувальна система

Система поліпшує здатність вашого автомобіля зберігати зчеплення коліс, розпізнаючи та контролюючи їхнє пробуксовування. Див. розділ «**Використання протибуксувальної системи**» (с. 211).

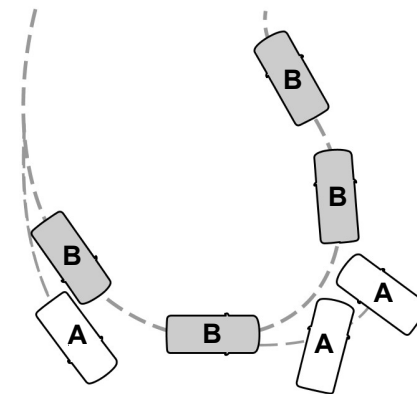

E72903

- A** Автомобіль без системи стабілізації руху відхиляється від запланованої траєкторії руху.
- B** Автомобіль із системою стабілізації руху зберігає керування на слизькій поверхні.

ВИКОРИСТАННЯ СИСТЕМИ СТАБІЛІЗАЦІЇ РУХУ

Система автоматично активується щоразу, коли ви вмикаєте запалювання.

Систему стабілізації руху та систему запобігання перекиданню неможливо вимкнути повністю, але якщо перевести коробку передач у положення «задній хід» (R), ці системи припинять активну роботу.

Протибуксувальну систему можна вмикати та вимикати. Див. розділ «**Використання протибуксувальної системи**» (с. 211).

ПРИНЦИП РОБОТИ

ПОПЕРЕДЖЕННЯ

⚠ Щоб знизити ризик травмування, виявляйте обережність під час руху заднім ходом (положення R) та використання системи датчиків.

⚠ Система може не виявити об'єктів з поверхнею, що поглинає світло. Не забувайте про обачність та приділяйте достатньо уваги дорозі. Недбалість та необережність можуть призвести до зіткнення.

⚠ Системи керування рухом транспорту, несприятливі погодні умови, пневматичні гальма та зовнішні двигуни і вентилятори теж можуть вплинути на роботу системи датчиків. Усе це може призвести до погіршення її ефективності або фальшивого спрацьовування.

⚠ Система може не виявити маленьких об'єктів або об'єктів, що рухаються, особливо якщо вони розташовані близько до поверхні землі.

УВАГА: на автомобілі, оснащеному системою MyKey™, систему датчиків неможливо вимкнути, якщо присутній ключ MyKey. Див. розділ «Принцип роботи» (с. 42).

УВАГА: стежте, щоб датчики, розташовані на бампері або облицюванні бампера, залишалися чистими (без снігу, льоду та значної кількості бруду). Якщо датчики щось закриває, система може працювати неточно. Не використовуйте для очищення датчиків гострі предмети.

УВАГА: якщо внаслідок пошкодження бампера чи облицювання бампера зсунеться чи деформується, зона дії датчиків може змінитися, що призведе до фальшивих сигналів або помилок у визначенні відстані до об'єктів.

УВАГА: певні додаткові пристрої, установлені біля бампера або облицювання бампера, можуть призвести до виникнення фальшивих попереджень. Наприклад, великі буксирувальні пристрої, багажники для велосипедів і дощок для серфінгу, тримачі для номерних знаків, накладки на бампер або будь-який інший пристрій, що може опинити-

ся в нормальній зоні дії системи. Зніміть додаткові пристрої, щоб запобігти виникненню фальшивих попереджень.

УВАГА: якщо до автомобіля приєднано причіп, допоміжна система паркування із задніми датчиками може виявити причіп та, як наслідок, видавати попередження. Відключіть допоміжну систему паркування із задніми датчиками, коли до автомобіля приєднано причіп, щоб запобігти появі цих попереджень.

Система датчиків попереджає водія про перешкоди в межах певної відстані від автомобіля. Система автоматично активується щоразу, коли ви вмикаєте запалювання. Систему можна вимкнути через сенсорний екран або за допомогою спливаючого повідомлення, яке з'являється після переходу на передачу заднього ходу (R). Див. розділ «Параметри» (с. 404). Якщо ваш автомобіль оснащено кнопкою допоміжної системи паркування, систему можна вимкнути натисненням кнопки.

Якщо в системі наявна несправність, на інформаційному дисплеї відображається попередження. Див. розділ «Інформаційні повідомлення» (с. 104).

ДОПОМІЖНА СИСТЕМА ПАРКУВАННЯ ІЗ ЗАДНІМИ ДАТЧИКАМИ

ПОПЕРЕДЖЕННЯ

⚠ Система може не виявити об'єктів з поверхнею, що поглинає світло. Не забувайте про обачність та приділяйте достатньо уваги дорозі. Недбалість та необережність можуть призвести до зіткнення.

⚠ Система може не виявити маленьких об'єктів або об'єктів, що рухаються, особливо якщо вони розташовані близько до поверхні землі.

ПОПЕРЕДЖЕННЯ

⚠ Щоб знизити ризик травмування, виявляйте обережність під час руху заднім ходом (положення R) та використання системи датчиків.

⚠ Допоміжна система паркування здатна допомагати вам виявляти об'єкти, лише коли автомобіль рухається повільно (як під час руху автостоянкою). Користуйтеся системою обережно, щоб уникнути травмування.

УВАГА: датчики треба очищати від снігу, льоду і великого скупчення бруду.

УВАГА: стежте, щоб датчики ніщо не закривало.

УВАГА: не використовуйте для очищення датчиків гострі предмети.

УВАГА: якщо внаслідок пошкодження автомобіля положення датчиків зміниться, це може призвести до помилок у визначенні відстані до об'єктів або фальшивих сигналів.

УВАГА: деякі аксесуари, як-от великі буксирувальні пристрої, багажники для велосипедів або дощок для серфінгу, можуть перешкодити нормальній роботі системи або стати причиною фальшивих сигналів.

Датчики встановлено на задньому бампері. Датчики активні, коли коробку передач встановлено в положення «задній хід» (R) і швидкість автомобіля є не вищою за 5 км/год. Коли допоміжна система паркування подає звуковий сигнал, встановлена гучність аудіосистеми може зменшитися. Попереджувальний звуковий сигнал лунає, коли ваш автомобіль наближається до об'єкта. У міру наближення автомобіля до об'єкта, частота звукового сигналу зростає. Сигнал лунає безперервно, якщо відстань від середини заднього бампера до об'єкта дорівнює 30 см або менше.

УВАГА: зона дії датчиків зменшується біля країв бампера.



E130178

Зона дії датчиків становить максимум 180 см від заднього бампера.

Якщо система виявляє несправність, засвічується контрольна лампа на інформаційному дисплеї.

Система виявляє великі об'єкти, коли ви переводите коробку передач у положення «задній хід» (R) і має місце будь-яка з нижченаведених ситуацій:

- ваш автомобіль рухається заднім ходом на низькій швидкості;
 - ваш автомобіль не рухається, але ззаду до нього наближається об'єкт на низькій швидкості;
 - ваш автомобіль рухається заднім ходом на низькій швидкості, а в напрямку до нього рухається об'єкт (наприклад, інший автомобіль) на низькій швидкості.
- Якщо ваш автомобіль залишається нерухомим протягом двох секунд, звуковий сигнал відключається. Якщо ваш автомобіль рухається заднім ходом, сигнал лунає знову.

УВАГА: якщо виявлений об'єкт перебуває на відстані 30 см від заднього бампера чи ближче, звуковий сигнал не вимикається.

Індикатор відстані до перешкоди (якщо встановлено)

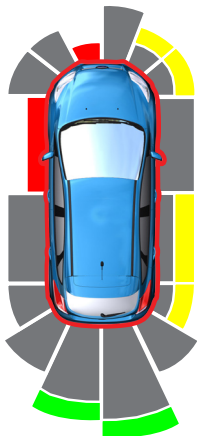

E190459

Система показує відстань до перешкоди через інформаційний дисплей.

- У міру зменшення відстані до перешкоди блоки індикатора засвічуються та пересуваються ближче до зображення автомобіля.
 - Якщо перешкод не виявлено, блоки індикатора відстані є сірими.
- У разі переходу на передачу заднього ходу (R) система видає звукові попередження й забезпечує візуальну індикацію, коли ваш автомобіль рухається, а виявлений об'єкт рухається в напрямку до вашого автомобіля. Звукові попередження відключаються через дві секунди після зупинки вашого автомобіля. Візуальна індикація залишається ввімкненою, якщо вибрано передачу заднього ходу (R).

ДОПОМІЖНА СИСТЕМА ПАРКУВАННЯ З ПЕРЕДНІМИ ДАТЧИКАМИ

ПОПЕРЕДЖЕННЯ

- ⚠ Система може не виявити об'єктів з поверхнею, що поглинає світло. Не забувайте про обачність та приділяйте достатньо уваги дорозі. Недбалість та необережність можуть призвести до зіткнення.
- ⚠ Система може не виявити маленьких об'єктів або об'єктів, що рухаються, особливо якщо вони розташовані близько до поверхні землі.
- ⚠ Щоб знизити ризик травмування, виявляйте обережність під час руху заднім ходом (положення R) та використання системи датчиків.
- ⚠ Допоміжна система паркування здатна допомагати вам виявляти об'єкти, лише коли автомобіль рухається повільно (як під час руху автостоянкою). Користуйтеся системою обережно, щоб уникнути травмування.

УВАГА: датчики треба очищати від снігу, льоду і великого скупчення бруду.

УВАГА: стежте, щоб датчики ніщо не закривало.

УВАГА: не використовуйте для очищення датчиків гострі предмети.

УВАГА: якщо внаслідок пошкодження автомобіля положення датчиків зміниться, це може призвести до помилок у визначенні відстані до об'єктів або фальшивих сигналів.

УВАГА: деякі аксесуари, як-от великі буксирувальні пристрої, багажники для велосипедів або дощок для серфінгу, можуть перешкодити нормальній роботі системи або стати причиною фальшивих сигналів.

Датчики встановлено на передньому бампері. Датчики активні, коли коробку передач встановлено в будь-яке положення, крім «стоянки» (R). Коли допоміжна система паркування подає звуковий сигнал, встановлена гучність аудіосистеми може зменшитися.

Індикатор відстані до перешкоди (якщо встановлено)



E190459

Система показує відстань до перешкоди через інформаційний дисплей.

- У міру зменшення відстані до перешкоди блоки індикатора засвічуються та пересуваються ближче до зображення автомобіля.
- Якщо перешкод не виявлено, блоки індикатора відстані є сірими.

У разі переходу на будь-яку передачу переднього ходу система видає звукові попередження й забезпечує візуальну індикацію, коли ваш автомобіль рухається на швидкості 8 км/год чи нижче й система виявляє об'єкт у зоні дії датчиків. Після зупинки автомобіля звукові попередження вимкнуть через дві секунди, а візуальна індикація зникне через чотири секунди.

УВАГА: якщо виявлений об'єкт перебуває на відстані 30 см від заднього бампера чи ближче, візуальна індикація не вимикається.

Попереджувальний звуковий сигнал лунає, коли ваш автомобіль наближається до об'єкта. У міру наближення автомобіля до об'єкта, частота звукового сигналу зростає. Сигнал лунає безперервно, якщо відстань від середини заднього бампера до об'єкта дорівнює 30 см або менше.

УВАГА: зона дії датчиків зменшується біля країв бампера.

Система відключається, коли швидкість автомобіля підвищується до 8 км/год.



E187330

Зона дії датчиків становить максимум 70 см від середини бампера.

Якщо коробку передач встановлено в положення «задній хід» (R), система виявляє перешкоди, коли ваш автомобіль рухається на низькій швидкості або в напрямку до вашого автомобіля рухається об'єкт. Звукові попередження відключаються через дві секунди після зупинки вашого автомобіля.

Якщо коробку передач встановлено в положення будь-якої передачі переднього ходу, система видає звукові попередження, коли автомобіль рухається та перешкода перебуває всередині зони дії датчиків. Після зупинки автомобіля звукове попередження вимкнеться через дві секунди, а візуальна індикація зникне через чотири секунди. Якщо система виявляє несправність, засвічується контрольна лампа на інформаційному дисплеї.

У разі переходу на нейтральну передачу система забезпечує візуальну індикацію, якщо ваш автомобіль рухається на швидкості 8 км/год чи нижче (наприклад, на схилі) й система виявляє об'єкт, що рухається в напрямку вашого автомобіля. Візуальна індикація відключається через чотири секунди після зупинки вашого автомобіля.

СИСТЕМА БОКОВИХ ДАТЧИКІВ

ПОПЕРЕДЖЕННЯ

⚠ Система може не виявити об'єктів із поверхнею, що поглинає світло. Не забувайте про обачність та приділяйте достатню увагу дорозі. Недбалість та необережність можуть призвести до зіткнення.

⚠ Система може не виявити маленьких об'єктів або об'єктів, що рухаються, особливо якщо вони розташовані близько до поверхні землі.

⚠ Щоб знизити ризик травмування, виявляйте обережність під час руху заднім ходом (положення R) та використання системи датчиків.

⚠ Допоміжна система паркування здатна допомагати вам виявляти об'єкти, лише коли автомобіль рухається повільно (як під час руху автостоянкою). Користуйтеся системою обережно, щоб уникнути травмування.

УВАГА: датчики треба очищати від снігу, льоду і великого скупчення бруду.

УВАГА: стежте, щоб датчики ніщо не закривало.

УВАГА: не використовуйте для очищення датчиків гострі предмети.

УВАГА: якщо внаслідок пошкодження автомобіля положення датчиків зміниться, це може призвести до помилок у визначенні відстані до об'єктів або фальшивих сигналів.

УВАГА: якщо відключити протибуксвальну систему, система бокових датчиків теж вимкнеться.

УВАГА: деякі аксесуари, як-от великі буксирувальні пристрої, багажники для велосипедів або дощок для серфінгу, можуть перешкодити нормальній роботі системи або стати причиною фальшивих сигналів.

УВАГА: система не виявляє об'єктів, що рухаються в напрямку до борту вашого автомобіля (наприклад, інших автомобілів, що рухаються на низькій швидкості), якщо ті не потрапляють в зону дії переднього чи заднього датчика.

Система використовує передні та задні бокові датчики системи паркування для виявлення перешкод, розташованих поруч із бортами вашого автомобіля. Система відображає їх на віртуальній мапі інформаційного дисплея, коли ваш автомобіль їде поруч із ними.

Датчики встановлено на передньому та задньому бамперах.

Система може не працювати в таких випадках:

- ви ввімкнули, вимкнули та знову ввімкнули запалювання протягом декількох секунд;
- ваш автомобіль залишається нерухомим протягом понад двох хвилин;
- ввімкнулася антиблокувальна гальмівна система;
- ввімкнулася протибуксвальна система.

Щоб повторно запустити систему, вам може знадобитися проїхати на автомобілі приблизно 3 м.



E190458

Зона дії датчиків становить максимум 60 см від бортів автомобіля.

Коли система виявляє об'єкт на шляху вашого автомобіля у зоні дії датчиків, лунає звукове попередження. У міру наближення об'єкта до автомобіля частота звукового сигналу зростає.

Індикатор відстані до перешкоди (якщо встановлено)

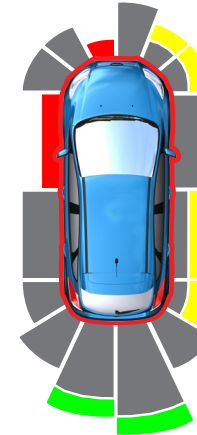

E190459

Система показує відстань до перешкоди через інформаційний дисплей.

- У міру зменшення відстані до перешкоди блоки індикатора засвічуються та пересуваються ближче до зображення автомобіля.
- Якщо перешкод не виявлено, блоки індикатора відстані є сірими.

У разі переходу коробки передач у положення «задній хід» (R) система видає звукові попередження й забезпечує візуальну індикацію, якщо в межах 60 см на шляху вашого автомобіля виявлено об'єкти. Звукові попередження відключаються через дві секунди після зупинки вашого автомобіля.

У разі переходу на будь-яку передачу переднього ходу система видає звукові попередження й забезпечує візуальну індикацію, коли ваш автомобіль рухається на швидкості 8 км/год чи нижче й система виявляє об'єкт у зоні дії датчиків. Після зупинки вашого автомобіля звукові попередження вимкнуться через дві секунди, а візуальна індикація зникне через чотири секунди.

У разі переходу на нейтральну передачу (N) система забезпечує візуальну індикацію, якщо ваш автомобіль рухається на швидкості 8 км/год чи нижче (наприклад, на схилі) й система виявляє об'єкт, що рухається в напрямку вашого автомобіля. Візуальна індикація відключається через чотири секунди після зупинки вашого автомобіля.

Якщо система недоступна, блоки індикатора відстані збоку не відображаються.

АКТИВНА ДОПОМІЖНА СИСТЕМА ПАРКУВАННЯ: 6-СТУПЕНЕВА МЕХАНІЧНА КОРОБКА ПЕРЕДАЧ ММТ6

Ця система полегшує заїзд на стоянку й виїзд із неї. Використовуючи датчики, вона знаходить місця для стоянки. Потім вона повертає кермо, щоб заїхати в нього або виїхати з нього. Водій контролює акселератор, гальма та перемикає передачі.

Використання активної допоміжної системи паркування

ПОПЕРЕДЖЕННЯ

⚠ Після ввімкнення системи ви повинні залишатися в автомобілі. Ви зобов'язані постійно контролювати автомобіль та систему і, за потреби, втрутитися в її роботу. Недбалість та необережність можуть призвести до втрати керування автомобілем, смерті або серйозної травми.

ПОПЕРЕДЖЕННЯ



Датчики можуть не помічати об'єкти під час сильного дощу або за наявності інших умов, що створюють додаткові перешкоди для сигналу.



Ви зобов'язані постійно контролювати свій автомобіль. Система задумана як допоміжний засіб для водія й не звільняє вас від обов'язку керувати автомобілем уважно та обачно. Невиконання цієї вказівки може призвести до втрати керування автомобілем, смерті або травми.



Кнопку активної допоміжної системи паркування розміщено поруч із важелем коробки передач.

Заїзд на стоянку

1. Натисніть кнопку активної допоміжної системи паркування.

УВАГА: система почне шукати місце для паралельного паркування з боку пасажирів. Повторно натисніть кнопку активної допоміжної системи паркування, щоб наказати системі шукати місце для стоянки під прямим кутом.

2. Скористайтесь важелем покажчиків повороту, щоб указати системі, з якого боку потрібно шукати місце для стоянки.
3. Під час пошуку місця для стоянки потрібно їхати паралельно іншим припаркованим автомобілям і на відстані приблизно 1 м від них.

УВАГА: коли активна допоміжна система паркування знайде підхоже місце для стоянки, пролунає сигнал і на інформаційному дисплеї з'явиться повідомлення.

4. Повністю зупиніть автомобіль.
5. Відпустіть кермо і переведіть коробку передач у положення «задній хід» (R).

6. Почніть рухатися назад. Ваш автомобіль заїде на стоянку, автоматично повертаючи кермо.
7. Виконуйте інструкції на інформаційному дисплеї.

УВАГА: після завершення паркування пролунає звуковий сигнал і з'явиться інформаційне повідомлення.

Виїзд зі стоянки

Система допомагає виїжджати лише з місць паралельного паркування.

1. Натисніть кнопку активної допоміжної системи паркування.
2. Скористайтесь важелем покажчиків повороту, щоб вибрати напрямок виїзду.
3. Відпустіть кермо і переведіть коробку передач у положення «задній хід» (R).
4. Виконуйте інструкції на інформаційному дисплеї.

УВАГА: після того як система доставить автомобіль у місце, де ви можете виїхати зі стоянки, рухаючись прямолінійно, система повідомить вам, що ви маєте взяти все керування на себе.

Припинення роботи активної допоміжної системи паркування

Щоб у будь-який момент припинити автоматичне паркування, натисніть кнопку активної допоміжної системи паркування або поверніть кермо.

УВАГА: система також припиняє роботу, коли швидкість автомобіля перевищує 9 км/год.

Активація гальмівної системи

Коли активна допоміжна система паркування контролює рульове керування, за певних умов вона може ввімкнути гальма, щоб уповільнити чи зупинити автомобіль.

УВАГА: це може призвести до припинення роботи автоматичного паркування.

Усунення неполадок у роботі активної допоміжної системи паркування

Симптом	Можлива причина
Система не шукає місце для стоянки.	Можливо, відключено протибуксвальну систему.
	Коробку передач встановлено в положення «задній хід» (R). Щоб знайти місце для стоянки, автомобілю потрібно рухатися вперед.
Система не пропонує місце для стоянки.	Можливо, щось закриває датчики (наприклад, сніг, лід або бруд). Перешкоди для датчиків можуть вплинути на функціональність системи.
	Можливо, датчики на передньому чи задньому бампері пошкоджені.
	На стоянці недостатньо місця для безпечного паркування.
	З боку, протилежного місцю для стоянки, не вистачає простору для виконання маневру.
	Відстань від автомобіля до місця для стоянки перевищує 1,5 м або є меншою за 0,5 м.
	Швидкість автомобіля перевищує 35 км/год для паралельного паркування та 30 км/год для паркування під прямим кутом.
Система не розміщує автомобіль на стоянці правильно.	Акумуляторну батарею було нещодавно від'єднано або замінено. Після від'єднання акумуляторної батареї автомобіль має проїхати прямою ділянкою дороги протягом короткого проміжку часу.
	Нерівний бордюр уздовж місця для стоянки не дає системі правильно вирівняти автомобіль.
	Автомобілі або інші об'єкти, розташовані по краях місця для стоянки, можуть бути неправильно припарковані.
	Автомобіль зупинився надто далеко за місцем для стоянки.
	Можливо, встановлення або обслуговування шин було виконано неправильно. Наприклад, неправильний тиск у шинах, неправильний типорозмір, встановлено шини різних типорозмірів.
Ремонт або модифікація вплинули на здатність системи знаходити місце для стоянки.	
	Припаркований автомобіль має високе навісне обладнання. Наприклад, пристрій для розсипання солі, снігоочисник, вантажівка з підйомною бортовою платформою тощо.

АКТИВНА ДОПОМІЖНА СИСТЕМА ПАРКУВАННЯ: 8-СТУПЕНЕВА АВТОМАТИЧНА КОРОБКА ПЕРЕДАЧ

ПОПЕРЕДЖЕННЯ

 Після ввімкнення системи ви повинні залишатися в автомобілі. Ви зобов'язані постійно контролювати автомобіль та систему і, за потреби, втрутитися в її роботу. Недбалість та необережність можуть призвести до втрати керування автомобілем, смерті або серйозної травми.

 Датчики можуть не помічати об'єктів під час сильного дощу або за наявності інших умов, що створюють додаткові перешкоди для сигналу.

 Ви зобов'язані постійно контролювати свій автомобіль. Система задумана як допоміжний засіб для водія й не звільняє вас від обов'язку керувати автомобілем уважно та обачно. Невиконання цієї вказівки може призвести до втрати керування автомобілем, смерті або травми.

Ця система полегшує заїзд на стоянку й виїзд із неї. Використовуючи датчики, вона знаходить місця для стоянки. Потім вона повертає кермо, розганяє, пригальмує автомобіль і перемикає передачі, коли це потрібно, щоб заїхати на стоянку або виїхати з неї.

Використання активної допоміжної системи паркування



Кнопку паркування розміщено поруч із селектором коробки передач на центральній консолі.

Натисніть кнопку паркування, щоб вивести оповіщення на весь екран. Натисніть кнопку паркування або віртуальні кнопки на екрані, щоб переключитися між різними режимами паркування: заїздом у місце паралельного паркування, заїздом у місце перпендикулярного паркування або виїздом з місця паралельного паркування.

Заїзд на стоянку

1. Натисніть кнопку активної допоміжної системи паркування.

УВАГА: система почне шукати місце для паралельного паркування з боку пасажирів. Повторно натисніть кнопку активної допоміжної системи паркування, щоб наказати системі шукати місце для перпендикулярного паркування.

2. Скористайтесь важелем покажчиків повороту, щоб указати системі, з якого боку потрібно шукати місце для стоянки.
3. Під час пошуку місця для стоянки потрібно їхати паралельно іншим припаркованим автомобілям і на відстані приблизно 1 м від них.

УВАГА: коли активна допоміжна система паркування знайде підхоже місце для стоянки, пролунає сигнал і на інформаційному дисплеї з'явиться повідомлення.

4. Натисніть та утримуйте педаль гальма.
5. Відпустіть кермо і перейдіть на нейтральну передачу (N).

6. Натисніть та утримуйте кнопку активної допоміжної системи паркування.
7. Відпустіть педаль гальма, щоб дати автомобілю припаркуватися.

УВАГА: ви можете в будь-який момент уповільнити рух автомобіля, натиснувши педаль гальма.

УВАГА: після завершення паркування коробка передач переходить у положення «стоянка» (P).

Виїзд зі стоянки

Система допомагає виїжджати лише з місця паралельного паркування.

1. Натисніть кнопку активної допоміжної системи паркування.
2. Скористайтесь важелем покажчиків повороту, щоб вибрати напрямок виїзду.
3. Натисніть та утримуйте педаль гальма.
4. Відпустіть кермо і перейдіть на нейтральну передачу (N).
5. Відключіть стоянкове гальмо.
6. Натисніть та утримуйте кнопку активної допоміжної системи паркування.
7. Відпустіть педаль гальма, щоб дати автомобілю можливість почати рух.

УВАГА: ви можете в будь-який момент уповільнити рух автомобіля, натиснувши педаль гальма.

УВАГА: після того як система доставить автомобіль у місце, де ви можете виїхати зі стоянки, рухаючись прямолінійно, система повідомить вам, що вам треба взяти все керування на себе.

Припинення роботи активної допоміжної системи паркування

Ви можете в будь-який момент припинити автоматичне паркування, вивівши коробку передач із положення «нейтральна передача» (N).

УВАГА: якщо повернути кермо або відчинити двері водія, автоматичне паркування теж припиниться.

Призупинення роботи активної допоміжної системи паркування

Ви можете в будь-який момент призупинити автоматичне паркування, відпустивши кнопку активної допоміжної системи паркування.

Автомобіль зупиниться і не буде рухатися, доки ви знову не натиснете й не утримаєте кнопку активної допоміжної системи паркування.

УВАГА: якщо повернути кермо або відчинити двері водія, автоматичне паркування теж припиниться.

Усунення неполадок у роботі активної допоміжної системи паркування

Симптом	Можлива причина
Система не шукає місце для стоянки.	Можливо, відключено протибуксувальну систему. Коробку передач встановлено в положення «задній хід» (R). Щоб знайти місце для стоянки, автомобілю потрібно рухатися вперед.
Система не пропонує місце для стоянки.	Можливо, щось закриває датчики (наприклад, сніг, лід або бруд). Перешкоди для датчиків можуть вплинути на функціональність системи.
	Можливо, датчики на передньому чи задньому бампері пошкоджено.
	На стоянці недостатньо місця для безпечного паркування. З боку, протилежного місцю для стоянки, не вистачає простору для виконання маневру.

Симптом	Можлива причина
Система не розміщує автомобіль на стоянці правильно.	Відстань від автомобіля до місця для стоянки перевищує 1,5 м або є меншою за 0,5 м.
	Швидкість автомобіля перевищує 35 км/год для паралельного паркування та 30 км/год для паркування під прямим кутом.
	Акумуляторну батарею було нещодавно від'єднано або замінено. Після від'єднання акумуляторної батареї автомобіль має проїхати прямою ділянкою дороги протягом короткого проміжку часу.
	Нерівний бордюр уздовж місця для стоянки не дає системі правильно вирівняти автомобіль.
	Автомобілі або інші об'єкти, розташовані по краях місця для стоянки, можуть бути неправильно припарковані.
	Автомобіль зупинився надто далеко за місцем для стоянки.
	Можливо, встановлення або обслуговування шин було виконано неправильно. Наприклад, неправильний тиск у шинах, неправильний типорозмір, встановлено шини різних типорозмірів.
	Ремонт або модифікація вплинули на здатність системи знаходити місце для стоянки.
	Припаркований автомобіль має високе навісне обладнання. Наприклад, пристрій для розсипання солі, снігоочисник, вантажівка з підйомною бортовою платформою тощо.
	Довжина або положення припаркованих об'єктів змінилися після того, як ваш автомобіль проїхав повз місце для стоянки.
Ви використовуєте запасну шину або шину, що є значно більш зношеною, ніж решта шин.	
Швидка зміна температури довкілля. Наприклад, ви виїхали з гаража з опаленням на холод або виїхали з мийки.	

КАМЕРА ЗАДНЬОГО ВИДУ

ПОПЕРЕДЖЕННЯ

⚠ Система камери заднього виду – це допоміжний пристрій для руху заднім ходом, який не позбавляє водія необхідності використовувати внутрішнє та зовнішні дзеркала, щоб забезпечити максимальний кут огляду.

⚠ Об'єкти, що перебувають близько до кутів бампера або під бампером, можуть не відобразитися на екрані через обмежену зону дії системи камери.

ПОПЕРЕДЖЕННЯ

⚠ Будьте обережні, коли задні вантажні двері відчинено. Якщо їх відчинено, положення камери змінюється й відеозображення може бути неправильним. За відчинених вантажних дверей усі лінії-орієнтири зникають. Нехтування цією інструкцією може призвести до травми.

⚠ Будьте обережні, якщо ви вмикаєте чи вимикаєте функції камери, коли коробку передач не встановлено в положення «стоянка» (P). Переконайтеся, що автомобіль не рухається.

УВАГА: рухайтесь заднім ходом якомога повільніше: через високу швидкість ви матиме менше часу на те, щоб відреагувати та зупинитися.

Камера заднього виду показує відеозображення зони за автомобілем.

Під час її роботи на дисплеї з'являються лінії, що позначають траєкторію руху автомобіля та приблизну відстань до перешкод за автомобілем.



Камеру розташовано на підйомних багажних дверях.

Використання системи камери заднього виду

Система камери заднього виду показує, що відбувається за вашим автомобілем, якщо коробку передач встановлено в положення «задній хід» (R).

УВАГА: система задніх датчиків неефективна на швидкості понад 10 км/год і може не виявити певні кулаті об'єкти або об'єкти, що рухаються.

Система використовує три типи ліній-орієнтирів, щоб допомогти вам побачити об'єкти за автомобілем:

- Активні лінії-орієнтири: показують прогнозовану траєкторію руху автомобіля під час руху заднім ходом.
- Фіксовані лінії-орієнтири: показують фактичну траєкторію руху за умови прямолінійного руху заднім ходом; вони стають у пригоді, якщо ви здаєте назад на стоянці або намагаєтеся поставити автомобіль рівно навпроти іншого об'єкта ззаду.
- Центральна лінія: допомагає вирівняти по центру автомобіль відносно іншого об'єкта (наприклад, причепа).

УВАГА: якщо коробку передач встановлено в положення «задній хід» (R), а багажні двері відчинено, жодні лінії не відображаються.

УВАГА: під час буксирування камера бачить лише причіп за автомобілем. У цій ситуації камера може не забезпечувати достатній огляд порівняно з нормальним режимом її роботи, і деякі об'єкти можуть бути не видні. На деяких автомобілях лінії-орієнтири можуть зникнути одразу після початку активації роз'єма для підключення буксирувального пристрою.

Камера може працювати некоректно в нижченаведених умовах.

- Нічний час або темні зони, якщо один або обидва ліхтарі заднього ходу не працюють.
- Камері заважає бруд, вода або сміття. Очистіть об'єктив шматком м'якої безворсової тканини та засобом очищення без абразивних речовин.
- Задню частину автомобіля пошкоджено (зокрема, внаслідок удару), через що камера зсунулася.

Лінії-орієнтири камери

УВАГА: активні лінії-орієнтири видні, лише якщо коробку передач встановлено в положення «задній хід» (R).

УВАГА: після від'єднання акумуляторної батареї активні лінії-орієнтири можуть не функціонувати, доки автомобіль не пройде коротку відстань на швидкості понад 20 км/год.

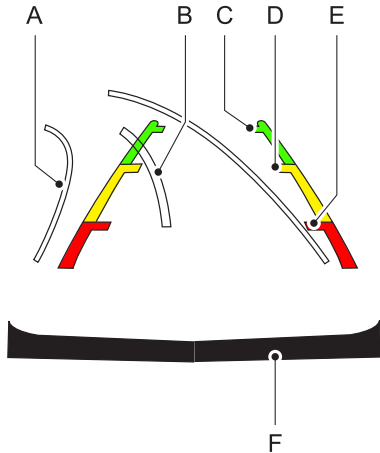

- A** Активні лінії-орієнтири
- B** Центральна лінія
- C** Фіксована лінія-орієнтир: зелена зона
- D** Фіксована лінія-орієнтир: жовта зона
- E** Фіксована лінія-орієнтир: червона зона
- F** Задній бампер

Активні лінії-орієнтири відображаються лише разом із фіксованими лініями-орієнтирами. Щоб використати активні лінії-орієнтири, поверніть кермо – лінії покажуть прогнозовану траєкторію руху. Якщо під час руху заднім ходом ви знову повернете кермо, траєкторія руху може змінитися порівняно з розрахованою раніше.

Фіксовані та активні лінії-орієнтири зникають та з'являються залежно від положення керма. Коли кермо в положенні прямиїного руху, активні лінії-орієнтири не відображаються.

Завжди будьте обережні та уважні під час руху заднім ходом. Об'єкти в червоній зоні перебувають найближче до вашого автомобіля, тоді як об'єкти в зеленій зоні розташовано далі. Якщо об'єкти переходять із зеленої зони в жовту або червону, це означає, що вони наближаються до автомобіля. Використовуйте зовнішні та салонне дзеркала заднього виду, щоб краще бачити, що відбувається збоку від автомобіля та за ним.

Ручна зміна масштабу

ПОПЕРЕДЖЕННЯ

 Коли ввімкнено ручну зміну масштабу, відображається не вся зона огляду за автомобілем. Тож під час використання цієї функції стежте, що відбувається навколо вас.

УВАГА: ручну зміну масштабу можна використовувати, лише якщо коробку передач встановлено в положення «задній хід» (R).

УВАГА: коли ввімкнено ручну зміну масштабу, відображається лише центральна лінія.

Для цієї функції можна вибрати параметр Zoom in (+) (збільшити масштаб) або Zoom out (-) (зменшити масштаб). Натисніть символ на екрані камери, щоб змінити налаштування. Налаштуванням за промовчанням є Zoom OFF (Зміну масштабу вимк.). Ця функція дає водію змогу зблизька побачити об'єкт за автомобілем. Для порівняння на збільшеному зображенні також відображається бампер. Функція зміни масштабу активна, лише якщо коробку передач встановлено в положення «задній хід» (R).

Параметри системи камери

Перейти до параметрів системи камери заднього виду можна через дисплей. Див. розділ «Загальні відомості» (с. 97).

Індикатор відстані до перешкоди

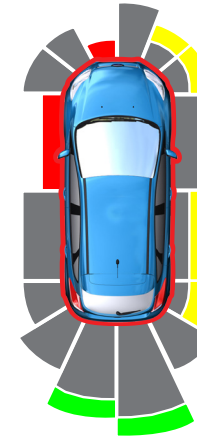

E190459

Система застосовує червоне, жовте та зелене підсвічення на відеозображенні, коли будь-яка із систем датчиків виявляє об'єкт.

Затримка відключення зображення камери

Для цієї функції можна вибрати параметр ON (Увімк.) або OFF (Вимк.).

Налаштуванням за промовчанням для функції затримки відключення зображення камери є OFF (Вимк.).

Після переведення коробки передач із положення «задній хід» (R) в будь-яке інше положення, крім «стоянка» (P), коли функцію затримки ввімкнено, зображення з камери залишається на дисплеї, доки не відбудеться таке:

- автомобіль розвине достатню швидкість;
- на автомобілі з автоматичною коробкою передач: ви переведете коробку в положення «стоянка» (P);
- на автомобілі з механічною коробкою передач: ви ввімкнете ручне гальмо.

ЩО ТАКЕ КРУЇЗ-КОНТРОЛЬ

Завдяки круїз-контролю ви можете підтримувати задану швидкість, не утримуючи ногу на педалі акселератора. Використання круїз-контролю можливе лише під час руху на швидкості понад 30 км/год.

УВИМКНЕННЯ ТА ВИМКНЕННЯ КРУЇЗ-КОНТРОЛЮ

ПОПЕРЕДЖЕННЯ

 Не користуйтеся системою круїз-контролю під час руху в інтенсивному транспортному потоці, на звивистих або слизьких дорогах. Це може призвести до втрати керування автомобілем, смерті або серйозної травми.

Кнопки керування круїз-контролем розміщено на кермі. Див. розділ «Круїз-контроль» (с. 61).

Увімкнення круїз-контролю



Натисніть, щоб увімкнути режим очікування системи.

Вимкнення круїз-контролю



Натисніть показану кнопку, коли система перебуває в режимі очікування.

Система також відключається, коли ви вмикаєте запалювання.

УВАГА: *установлене значення швидкості видаляється після вимкнення системи.*

УСТАНОВЛЕННЯ ШВИДКОСТІ В СИСТЕМІ КРУЇЗ-КОНТРОЛЮ

ПОПЕРЕДЖЕННЯ



Під час руху автомобіля вниз зі швидкості його швидкість може перевищити задане значення. Система не ввімкне гальма.

Автомобіль має рухатися на тій швидкості, яку ви бажаєте встановити.



Натисніть на верхню чи нижню частину перемикача, щоб задати поточну швидкість.



Приберіть ногу з педалі акселератора.

УВАГА: *індикатор на інформаційному дисплеї змінить колір.*

Зміна встановленої швидкості



Натискайте на верхню частину перемикача і відпускайте, щоб збільшити встановлене значення швидкості малими кроками.

Натисніть на верхню частину перемикача й утримуйте, щоб пришвидшити рух. Відпустіть перемикач, коли бажаної швидкості буде досягнуто.



Натискайте на нижню частину перемикача і відпускайте, щоб зменшити встановлене значення швидкості малими кроками.

Натисніть на нижню частину перемикача й утримуйте, щоб уповільнити рух. Відпустіть перемикач, коли бажаної швидкості буде досягнуто.

УВАГА: *якщо ви використаєте педаль акселератора для збільшення швидкості руху, встановлена в системі швидкість не зміниться. Після того як ви відпустите педаль, автомобіль повернеться до раніше встановленої швидкості.*

СКАСУВАННЯ РЕЖИМУ ПІДТРИМКИ ВСТАНОВЛЕНОЇ ШВИДКОСТІ



Натисніть показану кнопку або педаль гальма, щоб скасувати режим підтримки встановленої швидкості.

УВАГА: *система запам'ятовує встановлене значення швидкості.*

УВАГА: *якщо під час підйому на схил швидкість автомобіля знижується більш ніж на 16 км/год порівняно з установленим значенням, система скасовує режим підтримки встановленої швидкості.*

ВІДНОВЛЕННЯ РЕЖИМУ ПІДТРИМКИ ЗАДАНОЇ ШВИДКОСТІ



Натисніть показану кнопку.

ІНДИКАТОРИ КРУЇЗ-КОНТРОЛЮ



Засвічується, коли ви вмикаєте систему.

ЩО ТАКЕ АДАПТИВНИЙ КРУЇЗ-КОНТРОЛЬ

Адаптивний круїз-контроль використовує радарний датчик для регулювання швидкості вашого автомобіля, щоб підтримувати заданий зазор між вами і автомобілем, що рухається попереду тією самою смугою.

ЩО ТАКЕ АДАПТИВНИЙ КРУЇЗ-КОНТРОЛЬ ІЗ ФУНКЦІЄЮ ЗУПИНКИ ТА СТАРТУ

Адаптивний круїз-контроль із функцією зупинки та старту використовує радарний датчик і датчик камери для регулювання швидкості вашого автомобіля, щоб підтримувати заданий зазор між вами і автомобілем, що рухається попереду тією самою смугою, під час слідування за цим автомобілем до повної зупинки. У цій системі також можна активувати слідування за автомобілем попереду та регулювати встановлене значення швидкості під час зупинки.

ЩО ТАКЕ АДАПТИВНИЙ КРУЇЗ-КОНТРОЛЬ З ВИРІВНЮВАННЯМ ПО ЦЕНТРУ СМУГИ

Адаптивний круїз-контроль з вирівнюванням по центру смуги використовує радарний датчик і датчик камери, щоб допомогти вам утримувати автомобіль у межах смуги руху. Для цього система безперервно застосовує до рульового керування допоміжний крутний момент в напрямку середини смуги руху на автомагістралі.

УВАГА: встановлене в адаптивному круїз-контролі значення зазору працює нормально.

ЩО ТАКЕ ІНТЕЛЕКТУАЛЬНИЙ АДАПТИВНИЙ КРУЇЗ-КОНТРОЛЬ

Інтелектуальний адаптивний круїз-контроль поєднує розпізнавання знаків швидкості з адаптивним круїз-контролем для регулювання швидкості, встановленої в круїз-контролі, відповідно до обмеження, виявленого системою розпізнавання знаків швидкості. Наприклад, якщо система розпізнавання знаків швидкості виявляє обмеження швидкості 80 км/год, значення, встановлене в системі круїз-контролю, змінюється на 80 км/год.

УВАГА: встановлене в адаптивному круїз-контролі значення зазору працює нормально.

ЗАХОДИ БЕЗПЕКИ ПІД ЧАС ВИКОРИСТАННЯ АДАПТИВНОГО КРУЇЗ-КОНТРОЛЮ: АДАПТИВНИЙ КРУЇЗ-КОНТРОЛЬ З ВИРІВНЮВАННЯМ ПО ЦЕНТРУ СМУГИ

Заходи безпеки під час використання адаптивного круїз-контролю застосовуються й до вирівнювання по центру смуги, якщо це не суперечить заходу безпеки під час використання вирівнювання по центру смуги. Див. розділ «Заходи безпеки під час використання адаптивного круїз-контролю» (с. 231).

ПОПЕРЕДЖЕННЯ

 Не використовуйте систему під час буксирування причепа. Невиконання цієї вказівки може призвести до втрати керування автомобілем, смерті або травми.

ЗАХОДИ БЕЗПЕКИ ПІД ЧАС ВИКОРИСТАННЯ АДАПТИВНОГО КРУЇЗ-КОНТРОЛЮ: АДАПТИВНИЙ КРУЇЗ-КОНТРОЛЬ/АДАПТИВНИЙ КРУЇЗ-КОНТРОЛЬ ІЗ ФУНКЦІЄЮ ЗУПИНКИ ТА СТАРТУ

ПОПЕРЕДЖЕННЯ

 Ви зобов'язані постійно контролювати свій автомобіль. Система задумана як допоміжний засіб для водія й не звільняє вас від обов'язку керувати автомобілем уважно та обачно. Невиконання цієї вказівки може призвести до втрати керування автомобілем, смерті чи травми.

 Будьте дуже уважні під час зміни дорожніх умов, як-от в'їзду на автомагістраль та виїзду з неї, на дорогах із перехрестями чи круговою розв'язкою, дорогах без видимої розділювальної розмітки, звивистих, слизьких чи ґрунтових дорогах і на крутих ухилах.

 Система не контролює швидкість в умовах низького коефіцієнта зчеплення або на надзвичайно крутих ухилах. Система задумана як допоміжний засіб і не звільняє вас від обов'язку керувати автомобілем уважно та обачно. Невиконання цієї вказівки може призвести до травми.

 Адаптивний круїз-контроль – це не система попередження про зіткнення або запобігання зіткненням.

 Не користуйтеся системою під час буксирування причепа, оснащеного гальмами з електронним керуванням від стороннього виробника. Невиконання цієї вказівки може призвести до втрати керування автомобілем, смерті чи травми.

ПОПЕРЕДЖЕННЯ

 Не використовуйте шини nereкомендованого типорозміру, оскільки це може завадити нормальній роботі системи. Невиконання цієї вказівки може призвести до втрати керування автомобілем та, як наслідок, серйозної травми.

 Не користуйтеся адаптивним круїз-контролем, якщо на автомобілі встановлено снігovidвал.

 Не користуйтеся системою в умовах поганої видимості, особливо в туман, під час зливи або снігопаду.

Слідування за автомобілем попереду

ПОПЕРЕДЖЕННЯ

 Якщо ви їдете за іншим автомобілем, ваш автомобіль не завжди може зупинитися достатньо швидко, щоб уникнути зіткнення без участі водія. Коли це потрібно, обов'язково застосовуйте гальма. Невиконання цієї інструкції може призвести до травми чи смерті.

Експлуатація в умовах горбкуватої місцевості

Вам слід понизити передачу, якщо система працює в таких умовах, як тривала їзда вниз із крутого схилу, наприклад у гірській місцевості. У таких ситуаціях система потребує додаткового гальмування двигуном, щоб зменшити навантаження на гальмівну систему автомобіля та запобігти її перегріванню.

УВАГА: якщо система застосовує гальмування протягом тривалого часу, лунає звуковий сигнал і система відключається. Це дає гальмам змогу охолонути. Система знову почне працювати нормально, коли гальма охолонуть.

ОБМЕЖЕННЯ В РОБОТІ АДАПТИВНОГО КРУЇЗ-КОНТРОЛЮ: АДАПТИВНИЙ КРУЇЗ-КОНТРОЛЬ З ВИРІВНЮВАННЯМ ПО ЦЕНТРУ СМУГИ

Обмеження в роботі адаптивного круїз-контролю застосовуються й до вирівнювання по центру смуги, якщо це не суперечить обмеженню в роботі вирівнювання по центру смуги. Див. розділ «Обмеження в роботі адаптивного круїз-контролю» (с. 232).

Система може працювати некоректно в будь-якій з нижченаведених ситуацій:

- ваш автомобіль не їде посередині смуги руху;
- смуга руху надто вузька чи широка;
- система не виявила хоча б одну смугу руху, позначену розміткою, або смуги руху об'єднуються чи розділяються;
- ви ввімкнули покажчик повороту;
- до керма докладається обмежений крутний момент;
- на ділянках дороги, де ведуться роботи, або в місцях із новою інфраструктурою;
- до системи рульового керування було внесено модифікації;
- під час використання запасного колеса.

УВАГА: допоміжний крутний момент, що додається до рульового керування, є обмеженим, і в певних дорожньо-транспортних ситуаціях його може бути недостатньо.

УВАГА: за надзвичайних обставин система може відхилитися від центру смуги.

ОБМЕЖЕННЯ В РОБОТІ АДАПТИВНОГО КРУЇЗ-КОНТРОЛЮ: АДАПТИВНИЙ КРУЇЗ-КОНТРОЛЬ/АДАПТИВНИЙ КРУЇЗ-КОНТРОЛЬ ІЗ ФУНКЦІЄЮ ЗУПИНКИ ТА СТАРТУ

Обмеження в роботі датчиків

ПОПЕРЕДЖЕННЯ

⚠ У рідких випадках проблеми з виявленням перешкод можуть виникнути через елементи дорожньої інфраструктури, наприклад мости, тунелі та захисні огорожі. У таких випадках система може вмикати гальма із запізненням або несподівано. Ви зобов'язані постійно контролювати автомобіль та систему і за потреби втрутитися в її роботу.

⚠ Якщо система працює неправильно, автомобіль має бути якнайшвидше перевірений.

⚠ Значні контрасти у вуличному освітленні можуть погіршити роботу датчика.

⚠ Система попереджає лише про автомобілі, виявлені радарним датчиком. У деяких випадках попередження відсутнє або надходить із запізненням. Коли це потрібно, обов'язково застосуйте гальма. Невиконання цієї інструкції може призвести до травми чи смерті.

⚠ Система може не виявляти нерухомі автомобілі або автомобілі, що рухаються повільно (на швидкості нижче 10 км/год).

⚠ Система не виявляє пішоходів або предмети на дорозі.

⚠ Система не виявляє автомобілі, що їдуть назустріч тією самою смугою руху.

ПОПЕРЕДЖЕННЯ

⚠ Система може не працювати належним чином, якщо датчику щось заважає. Очищуйте вітрове скло від бруду.

⚠ Датчик може переплутати дорожню розмітку з іншими речами чи об'єктами, наслідком чого можуть стати фальшиві або пропущені попередження.



Камеру встановлено на вітровому склі за внутрішнім дзеркалом.

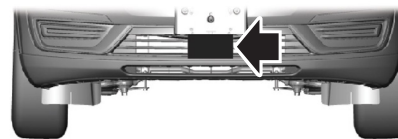

Радарний датчик установлено на нижній решітці бампера.

УВАГА: датчик неможливо побачити. Його розташовано за передньою панеллю бампера.

УВАГА: стежте за чистотою передньої частини автомобіля; очищуйте її від бруду та не закривайте решітку металевими табличками або іншими предметами. Захисні елементи для капота, додаткові ліхтарі сторонніх виробників, додаткове лакофарбове чи пластикове покриття теж можуть завадити роботі датчика.

Якщо камері чи датчику щось перешкоджає, відображається відповідне повідомлення. Коли датчику щось заважає, система не спроможна виявляти автомобілі попереду та не функціонує. Див. розділ «Інформаційні повідомлення щодо адаптивного круїз-контролю» (с. 243). Радарний датчик має обмежене поле зору. У певних випадках він може взагалі не виявити автомобіль або виявити його пізніше, ніж очікується. Якщо система не виявила автомобіль перед вами, графічне зображення автомобіля попереду не засвічується.

Ситуації, в яких система може не виявити автомобіль попереду:

A

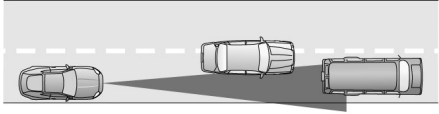

B

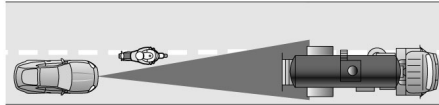

C

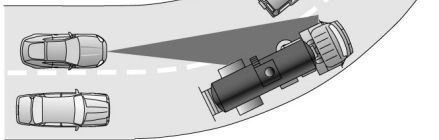

E71621

- A** Під час їзди іншою смугою руху, ніж автомобіль попереду.
- B** Автомобіль лише частково рухається вашою смугою руху. Система спроможна виявляти лише ті автомобілі, що повністю перейшли на вашу смугу руху.
- C** Іноді система не спроможна виявити автомобілі попереду під час входу в поворот або виходу з нього.

У таких випадках система може вмикати гальма із запізненням або несподівано. Якщо передню частину вашого автомобіля пошкоджено (наприклад, через удар), зона дії радарного датчика може змінитися. Через це система може не спрацювати або хибно спрацювати.

Щоб забезпечити оптимальну роботу системи, камера, встановлена на вітровому склі, повинна мати хороший огляд.

Робота системи може бути неоптимальною в таких ситуаціях:

- камері щось заважає;
- умови поганої видимості чи освітлення;
- погані погодні умови.

УВІМКНЕННЯ АБО ВИМКНЕННЯ АДАПТИВНОГО КРУЇЗ-КОНТРОЛЮ: АДАПТИВНИЙ КРУЇЗ-КОНТРОЛЬ

Кнопки керування круїз-контролем розміщено на кермі. Див. розділ «Круїз-контроль» (с. 62).

Увімкнення адаптивного круїз-контролю



Натисніть, щоб перевести систему в режим очікування.

На інформаційному дисплеї відображаються індикатор, поточне значення зазору та встановлена швидкість.

Вимкнення адаптивного круїз-контролю



Натисніть, коли система перебуває в режимі очікування, або вимкніть запалювання.

УВАГА: *установлене значення швидкості та значення зазору видаляються після вимкнення системи.*

Автоматичне скасування або деактивація

Скасування роботи системи може відбутися в таких ситуаціях:

- шини втратили зчеплення з поверхнею дороги;
- увімкнено стоянкове гальмо;
- частота обертів двигуна надто низька;

- швидкість автомобіля нижча за 20 км/год;
- педаль зчеплення натиснуто протягом тривалого часу.

УВАГА: *якщо частота обертів двигуна або швидкість автомобіля стає надто низькою, система видає звукове попередження і на інформаційному дисплеї з'являється повідомлення. Автоматичне гальмування відключається.*

Система може відключатися або блокувати активацію, коли водій намагається її ввімкнути, в таких ситуаціях:

- датчику щось заважає;
- температура гальм надто висока;
- у системі адаптивного круїз-контролю або пов'язаній з нею системі наявна несправність.

УВІМКНЕННЯ АБО ВИМКНЕННЯ АДАПТИВНОГО КРУЇЗ-КОНТРОЛЮ: АДАПТИВНИЙ КРУЇЗ-КОНТРОЛЬ ІЗ ФУНКЦІЄЮ ЗУПИНКИ ТА СТАРТУ

Кнопки керування круїз-контролем розміщено на кермі. Див. розділ «Круїз-контроль» (с. 61).

Увімкнення адаптивного круїз-контролю



Натисніть, щоб перевести систему в режим очікування.

На інформаційному дисплеї відображаються індикатор, поточне значення зазору та встановлена швидкість.

Вимкнення адаптивного круїз-контролю



Натисніть, коли система перебуває в режимі очікування, або вимкніть запалювання.

УВАГА: *установлене значення швидкості та значення зазору видаляються після вимкнення системи.*

Автоматичне скасування або деактивація

Скасування роботи системи може відбутися в таких ситуаціях:

- шини втратили зчеплення з поверхнею дороги;
 - увімкнено стоянкове гальмо.
- У таких ситуаціях може відбутися скасування та ввімкнутися стоянкове гальмо:
- водій відстібнув ремінь безпеки та відчинив двері водія після зупинки автомобіля;
 - автомобіль безперервно утримується в нерухомому стані протягом понад трьох хвилин.

Система може відключатися або блокувати активацію, коли водій намагається її ввімкнути, в таких ситуаціях:

- датчику щось заважає;
- температура гальм надто висока;
- у системі адаптивного круїз-контролю або пов'язаній з нею системі наявна несправність.

УСТАНОВЛЕННЯ ШВИДКОСТІ В СИСТЕМІ АДАПТИВНОГО КРУЇЗ-КОНТРОЛЮ: АДАПТИВНИЙ КРУЇЗ-КОНТРОЛЬ

Автомобіль має рухатися на тій швидкості, яку ви бажаєте встановити.

SET+

Натисніть на верхню чи нижню частину перемикача, щоб задати поточну швидкість.

SET-

Приберіть ногу з педалі акселератора. На інформаційному дисплеї відображаються індикатор, поточне значення зазору та встановлена швидкість.

АДАПТИВНИЙ КРУЇЗ-КОНТРОЛЬ



E255686

Якщо перед вами було виявлено інший автомобіль, засвічується зображення автомобіля.

УВАГА: коли адаптивний круїз-контроль активний, установлена швидкість, що відображається на інформаційному дисплеї, може трохи відрізнятися від показання спідометра.

Ручна зміна встановленого значення швидкості

SET+ Натискайте на верхню частину перемикача і відпускайте, щоб збільшити встановлене значення швидкості малими кроками.

Натисніть на верхню частину перемикача й утримуйте, щоб збільшити встановлене значення швидкості великими кроками.

SET- Відпустіть перемикач, коли бажаної швидкості буде досягнуто.

Натискайте на нижню частину перемикача і відпускайте, щоб зменшити встановлене значення швидкості малими кроками. Натисніть на нижню частину перемикача й утримуйте, щоб зменшити встановлене значення швидкості великими кроками. Відпустіть перемикач, коли бажаної швидкості буде досягнуто.

Натискайте педаль акселератора або гальма, доки бажаної швидкості не буде досягнуто. Натисніть на верхню чи нижню частину перемикача, щоб зробити поточну швидкість установленим значенням швидкості. Система може застосувати гальма, щоб уповільнити рух автомобіля до нової встановленої швидкості. Установлена швид-

кість постійно відображається на інформаційному дисплеї, поки система активна.

УСТАНОВЛЕННЯ ШВИДКОСТІ В СИСТЕМІ АДАПТИВНОГО КРУЇЗ-КОНТРОЛЮ: АДАПТИВНИЙ КРУЇЗ-КОНТРОЛЬ ІЗ ФУНКЦІЄЮ ЗУПИНКИ ТА СТАРТУ

Автомобіль має рухатися на тій швидкості, яку ви бажаєте встановити.

SET+ Натисніть на верхню чи нижню частину перемикача, щоб задати поточну швидкість.

SET-

Приберіть ногу з педалі акселератора. На інформаційному дисплеї відображаються індикатор, поточне значення зазору та встановлена швидкість.



E255686

Якщо перед вами було виявлено інший автомобіль, засвічується зображення автомобіля.

УВАГА: коли адаптивний круїз-контроль активний, установлена швидкість, що відображається на інформаційному дисплеї, може трохи відрізнятися від показання спідометра.

Установлення швидкості в системі адаптивного круїз-контролю, коли автомобіль повністю нерухомий

АДАПТИВНИЙ КРУЇЗ-КОНТРОЛЬ

SET+ Натисніть на верхню чи нижню частину перемикача, утримуючи педаль гальма.

SET-

Система змінює встановлене значення швидкості на 30 км/год.

На інформаційному дисплеї відображаються індикатор, поточне значення зазору та встановлена швидкість.

Ручна зміна встановленого значення швидкості

SET+ Натискайте на верхню частину перемикача і відпускайте, щоб збільшити встановлене значення швидкості малими кроками.

Натисніть на верхню частину перемикача й утримуйте, щоб збільшити встановлене значення швидкості великими кроками. Відпустіть перемикач, коли бажаної швидкості буде досягнуто.

SET- Натискайте на нижню частину перемикача і відпускайте, щоб зменшити встановлене значення швидкості малими кроками.

Натискайте педаль акселератора або гальма, доки бажаної швидкості не буде досягнуто. Натисніть на верхню чи нижню частину перемикача, щоб зробити поточну швидкість установленим значенням швидкості.

Система може застосувати гальма, щоб уповільнити рух автомобіля до нової встановленої швидкості. Установлена швидкість постійно відображається на інформаційному дисплеї, поки система активна.

УСТАНОВЛЕННЯ ЗАОРУ В СИСТЕМІ АДАПТИВНОГО КРУЇЗ-КОНТРОЛЮ



Натискайте показану кнопку для перемикачання між чотирма значеннями зазору.



E255686

Вибраний зазор відображається на інформаційному дисплеї у вигляді рисок, як показано на ілюстрації. Ви можете вибрати одне з чотирьох значень зазору.

УВАГА: зазор залежить від параметра часу, тому відстань автоматично змінюється залежно від установленої швидкості.

УВАГА: ви несете відповідальність за вибір зазору згідно із ситуацією на дорозі.

Значення зазору для адаптивного круїз-контролю

Графічна індикація (риски між автомобілями)	Величина зазору	Манера їзди
1	Мінімальний	Спортивна
2	Малий	Нормальна
3	Середній	Нормальна
4	Великий	Прогулянкова

Щоразу, коли ви вмикаєте систему, вона вибирає останнє вибране значення зазору.

Слідування за автомобілем попереду

Коли автомобіль попереду переходить на вашу смугу руху або попереду на вашій смузі вже є автомобіль, що рухається повільніше, ніж ви, система регулює швидкість вашого автомобіля, щоб зберегти встановлений зазор.

УВАГА: якщо ви ввімкнете покажчик повороту під час слідування за автомобілем, адаптивний круїз-контроль може тимчасово трохи підвищити швидкість, щоб допомогти вам виконати об'їз.

Ваш автомобіль зберігатиме постійну дистанцію до автомобіля попереду, доки не відбудеться щось із нижченаведеного:

- швидкість автомобіля попереду перевищить установлене в системі значення швидкості;
 - автомобіль попереду залишить вашу смугу руху;
 - буде встановлено нову величину зазору.
- Система активує гальма, щоб уповільнити рух автомобіля для підтримання безпечної дистанції до автомобіля попереду. Система застосовує обмежене гальмування. Ви можете скасувати роботу системи, застосувавши гальма.

УВАГА: коли гальмами керує система, вони можуть видавати звук.

Якщо система визначає, що її максимального гальмування недостатньо, лунає попереджувальний сигнал, на інформаційному дисплеї відображається повідомлення та блимає індикатор, поки автоматичне гальмування триває. Негайно відреагуйте на попередження.

СКАСУВАННЯ ВСТАНОВЛЕНОГО ЗНАЧЕННЯ ШВИДКОСТІ

 Натисніть показану кнопку або злегка натисніть педаль гальма.

Установлене значення швидкості не буде видалено із системи.

ВІДНОВЛЕННЯ РЕЖИМУ ПІДТРИМКИ ВСТАНОВЛЕНОЇ ШВИДКОСТІ: АДАПТИВНИЙ КРУЇЗ-КОНТРОЛЬ

 Натисніть показану кнопку.

Автомобіль повернеться до раніше встановлених швидкості та зазору. Установлена швидкість постійно відображається на інформаційному дисплеї, поки система активна.

УВАГА: відновлюйте режим підтримки швидкості лише тоді, коли ви знаєте, яку швидкість встановлено, та бажаєте повернутися до неї.

ВІДНОВЛЕННЯ РЕЖИМУ ПІДТРИМКИ ВСТАНОВЛЕНОЇ ШВИДКОСТІ: АДАПТИВНИЙ КРУЇЗ-КОНТРОЛЬ ІЗ ФУНКЦІЄЮ ЗУПИНКИ ТА СТАРТУ

 Натисніть показану кнопку.

Автомобіль повернеться до раніше встановлених швидкості та зазору. Установлена швидкість постійно відображається на інформаційному дисплеї, поки система активна.

УВАГА: відновлюйте режим підтримки швидкості лише тоді, коли ви знаєте, яку швидкість встановлено, та бажаєте повернутися до неї.

Відновлення режиму підтримки встановленої швидкості, коли автомобіль повністю нерухомий

Якщо ваш автомобіль слідує за іншим автомобілем до повної зупинки й залишається нерухомим менш ніж три секунди, ваш автомобіль рушить із місця і розвине швидкість, щоб слідувати за автомобілем попереду.

 Якщо ваш автомобіль слідує за іншим автомобілем до повної зупинки й залишається нерухомим більш ніж три секунди, натисніть і відпустіть показану кнопку або натисніть педаль акселератора, щоб слідувати за автомобілем попереду.

ТИМЧАСОВЕ ВІДКЛЮЧЕННЯ ПІДТРИМКИ ВСТАНОВЛЕНОЇ ШВИДКОСТІ

ПОПЕРЕДЖЕННЯ

 Коли водій відключає систему натисненням педалі акселератора, система припиняє автоматично застосовувати гальма для підтримання безпечної дистанції до будь-якого автомобіля попереду.

Ви можете відключити підтримку встановлених швидкості та зазору, натиснувши педаль акселератора.

Натисніть педаль акселератора, якщо потрібно перевищити установлене обмеження швидкості.

Коли ви відключаєте систему, засвічується зелений індикатор, а зображення автомобіля не відображається на інформаційному дисплеї.

Система відновить роботу, коли ви відпустите педаль акселератора. Швидкість автомобіля зменшиться до встановленої швидкості або до нижчої швидкості, якщо автомобіль попереду їде повільніше, ніж ви.

ІНДИКАТОРИ АДАПТИВНОГО КРУЇЗ-КОНТРОЛЮ: АДАПТИВНИЙ КРУЇЗ-КОНТРОЛЬ З ВИРІВНЮВАННЯМ ПО ЦЕНТРУ СМУГИ

 Засвічується, коли ви вмикаєте вирівнювання по центру смуги. Коли систему ввімкнено, колір індикатора змінюється залежно від стану системи.

Сірий колір означає, що система ввімкнена, але неактивна.

Зелений колір означає, що система активна та докладає до рульового керування допоміжний крутний момент, щоб утримувати ваш автомобіль посередині смуги руху.

ІНДИКАТОРИ АДАПТИВНОГО КРУЇЗ-КОНТРОЛЮ: АДАПТИВНИЙ КРУЇЗ-КОНТРОЛЬ/АДАПТИВНИЙ КРУЇЗ-КОНТРОЛЬ ІЗ ФУНКЦІЄЮ ЗУПИНКИ ТА СТАРТУ

 Засвічується, коли ви вмикаєте систему. Колір індикатора змінюється, повідомляючи водія про стан системи.

Білий колір означає, що система ввімкнена, але неактивна.

Зелений колір означає, що система активна і значення швидкості встановлено.

ІНДИКАТОРИ АДАПТИВНОГО КРУЇЗ-КОНТРОЛЮ: ІНТЕЛЕКТУАЛЬНИЙ АДАПТИВНИЙ КРУЇЗ-КОНТРОЛЬ



E292667

Навколо встановленої швидкості й виявленого знака обмеження швидкості на інформаційному дисплеї відображається рамка.

Попередження, які видає система

Якщо значення встановленої швидкості перевищує обмеження швидкості або обмеження швидкості з урахуванням значення допустимого відхилення, блимає індикатор встановленої швидкості.

Система на видає цього попередження, якщо:

- ви відключили підтримку встановленої швидкості, натиснувши педаль акселератора;
- швидкість автомобіля перевищує встановлену швидкість через рух униз зі схилу.

ПЕРЕМИКАННЯ З АДАПТИВНОГО КРУЇЗ-КОНТРОЛЮ У РЕЖИМ ЗВИЧАЙНОГО КРУЇЗ-КОНТРОЛЮ

ПОПЕРЕДЖЕННЯ

 Звичайний круїз-контроль не застосовує гальма, коли ваш автомобіль наближається до повільніших автомобілів. Завжди пам'ятайте, який режим круїз-контролю ввімкнено, та застосовуйте гальма, коли цього потребує ситуація.

Виберіть нижченаведені налаштування через сенсорний екран:

1. Виберіть **Settings (Параметри)**.
2. Виберіть **Driver Assist. (Допомога водію)**.
3. Виберіть **Cruise Control (Круїз-контроль)**.
4. Виберіть **Normal (Звичайний)**.



Після вибору режиму звичайного круїз-контролю вимикається індикатор адаптивного круїз-контролю та вмикається індикатор круїз-контролю. Величина зазору не відображається, система не реагує на автомобілі, за якими слідував ваш автомобіль. Автоматичне гальмування залишається активним, підтримуючи встановлену швидкість. Система згадує останнє задане вами налаштування, коли ви запускаєте двигун.

УВІМКНЕННЯ ТА ВИМКНЕННЯ ВИРІВНЮВАННЯ ПО ЦЕНТРУ СМУГИ

Кнопки керування розміщені на кермі. Див. розділ «Круїз-контроль» (с. 61).



Натисніть показану кнопку.

На інформаційному дисплеї з'явиться індикатор. Коли систему ввімкнено, колір індикатора змінюється залежно від стану системи. Див. розділ «Індикатори адаптивного круїз-контролю» (с. 239).

УВАГА: перш ніж увімкнути вирівнювання по центру смуги, потрібно ввімкнути адаптивний круїз-контроль.

Активація вирівнювання по центру смуги

Система активується, лише якщо виконано всі нижченаведені умови:

- адаптивний круїз-контроль із функцією зупинки та старту ввімкнено;
- ваші руки на кермі;
- система виявляє обидві розділювальні лінії смуги руху.

УВАГА: якщо належну розмітку смуг руху не виявлено, система залишається неактивною, доки така розмітка не з'явиться.

Ви можете в будь-який момент припинити роботу системи, повернувши кермо.

Якщо ви їдете не точно по центру смуги, система задає та підтримує це бажане положення на смузі. Система безперервно докладає до керма допоміжний крутний момент у напрямку до бажаного положення.

УВАГА: система може задавати бажані положення лише в межах лінії руху.

УВАГА: якщо роботу системи скасовано, бажане положення видаляється. Після наступної активації система докладає до рульового керування безперервний допоміжний крутний момент у напрямку середини смуги руху.

Оповіщення від системи та автоматичне скасування

Ви маєте завжди тримати руки на кермі.

УВІМКНЕННЯ ТА ВИМКНЕННЯ ІНТЕЛЕКТУАЛЬНОГО РЕЖИМУ

ПОПЕРЕДЖЕННЯ



Ви зобов'язані постійно контролювати свій автомобіль. Система задумана як допоміжний засіб для водія й не звільняє вас від обов'язку керувати автомобілем уважно та обачно. Невиконання цієї вказівки може призвести до втрати керування автомобілем, смерті або травми.

Виберіть нижченаведені налаштування через сенсорний екран:

1. Виберіть **Settings (Параметри)**, Див. розділ «Параметри» (с. 404).
2. Виберіть **Driver Assist. (Допомога водію)**.
3. Виберіть **Cruise Control (Круїз-контроль)**.

Зміна встановленої швидкості за допомогою інтелектуального адаптивного круїз-контролю

Коли інтелектуальний режим увімкнено, система регулює встановлену швидкість залежно від обмеження швидкості, виявленого камерою, та інформації про обмеження швидкості, наданої навігаційною системою.

УВАГА: встановлена швидкість змінюється, коли система виявляє інше обмеження максимальної швидкості.

УВАГА: інформація про обмеження швидкості, що надається за даними навігаційних мап, може бути неточною або застарілою.

УВАГА: система оповіщає вас, якщо встановлена швидкість є вищою за обмеження швидкості. Див. розділ «Індикатори адаптивного круїз-контролю» (с. 239).

Якщо система не виявляє обмежень швидкості, автомобіль продовжує рухатися з точною установленою швидкістю.

АДАПТИВНИЙ КРУЇЗ-КОНТРОЛЬ

Ви можете в будь-який момент тимчасово відключити підтримку встановленої швидкості. Вам може знадобитися тимчасово відключити підтримку встановленої швидкості або скасувати роботу системи в певних ситуаціях, як-от погана погода або не правильно встановлена швидкість.

УВАГА: система може не виявляти та не зчитувати знаків обмеження швидкості з умовною інформацією, наприклад, коли знак блимає, під час певних часових діапазонів або коли присутні діти.
УВАГА: за певних обставин система може відрегулювати швидкість автомобіля лише тоді, коли автомобіль мине знак обмеження швидкості.

РЕГУЛЮВАННЯ ДОПУСТИМОГО ВІДХИЛЕННЯ ВІД УСТАНОВЛЕНОЇ ШВИДКОСТІ

Ви можете встановити постійне допустиме відхилення, що є вищим або нижчим за виявлене обмеження швидкості.

Виберіть нижченаведені налаштування через сенсорний екран:

1. Виберіть **Settings (Параметри)**. Див. розділ «Параметри» (с. 404).
2. Виберіть **Driver Assist. (Допомога водію)**.

Повідомлення	Дія
Keep Hands on Steering Wheel (Тримайте руки на кермі)	Переконайтеся, що ваші руки на кермі та ви повертаєте кермо.
Lane Centering Assist Not Available (Допоміжна система вирівнювання по центру смуги недоступна)	Система недоступна через існування певних умов.
For Lane Centering Assist to work Turn On Adaptive Cruise (Для роботи допоміжної системи вирівнювання по центру смуги увімкніть адаптивний круїз-контроль)	Перш ніж увімкнути вирівнювання по центру смуги, потрібно увімкнути адаптивний круїз-контроль.

3. Виберіть **Cruise Control (Круїз-контроль)**.
4. Виберіть **Tolerance (Допустиме відхилення)**.
5. Установіть допустиме відхилення за допомогою **+** та **-**.

УВАГА: установлене допустиме відхилення не може бути більше ніж на 30 км/год вищим або нижчим за розпізнану швидкість.

УСУНЕННЯ НЕПОЛАДОК У РОБОТІ АДАПТИВНОГО КРУЇЗ-КОНТРОЛЮ

Інформаційні повідомлення щодо адаптивного круїз-контролю: адаптивний круїз-контроль з вирівнюванням по центру смуги

УВАГА: залежно від додаткового обладнання та типу блока приладів деякі повідомлення можуть не відображатися або не бути доступними.

УВАГА: певні повідомлення можуть відображатися у скороченому вигляді. Це залежить від типу блока приладів, встановленого на автомобілі.

АДАПТИВНИЙ КРУЇЗ-КОНТРОЛЬ

Інформаційні повідомлення щодо адаптивного круїз-контролю: адаптивний круїз-контроль/ адаптивний круїз-контроль із функцією зупинки та старту

УВАГА: залежно від додаткового обладнання та типу блока приладів деякі повідомлення можуть не відображатися або не бути доступними.

УВАГА: певні повідомлення можуть відображатися у скороченому вигляді. Це залежить від типу блока приладів, встановленого на автомобілі.

Повідомлення	Опис
Adaptive Cruise Malfunction (Адаптивний круїз-контроль, несправність)	Адаптивний круїз-контроль не активується через несправність.
Front Sensor Not Aligned (Передній датчик не в правильному положенні)	Зверніться до офіційного дилера, який перевірить зону огляду та роботу радарного датчика.
Adaptive Cruise Not Available (Адаптивний круїз-контроль недоступний)	Існують умови, через які адаптивний круїз-контроль недоступний.
Adaptive Cruise Not Available Sensor Blocked See Manual (Адаптивний круїз-контроль недоступний, щось заважає датчику, див. посібник)	Радарному датчику щось заважає, оскільки його видимість обмежено через несприятливі погодні умови або лід, бруд чи воду перед датчиком. Зазвичай водій може вирішити цю проблему, очистивши датчик. Через особливості радарної технології ви можете отримати попередження про перешкоди роботі датчика, коли насправді йому нічого не заважає. Таке може статися, наприклад, під час їзди сільською місцевістю або пустелею. Хибне повідомлення про перешкоди роботі датчика зникне самостійно або після перезапуску двигуна.
Normal Cruise Active Adaptive Braking Off (Звичайний круїз-контроль активний, адаптивне гальмування вимкнено)	Ви вибрали звичайний круїз-контроль. Система не використовує гальмування та не реагує на інші транспортні засоби.
Adaptive Cruise – Driver Resume Control (Адаптивний круїз-контроль – водій має знову взяти керування на себе)	Відображається, коли виконується скасування роботи адаптивного круїз-контролю і водій має взяти керування на себе.
Adaptive Cruise Speed Too Low to Activate (Адаптивний круїз-контроль, швидкість надто низька для активації)	Відображається, коли швидкість автомобіля недостатня для активації адаптивного круїз-контролю та в робочому діапазоні немає автомобіля, за яким можна слідувати.

Інформаційні повідомлення щодо адаптивного круїз-контролю: інтелектуальний адаптивний круїз-контроль

УВАГА: залежно від додаткового обладнання та типу блока приладів деякі повідомлення можуть не відображатися або не бути доступними.

УВАГА: певні повідомлення можуть відображатися у скороченому вигляді. Це залежить від типу блока приладів, встановленого на автомобілі.

Повідомлення	Опис
Intelligent Cruise Control Speed Sign Recognition Not Available (Інтелектуальний круїз-контроль, розпізнавання знаків обмеження швидкості недоступне)	Відображається, якщо існують умови, через які інтелектуальний адаптивний круїз-контроль не може працювати належним чином.

ОБМЕЖУВАЧ ШВИДКОСТІ (ЯКЩО ВСТАНОВЛЕНО)

Принцип роботи

ПОПЕРЕДЖЕННЯ

 Під час руху автомобіля вниз зі схилу його швидкість може перевищити встановлене значення. Система не ввімкне гальма, але видасть попередження. Нехтування цим попередженням може призвести до смерті чи серйозної травми.

Система дає вам можливість задати максимальну дозволена швидкість автомобіля. Задана швидкість стає фактичною максимальною швидкістю, проте за потреби цей ліміт може бути тимчасово перевищеним.

Використання системи

УВАГА: за потреби заданий ліміт швидкості можна навмисно перевищити на короткий час, наприклад для обгону.

Керування системою здійснюється за допомогою кнопок-регуляторів, розміщених на кермі.



E262918

Увімкнення та вимкнення системи

LIM Натисніть цю кнопку, щоб перевести обмежувач у режим очікування. На інформаційному дисплеї з'явиться запрошення задати швидкість. Знову натисніть кнопку, коли обмежувач перебуває в режимі очікування, щоб вимкнути систему.

Установлення ліміту швидкості

SET- Натисніть, коли обмежувач перебуває в режимі очікування, щоб призначити лімітом поточну швидкість руху автомобіля. Тепер обмежувач працює. На інформаційному дисплеї відобразиться символ зеленого кольору.

RES+ Натискайте і відпускайте, щоб поступово збільшувати встановлену швидкість маленькими кроками.

SET- Натискайте і відпускайте, щоб поступово зменшувати встановлену швидкість маленькими кроками.

CNCL Натисніть, щоби скасувати дію обмежувача і перевести систему в режим очікування. На інформаційному дисплеї відобразиться символ сірого кольору.

RES+ Натисніть, щоб відновити роботу обмежувача. На інформаційному дисплеї відобразиться символ зеленого кольору.

Навмисне перевищення ліміту швидкості

Із силою натисніть педаль акселератора, щоб тимчасово вимкнути систему. Система ввімкнеться, як тільки швидкість автомобіля впаде нижче заданого ліміту.

Попередження, які видає система

Якщо встановлений ліміт буде перевищено випадково, на інформаційному дисплеї почне блимати індикатор встановленої швидкості та пролунає звуковий сигнал.

Якщо встановлений ліміт буде перевищено навмисно, почне блимати індикатор установленої швидкості (без звукового сигналу).

Використання інтелектуально-го обмежувача швидкості (якщо встановлено)

ПОПЕРЕДЖЕННЯ

 Ви зобов'язані постійно контролювати свій автомобіль. Система задумана як допоміжний засіб для водія й не звільняє вас від обов'язку керувати автомобілем уважно та обачно. Невиконання цієї вказівки може призвести до втрати керування автомобілем, смерті чи травми.

УВАГА: якщо ви пересуваєтеся між країнами, де використовуються різні одиниці вимірювання (милі на годину чи кілометри на годину), перехід між одиницями ліміту швидкості може відбуватися з деякою затримкою. У цей час значення швидкості, яку показує обмежувач, може відрізнятись від фактичного установленого обмеження швидкості на дорожньому знаку. Щоб зробити роботу системи більш ефективною, тримайте SD-карту вставленою в гніздо навігаційної системи.

Ви можете переключатися між ручним та інтелектуальним обмежувачами швидкості за допомогою інформаційного дисплея. Див. розділ «Загальні відомості» (с. 97). У меню допустимого відхилення на інформаційному дисплеї ви можете вибрати постійне допустиме відхилення від установленої швидкості як доповнення до виявленого обмеження швидкості. Див. розділ «Загальні відомості» (с. 97). Якщо автомобіль оснащено системою розпізнавання дорожніх знаків, можна автоматично обмежувати швидкість автомобіля відповідно до значення швидкості, виявленого цією системою.

+

Увімкнення та вимкнення системи

LIM Натисніть показану кнопку, щоб перевести обмежувач у режим очікування. На інформаційному дисплеї з'явиться запрошення задати швидкість. Якщо автомобіль оснащено системою розпізнавання дорожніх знаків, можна задати відображення швидкості, виявленої системою. Інтелектуальний обмежувач швидкості не обмежує швидкість автомобіля в режимі очікування. У цьому режимі символ та індикатор установленої швидкості показано сірим кольором. Щоб вимкнути систему, повторно натисніть кнопку.

Установлення ліміту швидкості

RES+ Натисніть, коли обмежувач перебуває в режимі очікування, щоб призначити лімітом виявлене обмеження швидкості. Тепер обмежувач працює, і символ стає зеленим.

SET- Натисніть, коли обмежувач перебуває в режимі очікування, щоб призначити лімітом поточну швидкість руху автомобіля. Тепер обмежувач працює, і символ стає зеленим.

RES+ Натискайте і відпускайте, щоб поступово збільшувати встановлену швидкість маленькими кроками.

SET- Натискайте і відпускайте, щоб поступово зменшувати встановлену швидкість маленькими кроками.

CNCL Натисніть, щоби скасувати дію обмежувача і перевести систему в режим очікування. Символ на інформаційному дисплеї стає сірим.

RES+ Натисніть, щоб відновити роботу обмежувача. Символ на інформаційному дисплеї стає зеленим.

Значення ліміту автоматично змінюється на значення швидкості, виявлене системою розпізнавання дорожніх знаків. Обмежувач швидкості не реагує на обмеження швидкості, показані системою розпізнавання дорожніх знаків на додаткових знаках. Якщо інформація про обмеження швидкості відсутня, обмежувач переходить у режим очікування.

Навмисне перевищення ліміту швидкості

Із силою натисніть педаль акселератора, щоб тимчасово вимкнути систему. Система ввімкнеться, як тільки швидкість автомобіля впаде нижче заданого ліміту.

Попередження, які видає система

Якщо встановлено швидкість, що є нижчою за поточну швидкість автомобіля, у разі тривалого перевищення встановленої швидкості блимає індикатор установленої швидкості на інформаційному дисплеї та лунає звуковий сигнал. Якщо встановлений ліміт перевищено випадково, на інформаційному дисплеї блимає індикатор установленої швидкості та лунає звуковий сигнал. Якщо встановлений ліміт перевищено навмисно, блимає індикатор установленої швидкості на інформаційному дисплеї, але сигнал не лунає. Якщо система розпізнавання дорожніх знаків виявляє обмеження швидкості, що виходить за межі робочого діапазону швидкостей, лунає один звуковий сигнал і система переходить у режим очікування.

КОНТРОЛЬ УВАЖНОСТІ ВОДІЯ

ПОПЕРЕДЖЕННЯ

 Ви зобов'язані постійно контролювати свій автомобіль. Система задумана як допоміжний засіб для водія й не звільняє вас від обов'язку керувати автомобілем уважно та обачно. Невиконання цієї вказівки може призвести до втрати керування автомобілем, смерті чи травми.

 Якщо датчику щось заважає, система може не працювати.

 Регулярно відпочивайте, якщо ви відчуваєте втому. Не треба чекати на попередження системи.

 Певна манера керування автомобілем може спонукати систему видати попередження навіть тоді, коли водій не втомився.

 У холодних і поганих погодних умовах система може не працювати. Роботу датчика можуть обмежити дощ, сніг і бризки.

 Якщо датчик не може відстежувати розмітку на проїжджій частині, система працювати не буде.

 Якщо зону, що безпосередньо прилягає до датчика, було пошкоджено, автомобіль має бути якнайшвидше перевірений.

 Якщо ваш автомобіль обладнано комплектом підвіски, не схваленим нами, система може працювати некоректно.

УВАГА: якщо систему ввімкнено в меню, вона стає активною на швидкості понад 64 км/год. Якщо швидкість руху не достатня для активації системи, на інформаційному дисплеї з'явиться повідомлення про її недоступність.

УВАГА: очищуйте вітрове скло від бруду, наприклад від пташиного посліду, комах, снігу або льоду.

УВАГА: якщо камері щось заважає або вітрове скло пошкоджено, система може не працювати.

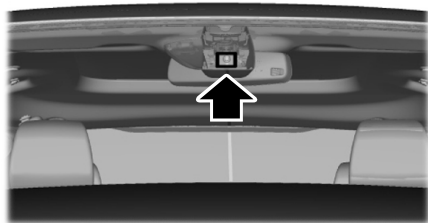

E249505

Система автоматично відстежує поведінку водія за допомогою різних сигналів, зокрема від датчика передньої камери.

Якщо система помітить, що ваша уважність упала нижче певного порога, система попередить вас про це звуковим сигналом та повідомленням на інформаційному дисплеї.

Використання контролю уважності водія

Увімкнення та вимкнення системи

Система вмикається та вимикається за допомогою інформаційного дисплея. Див. розділ «Загальні відомості» (с. 97). Коли система активна, вона стежить за рівнем уважності водія на основі його дій відносно дорожньої розмітки та інших чинників.

Попередження, які видає система

УВАГА: система не видає попередження, якщо швидкість автомобіля є нижчою за приблизно 64 км/год.

Система видачі попереджень працює у два етапи. Спочатку система видає тимчасове попередження, рекомендуючи водію відпочинок. Це повідомлення з'являється лише на короткий час. Якщо система помічає, що уважність водія продовжує падати, може з'явитися ще одне попередження, що залишається на інформаційному дисплеї довше. Натисніть **ОК** на засобі керування, розміщеному на кермі, щоб прибрати попередження.

Дисплей системи

Коли система активна, вона автоматично працює у фоновому режимі і попередження видаються лише тоді, коли це потрібно. Див. розділ «Загальні відомості» (с. 97).

УВАГА: якщо ви отримали попередження, вам варто замислитися про відпочинок, навіть якщо зараз система оцінює ваш рівень уважності як нормальний.

УВАГА: якщо датчик камери не може відстежувати дорожню розмітку або швидкість вашого автомобіля стає нижчою за приблизно 64 км/год, то на короткий час рівень уважності буде показано сірим кольором, а інформаційний дисплей повідомить вам, що використання системи неможливе.

Скидання показань системи

Способи скидання показань системи:

- вимкніть та знову увімкніть запалювання;
- або зупиніть автомобіль, відчиніть і зачиніть двері водія.

СИСТЕМА УТРИМАННЯ АВТОМОБІЛЯ НА СМУЗІ РУХУ

ПОПЕРЕДЖЕННЯ

⚠ Ви зобов'язані постійно контролювати свій автомобіль. Система задумана як допоміжний засіб для водія й не звільняє вас від обов'язку керувати автомобілем уважно та обачно. Невиконання цієї вказівки може призвести до втрати керування автомобілем, смерті чи травми.

ПОПЕРЕДЖЕННЯ

⚠ Система може не працювати належним чином, якщо датчику щось заважає.

⚠ Датчик може переплутати дорожню розмітку з іншими речами чи об'єктами, наслідком чого можуть стати фальшиві або пропущені попередження.

⚠ У холодних і поганих погодних умовах система може не працювати. Роботу датчика можуть обмежити дощ, сніг і бризки.

⚠ Значні контрасти у вуличному освітленні можуть погіршити роботу датчика.

⚠ Якщо датчик не може відстежувати розмітку на проїжджій частині, система працювати не буде.

⚠ Якщо зону, що безпосередньо прилягає до датчика, було пошкоджено, автомобіль має бути якнайшвидше перевірений.

⚠ Якщо ваш автомобіль обладнано комплектом підвіски, не схваленим нами, система може працювати некоректно.

Система може неправильно працювати в таких умовах:

- система не розпізнає жодної розділювальної лінії або края дороги;
- ввімкнено покажчик повороту;
- під час різкого розгону, різкого гальмування чи навмисного виконання повороту;
- швидкість автомобіля є нижчою за 65 км/год;
- активувалася антиблокувальна гальмівна система або система стабілізації руху;
- смуга руху надто вузька.

Система може не вирівнювати положення автомобіля на смузі руху в таких умовах:

- сильний вітер;
- нерівна дорожня поверхня;
- сильне та нерівномірне завантаження автомобіля;
- неправильний тиск у шинах.

Увімкнення та вимкнення системи утримання автомобіля на смузі руху



E288067

Натисніть кнопку на підкермовому важелі покажчика повороту.

Параметри системи утримання автомобіля на смузі руху

Система має різні параметри, які можна переглянути чи налаштувати через інформаційний дисплей.

Коли система помічає незапланований виїзд автомобіля за межі смуги руху, вона має повідомити про це водію короточасним легким повертанням керма чи вібрацією керма. Система розпізнає та відстежує дорожню розділювальну розмітку за допомогою камери, встановленої за внутрішнім дзеркалом. Система працює лише тоді, коли швидкість автомобіля перевищує приблизно 65 км/год. Стан системи можна переглядати за допомогою інформаційного дисплея.

УВАГА: система працює, поки камера спроможна розрізнити хоча б одну розділювальну смугу або край дороги.

ДОПОМІЖНІ СИСТЕМИ КЕРУВАННЯ АВТОМОБІЛЕМ

УВАГА: система згадує останнє задане вами налаштування, коли ви запускаєте двигун, та автоматично вмикається на початку кожної поїздки.

Щоб налаштувати силу вібрації керма, виберіть нижченаведені пункти за допомогою засобів керування інформаційним дисплеєм, установлених на кермі:

Пункт меню	Дія
Driver assist. (Допомога водію)	Натисніть кнопку меню.
Lane keeping system (Система утримання автомобіля на смузі руху)	Натисніть кнопку OK .
Intensity (Сила)	Натисніть кнопку OK . Натисніть на верхню або нижню частину кнопки-перемикача, щоб вибрати потрібне налаштування. Натисніть кнопку OK .

УВАГА: це налаштування не діє в режимі допомоги.

УВАГА: система згадує останнє задане вами налаштування, коли ви запускаєте двигун.

Режим допомоги

Система тимчасово докладає до рульового керування крутний момент у напрямку середини смуги руху, коли вона виявляє незапланований з'їзд зі смуги руху.

УВАГА: якщо ввімкнено режим допомоги й система не виявляє поворотів керма протягом короткого часу (наприклад, коли ви лише злегка торкаєтесь керма), вона нагадує вам про необхідність тримати руки на кермі.

Режим попередження та допомоги

Система тимчасово докладає до рульового керування крутний момент у напрямку середини смуги руху, коли вона виявляє незапланований з'їзд зі смуги руху. Якщо автомобіль продовжує відхилятися від своєї смуги, система вмикає вібрацію керма.

Налаштування сили вібрації

Система вмикає вібрацію керма, коли вона виявляє незапланований з'їзд зі смуги руху.

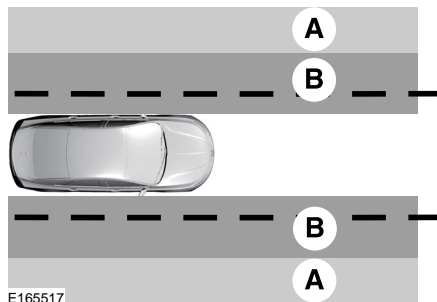

- A** Режим попередження
- B** Режим попередження та допомоги

УВАГА: зображення зон режимів наведено, щоб дати загальне уявлення про зони дії системи. Воно не відображає точних параметрів зон.

ДОПОМІЖНІ СИСТЕМИ КЕРУВАННЯ АВТОМОБІЛЕМ

Щоб переключитися між режимами системи утримання автомобіля на смузі руху, виберіть нижченаведені пункти за допомогою засобів керування інформаційним дисплеєм, установлених на кермі:

Пункт меню	Дія
Driver assist. (Допомога водію)	Натисніть кнопку меню.
Lane Keeping System (Система утримання автомобіля на смузі руху)	Натисніть кнопку OK .
Mode (Режим)	Натисніть кнопку OK . Натисніть на верхню або нижню частину кнопки-перемикача, щоб вибрати потрібне налаштування. Натисніть кнопку OK .

Дисплей системи утримання автомобіля на смузі руху

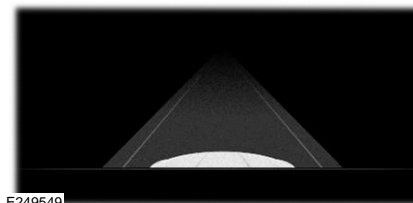

E249549

Коли систему вимкнено, її індикатор чи розмітка смуги руху не відображаються.

Режим допомоги



E249551

Якщо ви ввімкнете режим допомоги або режим попередження та допомоги, разом з розміткою смуги руху буде показано стрілки.

Контрольні лампи та індикатори системи утримання автомобіля на смузі руху

Контрольна лампа допомоги в запобіганні виїзду на іншу смугу руху

Засвічується, коли система активується.



Чорно-білий інформаційний дисплей

Індикатор	Стан системи
Сірий	Недоступна
Білий	Доступна
Білий, зворотний напрямок	Тимчасовий допоміжний крутний момент, що докладається до рульового керування
Білий, блимає	Тимчасовий допоміжний крутний момент, що докладається до рульового керування, і вібрація керма

Кольоровий інформаційний дисплей

Індикатор	Стан системи
Сірий	Недоступна
Зелений	Доступна
Жовтий	Тимчасовий допоміжний крутний момент, що докладається до рульового керування
Червоний	Тимчасовий допоміжний крутний момент, що докладається до рульового керування, і вібрація керма

Повідомлення щодо системи утримання автомобіля на смузі руху

Повідомлення	Дія
Lane Keeping Sys. Malfunction Service Required (Несправність системи утримання автомобіля на смузі руху, потрібний сервіс)	Система виявила несправність, що потребує сервісу. Автомобіль має бути якнайшвидше перевірений.

Допоміжна система контролю огляду в мертвих зонах (якщо встановлено)

Допоміжна система контролю огляду в мертвих зонах є доповненням до системи утримання автомобіля на смузі руху, і ці дві системи активуються та відключаються разом за допомогою кнопки системи утримання автомобіля на смузі руху.

Під час запланованої зміни смуги руху допоміжна система контролю огляду в мертвих зонах виявляє автомобілі, щоб перебувають у вашій мертвій зоні або наближаються до неї, видає попередження та докладає до рульового керування крутний момент, спрямовуючи вас назад на свою смугу.

В активному стані ця система працює з використанням або без використання покажчиків повороту та аварійної світлової сигналізації.

Усі обмеження в роботі системи, наявні в базовій версії системи утримання автомобіля на смузі руху, застосовуються й до допоміжної системи контролю огляду в мертвих зонах.

УВАГА: допоміжна система контролю огляду в мертвих зонах працює, лише якщо вона виявляє розмітку смуги руху з обох сторін.

УВАГА: допоміжна система контролю огляду в мертвих зонах вимагає, щоб руки водія постійно перебували на кермі.

УВАГА: допоміжна система контролю огляду в мертвих зонах не працює, якщо один або обидва задні радарні датчики заблоковані або несправні.

УВАГА: допоміжна система контролю огляду в мертвих зонах не працює, коли ви приєднуєте причіп до автомобіля.

Додаткову інформацію про повідомлення на дисплеї наведено в розділі «Система контролю огляду в мертвих зонах» (с. 253).

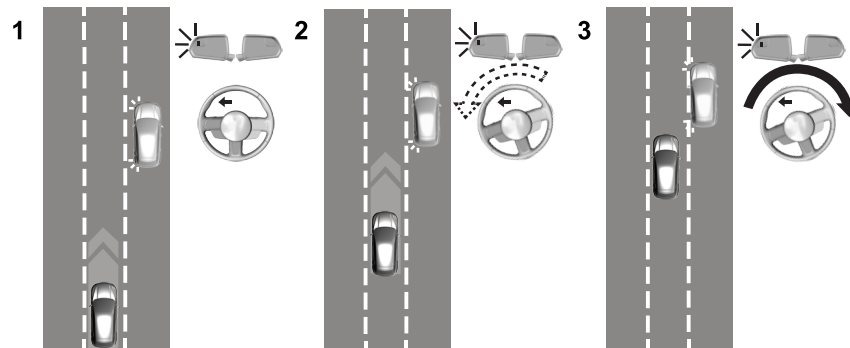

Дисплей системи

Контрольна лампа системи допомоги в запобіганні виїзду на іншу смугу руху або жовта розмітка смуги руху на екрані блока приладів повідомляють про активацію допоміжної системи контролю огляду в мертвих зонах. Крім того, попереджувальний індикатор системи контролю огляду в мертвих зонах блимає на зовнішньому дзеркалі з того боку, де було виявлено інший автомобіль. Додаткову інформацію про повідомлення на дисплеї наведено в розділі «Система контролю огляду в мертвих зонах» (с. 253).

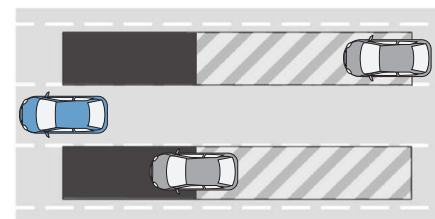

E255695

Систему призначено, щоб допомагати водію виявляти автомобілі, що могли потрапити до мертвої зони огляду. Зона виявлення охоплює ділянки з обох боків вашого автомобіля, простираючись від зовнішніх дзеркал заднього виду назад, приблизно на 4 метри далі від заднього бампера. Коли швидкість автомобіля перевищує 48 км/год, зона виявлення збільшується до 18 метрів за заднім бампером, щоб попередити вас про наближення швидших автомобілів.

УВАГА: система не запобігає зіткненню з іншими автомобілями. Її не призначено для виявлення припаркованих автомобілів, пішоходів, тварин або елементів інфраструктури.

СИСТЕМА КОРТРОЛЮ ОГЛЯДУ В МЕРТВІХ ЗОНАХ (BLIS)

ПОПЕРЕДЖЕННЯ

! Не використовуйте систему контролю огляду в мертвих зонах як заміну внутрішньому та зовнішнім дзеркалам заднього виду та не забувайте оглянутися, перед тим як перейти на іншу смугу руху. Система контролю огляду в мертвих зонах не є заміною обережному водінню.

! Система може не працювати належним чином у поганих погодних умовах, наприклад під час снігопаду, ожеледиці, зливи та мряки. Не забувайте про обачність та приділяйте достатньо уваги дорозі. Недбалість та необережність можуть призвести до зіткнення.

Використання системи контролю огляду в мертвих зонах

Автомобілі з автоматичною коробкою передач

Система ввімкнеться після того, як відбудеться все нижченаведене:

- ви запустили двигун;
- ви перевели коробку передач у положення «рух» (D);
- швидкість автомобіля перевищує 10 км/год.

УВАГА: ця система не працює, коли коробку передач установлено в положення «стоянка» (P) чи «задній хід» (R).

Автомобілі з механічною коробкою передач

Система ввімкнеться після того, як відбудеться все нижченаведене:

- ви запустили двигун;
- швидкість автомобіля перевищує 10 км/год.

УВАГА: ця система не працює, коли коробку передач установлено в положення «задній хід» (R).

Світлові індикатори та повідомлення системи



Коли система виявляє інший автомобіль, на зовнішньому дзеркалі з відповідного боку засвічується попереджувальний індикатор. Якщо ви ввімкнете відповідний покажчик повороту, попереджувальний індикатор почне блимати.

УВАГА: система може не попередити вас, якщо інший автомобіль швидко проходить крізь зону виявлення.

Перешкоди роботі датчиків

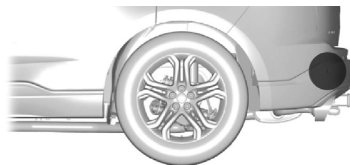

E205199

Датчики встановлено за заднім бампером по обох боках автомобіля.

УВАГА: датчики треба очищати від снігу, льоду і великого скупчення бруду.

УВАГА: датчикам не повинні заважати наліпки для бамперів, сполуки для ремонту та інші предмети.

УВАГА: якщо датчикам щось заважає, це може вплинути на роботу системи.

Якщо датчикам щось заважає, на інформаційному дисплеї може з'явитися повідомлення. Див. розділ «Інформаційні повідомлення» (с. 104). Попереджувальні індикатори продовжують світитися, але система не видає для вас попередження.

Помилки системи

Якщо система виявляє помилку, засвічується контрольна лампа та з'являється повідомлення. Див. розділ «Інформаційні повідомлення» (с. 104).

Інформаційні повідомлення щодо системи контролю огляду в мертвих зонах

Повідомлення	Дія
Blind Spot and Cross Traffic Alert Deactivated Trailer Attached (Систему контролю огляду в мертвих зонах і попередження збоку відключено, приєднано причіп)	Відображається, якщо ви приєднуєте причіп до автомобіля.
Blind Spot Not Available Sensor Blocked See Manual (Система контролю огляду в мертвих зонах недоступна, щось заважає датчику, див. посібник)	Відображається, якщо датчикам системи контролю огляду в мертвих зонах щось заважає.
Blind Spot System Fault (Несправність системи контролю огляду в мертвих зонах)	Система виявила несправність, що потребує сервісу. Автомобіль має бути якнайшвидше перевірений.

УВАГА: якщо ви відключите систему контролю огляду в мертвих зонах, але допоміжна система контролю огляду в мертвих зонах залишилася активною, можуть з'явитися нижченаведені повідомлення.

Інформаційні повідомлення щодо допоміжної системи контролю огляду в мертвих зонах

Повідомлення	Дія
Blind Spot Assist Not Available Trailer Attached (Допоміжна система контролю огляду в мертвих зонах недоступна, приєднано причіп)	Відображається, якщо ви приєднуєте причіп до автомобіля.
Blind Spot Assist Not Available Side Sensor Blocked (Допоміжна система контролю огляду в мертвих зонах недоступна, щось заважає боковому датчику)	Відображається, якщо датчикам системи контролю огляду в мертвих зонах щось заважає.
Blind Spot Assist Not Available Side Sensor Fault (Допоміжна система контролю огляду в мертвих зонах недоступна, несправність бокового датчика)	Система виявила несправність, що потребує сервісу. Автомобіль має бути якнайшвидше перевірений.

За потреби ознайомтеся з розділом, присвяченим допоміжній системі контролю огляду в мертвих зонах. Див. розділ «Система утримання автомобіля на смузі руху» (с. 248).

Увімкнення та вимкнення системи

Систему можна вимикати через інформаційний дисплей. Див. розділ «Загальні відомості» (с. 97). Коли ви вмикаєте систему, засвічується контрольна лампа та з'являється повідомлення. Коли ви вмикаєте чи вимикаєте систему, попереджувальні індикатори спалахують двічі.

УВАГА: система згадує останнє задане вами налаштування, коли ви запускаєте двигун.

УВАГА: система може неправильно працювати під час буксирування причепа. Якщо автомобіль оснащено буксирувальним модулем і буксирувальним пристроєм, що були схвалені нашою компанією, то система вимкнеться під час приєднання причепа. Якщо автомобіль оснащено буксирувальним модулем чи буксирувальним пристроєм стороннього виробника, то ми рекомендуємо вимкнути систему під час приєднання причепа.

Щоб назавжди вимкнути систему, зверніться до офіційного дилера.

СИСТЕМА ПОПЕРЕДЖЕННЯ ПРО ПЕРЕШКОДУ ЗБОКУ (ЯКЩО ВСТАНОВЛЕНО)

ПОПЕРЕДЖЕННЯ

⚠ Не використовуйте систему попередження про перешкоду збоку як заміну внутрішньому та зовнішнім дзеркалам заднього виду та не забувайте оглянутися, перед тим як перейти на іншу смугу руху. Система попередження про перешкоду збоку не є заміною обережному водінню.

⚠ Система може не працювати належним чином у поганих погодних умовах, наприклад під час снігопаду, ожеледиці, зливи та мряки. Не забувайте про обачність та приділяйте достатню увагу дорозі. Недбалість та необережність можуть призвести до зіткнення.

Система інформує вас про автомобілі, що наближаються збоку за вашим автомобілем, коли ввімкнено задній хід (R).

Використання системи попередження про перешкоду збоку

Систему призначено для виявлення автомобілів, що наближаються на швидкості від 6 до 60 км/год. Зона виявлення зменшується, якщо датчики частково, переважно або повністю закриває перешкода. Повільний рух заднім ходом допомагає збільшити зону виявлення та ефективність системи.

Система вмикається, коли ви запускаєте двигун та вмикаєте задній хід (R). Після відключення заднього ходу (R) система відключається.

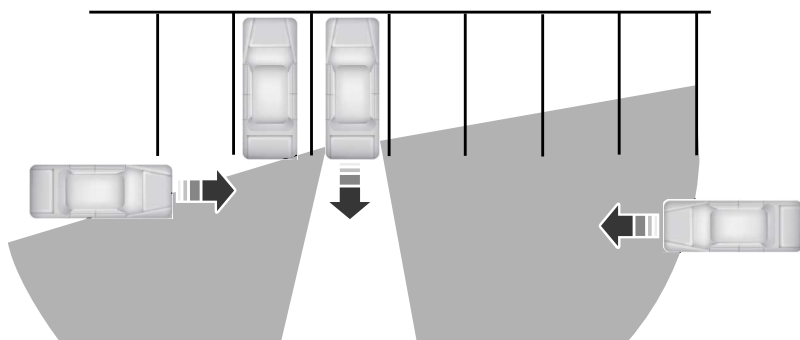

E142440

Лівий датчик лише частково закриває перешкоду; зона виявлення з правого боку майже максимальна.

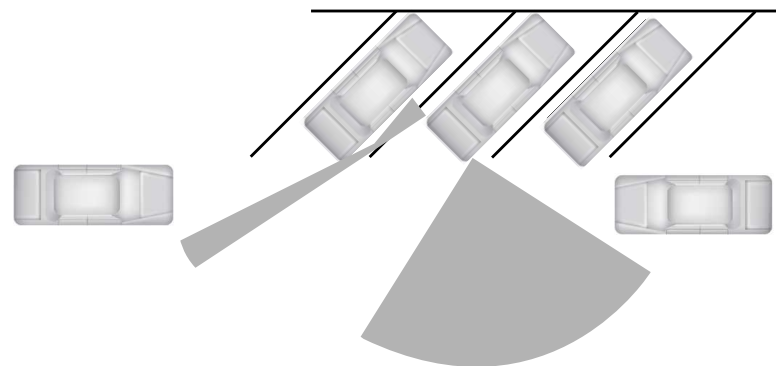

E142441

Зона виявлення також зменшується в разі паркування під малим кутом. Лівий датчик майже повністю закрито; зону виявлення з цього боку сильно зменшено.

Датчики системи попередження про перешкоду збоку

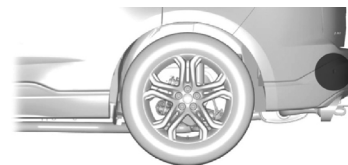

E205199

Датчики встановлено за заднім бампером по обох боках автомобіля.

УВАГА: датчики треба очищати від снігу, льоду і великого скупчення бруду.

УВАГА: датчикам не повинні заважати наліпки для бамперів, сполуки для ремонту та інші предмети.

УВАГА: якщо датчикам щось заважає, це може вплинути на роботу системи.

Якщо датчикам щось заважає, то після ввімкнення заднього ходу (R) на інформаційному дисплеї може з'явитися повідомлення.

Обмеження в роботі системи попередження про перешкоду збоку

Система може працювати неправильно в будь-якій з нижченаведених ситуацій:

- датчикам щось заважає;
- поруч з вашим автомобілем розташовано припарковані автомобілі або інші об'єкти, що є перешкодою для датчиків;
- автомобілі, що наближаються, рухаються на швидкості нижче 6 км/год або понад 60 км/год;
- швидкість вашого автомобіля є вищою за 12 км/год;
- ви виїжджаєте заднім ходом зі стоянки, де ви припаркувалися під кутом.

Робота системи попередження про перешкоду збоку, коли приєднано причіп

УВАГА: система може неправильно працювати під час буксирування причепа. Якщо автомобіль оснащено буксирувальним модулем і буксирувальним пристроєм, що були схвалені нашою компанією, то система вимкнеться під час приєднання причепа. Якщо автомобіль оснащено буксирувальним модулем чи буксирувальним пристроєм стороннього виробника, ми рекомендуємо вимкнути систему під час приєднання причепа.

Система попередження про перешкоду збоку залишається ввімкненою, коли ви приєднуєте причіп до автомобіля, оснащеного системою контролю огляду в мертвих зонах під час буксирування, за таких умов:

- ви приєднали причіп;
- причіп є кріпленням для велосипедів або вантажним пристроєм максимальною довжиною 1 м;
- ви задали довжину причепа 1 м через інформаційний дисплей.

Див. розділ «Система контролю огляду в мертвих зонах» (с. 253).

Увімкнення та вимкнення системи

Щоб увімкнути чи вимкнути систему попередження про перешкоду збоку, змініть відповідне налаштування. Залежно від даткового обладнання вашого автомобіля цей параметр можна знайти в цьому елементі автомобіля:

Інформаційні повідомлення щодо системи попередження про перешкоду збоку

Повідомлення	Дія
Cross Traffic Alert (Попередження про перешкоду збоку)	Відображається замість стрілок-індикаторів, коли система виявляє інший автомобіль. Перевірте, чи не наближається до вас автомобіль.
Cross Traffic Not Available Sensor Blocked See Manual (Система попередження про перешкоду збоку недоступна, щось заважає датчику, див. посібник)	Відображається, коли датчиком системи попередження про перешкоду збоку щось заважає. Очистіть датчики. Якщо повідомлення продовжує з'являтися, автомобіль має бути якнайшвидше перевірений.
Cross Traffic System Fault (Несправність системи попередження про перешкоду збоку)	У роботі системи виникли несправності. Автомобіль має бути якнайшвидше перевірений.
Cross Traffic Alert Deactivated Trailer Attached (Систему попередження про перешкоду збоку відключено, приєднано причіп)	Відображається, якщо ви приєднуєте причіп до автомобіля.

- Інформаційний дисплей. Див. розділ «Загальні відомості» (с. 97).
- Сенсорний екран. Див. розділ «Параметри» (с. 404).

УВАГА: система вмикається щоразу, коли ви вмикаєте запалювання. Щоб назажди вимкнути систему, зверніться до офіційного дилера.

Індикатор системи попередження про перешкоду збоку

 Коли система виявляє автомобіль, що наближається, лунає сигнал, на відповідному зовнішньому дзеркалі засвічується лампа, а на інформаційному дисплеї з'являються стрілки, що показують, з якого боку наближається автомобіль.

УВАГА: якщо стрілки не відображаються, на інформаційному дисплеї з'являється повідомлення.

Якщо в роботі системи виникають несправності, на блоці приладів засвічується індикатор і на інформаційному дисплеї з'являється повідомлення. Автомобіль має бути якнайшвидше перевірений.

УВАГА: за виняткових обставин система може вивести повідомлення, навіть коли в зоні дії датчиків нічого немає. Наприклад, якщо інший автомобіль рухається далеко від вашого автомобіля.

РОЗПІЗНАВАННЯ ДОРОЖНИХ ЗНАКІВ (ЯКЩО ВСТАНОВЛЕНО)

Принцип роботи

ПОПЕРЕДЖЕННЯ

 Ви зобов'язані постійно контролювати свій автомобіль. Система задумана як допоміжний засіб для водія й не звільняє вас від обов'язку керувати автомобілем уважно та обачно. Невиконання цієї вказівки може призвести до втрати керування автомобілем, смерті чи травми.

 Система може не працювати, якщо датчику щось заважає.

УВАГА: у холодних і поганих погодних умовах система може не працювати. На датчик можуть впливати дощ, сніг, мряка і висока контрастність освітлення.

УВАГА: ремонтні роботи вітрового скла не можна вести в зоні, що безпосередньо прилягає до датчика.

УВАГА: якщо ваш автомобіль обладнано комплектом підвіски, не схваленим нами, система може працювати некоректно.

УВАГА: під час заміни ламп фар головного освітлення потрібно завжди встановлювати оригінальні запчастини Ford. Використання інших ламп може призвести до погіршення роботи системи.

УВАГА: система може розпізнавати не всі дорожні знаки або читувати знаки неправильно.

УВАГА: очищуйте вітрове скло від бруду, наприклад від пташиного посліду, комах, снігу або льоду.

УВАГА: систему призначено для розпізнавання знаків, що відповідають умовам Віденської конвенції.

УВАГА: дані про дорожні знаки, надані навігаційною системою, містять інформацію, інтегрованою в носій даних.

Датчик установлено за внутрішнім дзеркалом заднього виду. Він виконує безперервний моніторинг дорожніх знаків, повідомляючи вам про чинні обмеження швидкості та правила обгону.

Система автоматично виявляє дорожні знаки, що можуть бути розпізнані, наприклад:

- знаки обмеження швидкості;
- знаки заборони обгону;
- знаки кінця зони обмеження швидкості;
- знаки кінця заборони обгону.

Використання системи розпізнавання дорожніх знаків

Установлення попередження про перевищення швидкості

Система має декілька рівнів попередження про перевищення швидкості, які можна задавати через інформаційний дисплей. Див. розділ «Загальні відомості» (с. 97).

Дисплей системи



E132994

Система може відображати два дорожні знаки одночасно.

Ви можете в будь-який момент переглянути стан системи за допомогою інформаційного дисплея.

Процес відображення розпізнаного дорожнього знаку на дисплеї системи можна умовно розбити на чотири стадії:

1. Усі щойно розпізнані дорожні знаки будуть яскравішими, ніж інші дорожні знаки на дисплеї.
2. Коли мине встановлений час, ці знаки наберуть звичайного вигляду.

3. Коли буде подолано встановлену відстань, ці знаки стануть сірими.
4. Коли буде подолано наступну встановлену відстань, вони зникнуть з дисплея.

Якщо буде виявлено знак додаткової інформації, система покаже його як прямокутник під зображенням відповідного знака. Наприклад, це може статися, коли ви проїжджаєте знак зменшення обмеження максимальної швидкості на вологому дорожньому покритті.

Якщо ваш автомобіль оснащено навігаційною системою, збережені дані про дорожні знаки можуть вплинути на вказане значення обмеження швидкості.

Увімкнення та вимкнення системи

Ви можете вмикати і вимикати систему за допомогою інформаційного дисплея. Див. розділ «Загальні відомості» (с. 97).

УВАГА: система згадує останнє задане вами налаштування, коли ви запускаєте двигун.

РУЛЬОВЕ КЕРУВАННЯ

Електричний підсилювач рульового керування

ПОПЕРЕДЖЕННЯ

⚠ Система електричного підсилення рульового керування застосовує діагностичні перевірки, які дають змогу постійно контролювати стан системи. Якщо буде виявлено помилку, на інформаційному дисплеї з'явиться повідомлення. Зупиніть автомобіль на найпершій безпечній ділянці дороги. Вимкніть запалювання. Через щонайменш 10 секунд увімкніть запалювання та подивіться, чи на інформаційному дисплеї є попередження про систему рульового керування. Якщо попередження повертається, автомобіль має бути якнайшвидше перевірений.

ПОПЕРЕДЖЕННЯ

⚠ Якщо система виявить помилку, це може свідчити про наявність серйозної проблеми, навіть якщо ви не відчуваєте жодних змін у роботі керма. Автомобіль має бути якнайшвидше перевірений. Якщо цього не зробити, ви можете втратити контроль за рульовим керуванням.

Ваш автомобіль оснащено електричною системою підсилення рульового керування. Вона не має бачка з робочою рідиною, тож вам не потрібно перевіряти та доливати рідину.

Якщо в автомобілі зникне електроживлення під час їзди (або буде вимкнено запалювання), ви зможете повертати кермо вручну, але це потребуватиме більше зусиль. Тривале надмірне використання рульового керування може збільшити зусилля, потрібне для керування. Це відбувається для того, що запобігти внутрішньому перегріванню та незворотному пошкодженню системи рульового керування. У такому випадку ви не втратите спроможність повертати кермо вручну та не спричините незворотне пошкодження системи. Використання рульового керування та виконання маневрів у звичайному режимі експлуатації дадуть системі змогу охолонути, й підсилювач знову почне працювати нормально.

Поради з використання рульового керування

Якщо автомобіль відхиляється від правильного курсу або кермо тягне вбік, перевірте:

- правильність тиску в шинах;
- рівномірність зносу шин;
- надійність кріплення та ступінь зносу компонентів підвіски;
- надійність кріплення та ступінь зносу компонентів рульового керування;
- кути встановлення коліс.

Висока вершина дорожнього профілю або сильні бокові вітри теж можуть призвести до зміщення або уводу вбік автомобіля.

ДОПОМІЖНА СИСТЕМА УНИКНЕННЯ ЗІТКНЕНЬ: АВТОМОБІЛІ З АДАПТИВНИМ КРУІЗ-КОНТРОЛЕМ

ПОПЕРЕДЖЕННЯ

⚠ Ви зобов'язані постійно контролювати свій автомобіль. Система задумана як допоміжний засіб для водія й не звільняє вас від обов'язку керувати автомобілем уважно та обачно. Невиконання цієї вказівки може призвести до втрати керування автомобілем, смерті чи травми.

⚠ Система не виявляє автомобілів, що рухаються в іншому напрямку, велосипедистів чи тварин. Недбалість та необережність можуть призвести до втрати керування автомобілем, загибелі чи серйозної травми.

⚠ Система не працює під час різкого прискорення або виконання різких поворотів. Нехтування застережними заходами може призвести до зіткнення чи травми.

⚠ У холодних чи несприятливих погодних умовах система може відмовити або працювати в режимі обмеженої функціональності. На роботу системи можуть негативно впливати сніг, лід, дощ, бризки і туман. Очищуйте передню камеру та радарний датчик від снігу і льоду. Недбалість та необережність можуть призвести до втрати керування автомобілем, смерті чи серйозної травми.

⚠ Деякі обставини та об'єкти роблять виявлення перешкод неможливим. Наприклад, слабе чи пряме освітлення, несприятливі погодні умови, транспортні засоби нестандартного типу та пішоходи. За потреби використовуйте гальма. Невиконання цієї вказівки може призвести до втрати керування автомобілем, смерті чи травми.

ПОПЕРЕДЖЕННЯ

⚠ Система не може запобігти всім зіткненням. Не сподівайтесь, що вона замінить ваш здоровий глузд та потребу підтримувати безпечну дистанцію та швидкість.

Використання допоміжної системи уникнення зіткнень

Система активна на швидкості понад приблизно 5 км/год, система виявлення пішоходів активна на швидкості до 80 км/год включно.



E156130

У системі передбачено три функції різних рівнів для тих випадків, коли ваш автомобіль швидко наближається до іншого нерухомого автомобіля, до автомобіля, що рухається в тому самому напрямку, що й ви, чи до пішохода на шляху руху вашого автомобіля.

1. Попередження.
2. Допомога під час гальмування.
3. Активне гальмування.

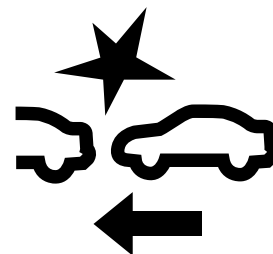

E255268

Попередження: коли ця функція активна, блимає червоне візуальне попередження та лунає звуковий сигнал.

Допомога під час гальмування: систему допомоги під час гальмування призначено, щоб зменшувати швидкість під час удару, готуючи гальма до швидкого гальмування. Система не вмикає гальма автоматично. Система може застосувати додаткове гальмування (за потреби максимальне), якщо водій хоча би злегка натискає педаль гальма.

Активне гальмування: активне гальмування може спрацювати, якщо система вирішить, що зіткнення наближається. Система може допомогти водію зменшити пошкодження від удару або повністю уникнути зіткнення.

УВАГА: допомога під час гальмування та активне гальмування активні на швидкості до 120 км/год включно. Якщо автомобіль оснащено радарним датчиком (що входить до адаптивного круїз-контролю), допомога під час гальмування та активне гальмування залишаються активними до досягнення максимальної швидкості автомобіля.

УВАГА: якщо попередження про зіткнення надходять надто часто або непокоять вас, чутливість системи можна зменшити, хоча виробник рекомендує по можливості використовувати найвищий рівень чутливості. Через нижчу чутливість система буде видавати менше попереджень та робити це із запізненням.

Якщо автомобіль оснащено радарним датчиком (що входить до адаптивного круїз-контролю), допоміжна система уникнення зіткнень може працювати в ситуації, коли під час повороту ви опиняєтеся на шляху зустрічного автомобіля. Виявлення автомобілів, що рухаються в зустрічному напрямку, активно, якщо ваш автомобіль рухається на швидкості до 30 км/год включно.

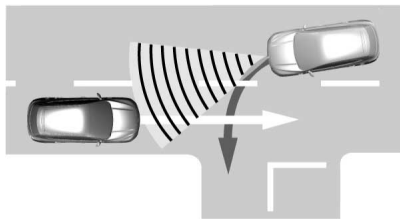

Індикація відстані та попередження про скорочення відстані (якщо встановлено)

Ця функція графічного позначення часового проміжку, що відділяє вас від зіткнення з іншими транспортними засобами, які рухаються перед вами в тому самому напрямку. На інформаційному дисплеї відображається одне з нижченаведених графічних зображень.

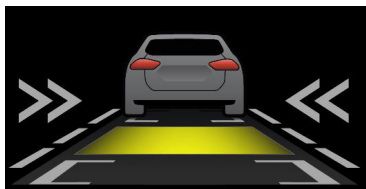
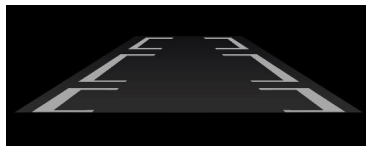

E254791

УВАГА: функція індикації відстані та попередження про скорочення відстані відключається та графічне зображення не відображається, коли адаптивний круїз-контроль активний.

Швидкість	Чутливість	Графічне позначення	Зазор	Часовий проміжок
100 км/год	Нормальна	Сірий колір	>25 м	>0,9 с
100 км/год	Нормальна	Жовтий колір	17–25 м	0,6–0,9 с
100 км/год	Нормальна	Червоний колір	<17 м	<0,6 с

Допоміжна система об'їзду перешкод (якщо встановлено)

Цю систему призначено, щоб допомагати вам об'їхати перешкоду, якщо ваш автомобіль швидко наближається до нерухомого автомобіля або автомобіля, що рухається в тому самому напрямку, що й ви. Система активується, лише якщо виконано всі нижченаведені умови:

- допоміжна система уникнення зіткнень виявила транспортний засіб попереду та почала застосовувати активне гальмування;
- ви повернули кермо, намагаючись об'їхати цей автомобіль.

Система допомагає вам об'їхати автомобіль попереду, докладаючи до керма додатковий крутний момент, коли ви повертаєте його. Коли цей автомобіль залишиться за вами, система докладає крутний момент у протилежному напрямку, спонукаючи вас повернутися на свою смугу руху. Система відключиться після того, як ви повністю об'їдете автомобіль.

УВАГА: система не виконує об'їздів автоматично. Якщо ви не повертаєте кермо, система не активується.

УВАГА: система не активується, якщо відстань до автомобіля попереду надто мала й зіткнення неможливо уникнути.

Налаштування параметрів допоміжної системи уникнення зіткнень

Залежно від додаткового обладнання вашого автомобіля цей параметр можна знайти в цьому елементі автомобіля:

- Інформаційний дисплей. Див. розділ «Загальні відомості» (с. 97).
- Сенсорний екран. Див. розділ «Параметри» (с. 404).

Нижченаведені параметри можна змінювати:

- Ви можете змінювати чутливість функції індикації відстані та попередження про скорочення відстані.
- Ви можете вмикати та вимикати функцію індикації відстані та попередження про скорочення відстані.
- За потреби ви можете вмикати та вимикати активне гальмування.
- За потреби ви можете вмикати та вимикати допоміжну систему об'їзду перешкод.

УВАГА: активне гальмування й допоміжна система об'їзду перешкод автоматично вмикаються щоразу, коли ви вмикаєте запалювання.

УВАГА: якщо вимкнути активне гальмування, також вимкнеться допоміжна система об'їзду перешкод.

Перешкоди роботі датчика

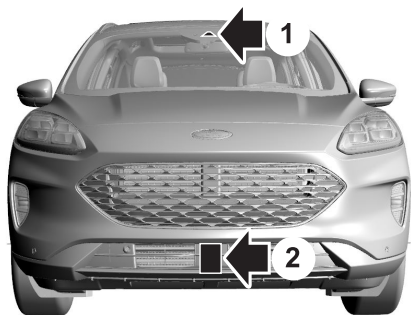

1. Камера
2. Радіолокаційний датчик (якщо встановлено)

Якщо на інформаційному дисплеї відображається повідомлення про перешкоди для датчика чи передньої камери, прийому радіосигналів чи огляду камери щось заважає. Радіолокаційний датчик розташований за облицюванням переднього бампера по середині нижньої решітки. Якщо щось заважає радіолокаційному датчику чи камері, допоміжна система уникнення зіткнень не працює або її ефективність знижується. У таблиці нижче перелічено можливі причини появи цього повідомлення та способи усунення проблеми.

Усунення неполадок у роботі камери

Причина	Дія
Поверхня вітрового скла перед камерою брудна, або її щось закриває.	Очистіть зовнішню поверхню вітрового скла перед камерою.
Поверхня вітрового скла перед камерою чиста, але повідомлення не зникає з дисплея.	Зачекайте трохи. Камера може потребувати декількох хвилин, щоб визначити, що їй вже ніщо не заважає.

Усунення неполадок у роботі радара (якщо встановлено)

Причина	Дія
Поверхня радіолокаційного датчика на решітці брудна, або її щось закриває.	Очистіть поверхню решітки перед датчиком або усуньте перешкоду.
Поверхня радіолокаційного датчика на решітці чиста, але повідомлення не зникає з дисплея.	Зачекайте трохи. Радіолокаційний датчик може потребувати декількох хвилин, щоб визначити, що йому вже нічого не заважає.
Сильний дощ або снігопад заважає прийому сигналів датчика.	Допоміжна система уникнення зіткнень тимчасово відключена. Допоміжна система уникнення зіткнень автоматично запрацює знову невдовзі після того, як погодні умови поліпшаться.
Вода, сніг або лід на поверхні дороги можуть завадити прийому сигналів датчика.	Допоміжна система уникнення зіткнень тимчасово відключена. Допоміжна система уникнення зіткнень автоматично запрацює знову невдовзі після того, як погодні умови поліпшаться.
Радіолокаційний датчик зсунувся через удар о передній бампер автомобіля.	Зверніться до офіційного дилера, який перевірить зону огляду та роботу радіолокаційного датчика.

УВАГА: щоб система належно функціонувала, камера повинна мати добрий огляд дороги. Будь-яке пошкодження вітрового скла в полі огляду камери слід негайно усунути.

УВАГА: якщо передню частину вашого автомобіля пошкоджено (наприклад, через удар), зона дії радіолокаційного датчика може змінитися, через що система може не помітити транспортний засіб або видати фальшиве попередження. Зверніться до офіційного дилера, який перевірить зону огляду та роботу радіолокаційного датчика.

ДОПОМІЖНА СИСТЕМА УНИКНЕННЯ ЗІТКНЕНЬ: АВТОМОБІЛІ З ДОПОМІЖНОЮ СИСТЕМОЮ УНИКНЕННЯ ЗІТКНЕНЬ (ЯКЩО ВСТАНОВЛЕНО)

ПОПЕРЕДЖЕННЯ

 Ви зобов'язані постійно контролювати свій автомобіль. Система задумана як допоміжний засіб для водія й не звільняє вас від обов'язку керувати автомобілем уважно та обачно. Невиконання цієї вказівки може призвести до втрати керування автомобілем, смерті чи травми.

ПОПЕРЕДЖЕННЯ

⚠ Система не виявляє автомобілів, що рухаються в іншому напрямку, велосипедистів чи тварин. Недбалість та необережність можуть призвести до втрати керування автомобілем, загибелі чи серйозної травми.

⚠ Система не працює під час різкого прискорення або виконання різких поворотів. Нехтування застережними заходами може призвести до зіткнення чи травми.

⚠ У холодних чи несприятливих погодних умовах система може відмовити або працювати в режимі обмеженої функціональності. На роботу системи можуть негативно впливати сніг, лід, дощ, бризки і туман. Очищуйте передню камеру та радарний датчик від снігу і льоду. Недбалість та необережність можуть призвести до втрати керування автомобілем, смерті чи серйозної травми.

⚠ Деякі обставини та об'єкти роблять виявлення перешкод неможливим. Наприклад, слабе чи пряме освітлення, несприятливі погодні умови, транспортні засоби нестандартного типу та пішоходи. За потреби використовуйте гальма. Невиконання цієї вказівки може призвести до втрати керування автомобілем, смерті чи травми.

⚠ Система не може запобігти всім зіткненням. Не сподівайтесь, що вона замінить ваш здоровий глузд та потребу підтримувати безпечну дистанцію та швидкість.

Використання допоміжної системи уникнення зіткнень

Система активна на швидкості понад приблизно 5 км/год, система виявлення пішоходів активна на швидкості до 80 км/год включно.



E156130

У системі передбачено три функції різних рівнів для тих випадків, коли ваш автомобіль швидко наближається до іншого нерухомого автомобіля, до автомобіля, який рухається в тому самому напрямку, що й ви, чи до пішохода на шляху руху вашого автомобіля.

1. Попередження.
2. Допомога під час гальмування.
3. Активне гальмування.

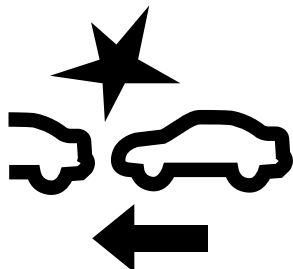

E255268

Попередження: коли ця функція активна, блимає червоне візуальне попередження та лунає звуковий сигнал.

Допомога під час гальмування: системі допомоги під час гальмування призначено, щоб зменшувати швидкість під час удару, готуючи гальма до швидкого гальмування. Система не вмикає гальма автоматично. Система може застосувати додаткове гальмування (за потреби максимальне), якщо водій хоча би злегка натискає педаль гальма.

Активне гальмування: активне гальмування може спрацювати, якщо система вирішить, що зіткнення наближається. Система може допомогти водію зменшити пошкодження від удару або повністю уникнути зіткнення.

УВАГА: допомога під час гальмування та активне гальмування активні на швидкості до 120 км/год включно. Якщо автомобіль оснащено радарним датчиком (що входить до адаптивного круїз-контролю), допомога під час гальмування та активне гальмування залишаються активними до досягнення максимальної швидкості автомобіля.

УВАГА: якщо попередження про зіткнення надходять надто часто або непокоять вас, чутливість системи можна зменшити, хоча виробник рекомендує по можливості використовувати найвищий рівень чутливості. Через нижчу чутливість система буде видавати менше попереджень та робити це із запізненням.

УВАГА: система вимикається, коли ви виберете режим глибокого снігу/піску.

Індикація відстані та попередження про скорочення відстані (якщо встановлено)

Це функція графічного позначення часового проміжку, що відділяє вас від зіткнення з іншими транспортними засобами, що рухаються перед вами в тому самому напрямку. На інформаційному дисплеї відображається одне з нижченаведених графічних зображень.

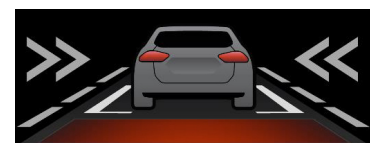
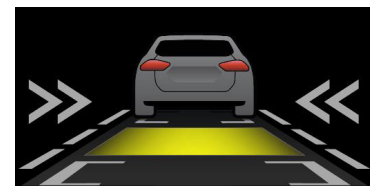
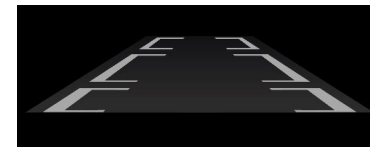

E254791

УВАГА: функція індикації відстані та попередження про скорочення відстані відключається та графічне зображення не відображається, коли адаптивний круїз-контроль активний.

Швидкість	Чутливість	Графічне позначення	Зазор	Часовий проміжок
100 км/год	Нормальна	Сірий колір	>25 м	>0,9 с
100 км/год	Нормальна	Жовтий колір	17–25 м	0,6–0,9 с
100 км/год	Нормальна	Червоний колір	<17 м	<0,6 с

Допоміжна система об'їзду перешкод (якщо встановлено)

Цю систему призначено, щоб допомагати вам об'їхати перешкоду, якщо ваш автомобіль швидко наближається до нерухомого автомобіля або автомобіля, який рухається в тому самому напрямку, що й ви.

Система активується, лише якщо виконано всі нижченаведені умови:

- допоміжна система уникнення зіткнень виявила транспортний засіб попереду та почала застосовувати активне гальмування;
- ви повернули кермо, намагаючись об'їхати цей автомобіль.

Система допомагає вам об'їхати автомобіль попереду, докладаючи до керма додатковий крутний момент, коли ви повертаєте його. Коли цей автомобіль залишиться за вами, система докладає крутний момент у протилежному напрямку, спонукаючи вас повернутися на свою смугу руху. Система відключиться після того, як ви повністю об'їдете автомобіль.

УВАГА: система не виконує об'їздів автоматично. Якщо ви не повертаєте кермо, система не активується.

УВАГА: система не активується, якщо відстань до автомобіля попереду надто мала й зіткнення неможливо уникнути.

Налаштування параметрів допоміжної системи уникнення зіткнень

Залежно від додаткового обладнання вашого автомобіля цей параметр можна знайти в цьому елементі автомобіля:

- Інформаційний дисплей. Див. розділ «Загальні відомості» (с. 97).
- Сенсорний екран. Див. розділ «Параметри» (с. 404).

Нижченаведені параметри можна змінювати:

- Ви можете змінювати чутливість функції індикації відстані та попередження про скорочення відстані.
- Ви можете вмикати та вимикати функцію індикації відстані та попередження про скорочення відстані.
- За потреби ви можете вмикати та вимикати активне гальмування.
- За потреби ви можете вмикати та вимикати допоміжну систему об'їзду перешкод.

УВАГА: активне гальмування й допоміжна система об'їзду перешкод автоматично вмикаються щоразу, коли ви вмикаєте запалювання.

УВАГА: якщо вимкнути активне гальмування, також вимкнеться допоміжна система об'їзду перешкод.

Перешкоди роботі датчика

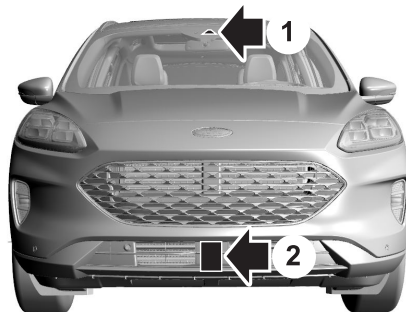

1. Камера
2. Радіолокаційний датчик (якщо встановлено)

Якщо на інформаційному дисплеї відображається повідомлення про перешкоди для датчика чи передньої камери, прийому радіосигналів чи огляду камери щось заважає. Радіолокаційний датчик розташований за облицюванням переднього бампера посередині нижньої решітки. Якщо щось заважає радіолокаційному датчику чи камері, допоміжна система уникнення зіткнень не працює або її ефективність знижується. У таблиці нижче перелічено можливі причини появи цього повідомлення та способи усунення проблеми.

Усунення неполадок у роботі камери

Причина	Дія
Поверхня вітрового скла перед камерою брудна, або її щось закриває.	Очистіть зовнішню поверхню вітрового скла перед камерою.
Поверхня вітрового скла перед камерою чиста, але повідомлення не зникає з дисплея.	Зачекайте трохи. Камера може потребувати декількох хвилин, щоб визначити, що їй вже ніщо не заважає.

Усунення неполадок у роботі радара (якщо встановлено)

Причина	Дія
Поверхня радіолокаційного датчика на решітці брудна, або її щось закриває.	Очистіть поверхню решітки перед датчиком або усуньте перешкоду.
Поверхня радіолокаційного датчика на решітці чиста, але повідомлення не зникає з дисплея.	Зачекайте трохи. Радіолокаційний датчик може потребувати декількох хвилин, щоб визначити, що йому вже нічого не заважає.
Сильний дощ або снігопад заважає прийому сигналів датчика.	Допоміжна система уникнення зіткнень тимчасово відключена. Допоміжна система уникнення зіткнень автоматично запрацює знову невдовзі після того, як погодні умови поліпшаться.
Вода, сніг або лід на поверхні дороги можуть завадити прийому сигналів датчика.	Допоміжна система уникнення зіткнень тимчасово відключена. Допоміжна система уникнення зіткнень автоматично запрацює знову невдовзі після того, як погодні умови поліпшаться.
Радіолокаційний датчик зсунувся через удар о передній бампер автомобіля.	Зверніться до офіційного дилера, який перевірить зону огляду та роботу радіолокаційного датчика.

УВАГА: щоб система належно функціонувала, камера повинна мати добрий огляд дороги. Будь-яке пошкодження вітрового скла в полі огляду камери слід негайно усунути.

УВАГА: якщо передню частину вашого автомобіля пошкоджено (наприклад, через удар), зона дії радіолокаційного датчика може змінитися, через що система може не помітити транспортний засіб або видати фальшиве попередження. Зверніться до офіційного дилера, який перевірить зону огляду та роботу радіолокаційного датчика.

ЩО ТАКЕ КЕРУВАННЯ РЕЖИМАМИ РУХУ

Система створює режими руху, використовуючи добірку високотехнологічних електронних автомобільних систем. Ці системи оптимізують рульове керування, керуваність і реакцію силового агрегата. Це забезпечує єдину точку для контролю характеристик декількох систем.

Зміна режиму руху впливає на роботу нижченаведених систем:

- Електронна система підсилення рульового керування регулює зусилля, потрібне для повороту керма, та чутливість керма залежно від вибраного вами режиму. Див. розділ «**Рульове керування**» (с. 260).
 - Електронна система стабілізації руху і протибуксувальна система зберігають керування автомобілем у несприятливих умовах або під час динамічної їзди. Див. розділ «**Система стабілізації руху**» (с. 212).
 - Електронна система керування дросельною заслінкою підсилює реакції силового агрегата на ваші команди.
 - Засоби керування коробкою передач оптимізуються, оскільки цикли перемикавання передач налаштовано під кожний режим.
 - Параметри повного приводу оптимізовано та налаштовано під кожний режим.
- Система змінює конфігурацію вашого автомобіля для кожного вибраного вами режиму.

УВАГА: не всі параметри можуть бути доступними.

УВАГА: система має діагностичні перевірки, що забезпечують безперервне відстеження роботи системи. Якщо певний режим недоступний через несправність системи, система повертається в режим «Нормальний».

ВИБІР РЕЖИМУ РУХУ

УВАГА: зміна режиму руху може бути неможливою, коли запалювання вимкнено.

УВАГА: показана на ілюстрації піктограма кнопки може відрізнитися від кнопки на вашому автомобілі.

УВАГА: вибраний режим руху відображається на інформаційному дисплеї. Див. розділ «**Інформаційні повідомлення**» (с. 104).



Щоб вибрати режим руху, використовуйте засіб керування, встановлений на консолі.

РЕЖИМИ РУХУ

Глибокий сніг/пісок (якщо встановлено)



Для снігу чи м'якого сухого піску. Якщо ви застрягли в глибокому снігу, використовуйте цей режим, щоб вибратися зі снігу.

УВАГА: враховуйте, що ваш автомобіль не класифікується як позашляховик.

УВАГА: використання режиму «Глибокий сніг/пісок» на сухій, твердій поверхні може спричинити вібрацію, заїдання трансмісії та надмірний знос шин. Цей режим призначено для слизької та пухкої поверхні.

Еко



Для економічної їзди. Цей режим допомагає забезпечити максимальну паливну економічність та збільшити запас ходу.

Нормальний



Для повсякденної експлуатації. Цей режим пропонує ідеальний баланс між динамікою, комфортом і зручністю. Цей режим активується автоматично після кожного ввімкнення запалювання.

Слизька поверхня



Для таких складних дорожніх умов, як сніг чи лід. Використовуйте цей режим, якщо ви рухаетесь твердою поверхнею, покритою пухкою, мокрою чи слизькою субстанцією. Режим «Слизька поверхня» знижує реакцію силового агрегата на зміну положення дросельної заслінки та, якщо на автомобілі встановлено автоматичну коробку передач, оптимізує перемикавання передач під слизьку поверхню.

УВАГА: використання режиму «Слизька поверхня» на сухій, твердій поверхні може спричинити вібрацію, заїдання трансмісії та надмірний знос шин. Цей режим призначено для слизької поверхні.

Спорт



Для спортивної їзди з відповідними керуваністю та реакціями автомобіля. Цей режим підвищує реакцію силового агрегата на зміну положення дросельної заслінки та робить рульове керування спортивнішим. Якщо автомобіль оснащено автоматичною коробкою передач, система силового агрегата краще утримує передачу, допомагаючи автомобілю розганятися швидше.

ЩО ТАКЕ АКТУАЛЬНА ДОРОЖНЯ ІНФОРМАЦІЯ

Систему призначено для практично миттєвого надання актуальної інформації про дорогу перед вами.

АКТИВАЦІЯ АКТУАЛЬНОЇ ДОРОЖНЬОЇ ІНФОРМАЦІЇ

УВАГА: *переконайтеся, що модем увімкнено. Див. розділ «Автомобіль з інтернет-з'єднанням» (с. 3713).*

1. Виберіть **Settings (Параметри)**.
2. Виберіть **FordPass Connect**.
3. Виберіть **Connectivity settings (Параметри забезпечення зв'язку)**.
4. Увімкніть **Vehicle Connectivity (Зв'язок і підключення в автомобілі)**.
5. Увімкніть **Location (Місцеперебування)**.
6. Увімкніть **Vehicle data & Remote ctrl (Дані про автомобіль і дистанційне керування)**.
7. Увімкніть **Live Traffic (Сервіс актуальної інформації про затори)**.
8. Увімкніть **Local Hazard Information (Інформація про місцеві джерела небезпеки)**.

ПЕРЕВІРКА СТАНУ АКТУАЛЬНОЇ ДОРОЖНЬОЇ ІНФОРМАЦІЇ: АВТОМОБІЛІ З 4,2-ДЮЙМОВИМ ЕКРАНОМ БЛОКА ПРИЛАДІВ

1. Використовуючи засоби керування інформаційним дисплеєм, установлені на кермі, виберіть **Settings (Параметри)**.
2. Виберіть **Information (Інформація)**.
3. Виберіть **Local Hazard Information (Інформація про місцеві джерела небезпеки)**.

ПЕРЕВІРКА СТАНУ АКТУАЛЬНОЇ ДОРОЖНЬОЇ ІНФОРМАЦІЇ: АВТОМОБІЛІ З 12,3-ДЮЙМОВИМ ЕКРАНОМ БЛОКА ПРИЛАДІВ

1. Використовуючи кнопку меню на кермі, увійдіть у головне меню інформаційного дисплея.
2. Виберіть **Settings (Параметри)**.
3. Виберіть **Local Hazard Information (Інформація про місцеві джерела небезпеки)**.

ЗАГАЛЬНІ ВІДОМОСТІ

ПОПЕРЕДЖЕННЯ

! Переконайтеся, що ви надійно закріпили речі у вантажному відділенні. Невиконання цієї вказівки може призвести до травми чи смерті в разі різкої зупинки або зіткнення.

! Не кладіть на шторку багажного відділення жодних предметів. Невиконання цієї вказівки може призвести до травми чи смерті в разі різкої зупинки або зіткнення.

! Вантажомісткість вашого автомобіля може бути обмежена або об'ємом (на явним вільним місцем), або корисним навантаженням (масою, яку спроможний перевозити автомобіль). Після досягнення максимального корисного навантаження вашого автомобіля не додавайте більше вантажу, навіть якщо залишилося вільне місце. Перевантаження або неправильне завантаження автомобіля може призвести до втрати керування автомобілем та перекидання автомобіля.

! Щільно зачиніть підйомні багажні двері, щоб вихлопні гази не потрапляли всередину автомобіля, а пасажирів та вантаж не випали. Якщо ви не можете повністю зачинити підйомні багажні двері, відчиніть дефлектори обдуву або вікна, щоб забезпечити надходження свіжого повітря. Невиконання цієї вказівки може призвести до травми чи смерті.

! Не перевищуйте максимальне допустиме навантаження на передню і задню осі, установлене для вашого автомобіля.

УВАГА: *під час завантаження довгих предметів, як-от труб, лісоматеріалів або меблів, стежте за тим, щоб не пошкодити внутрішню оздоблення автомобіля.*

ТОЧКИ ЗАКРІПЛЕННЯ БАГАЖУ

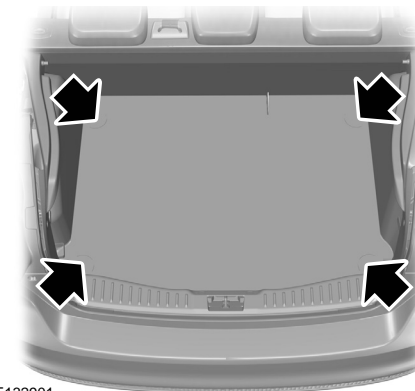

E132901

ЗАДНЄ РЕЧОВЕ ВІДДІЛЕННЯ ПІД ПІДЛОГОЮ

Система організації вантажного простору (якщо встановлено)

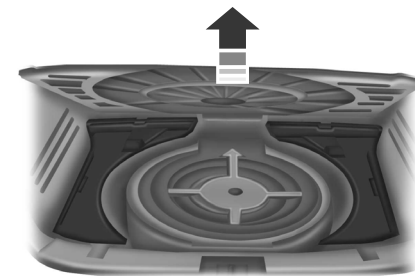

E142445

Систему розміщено в зоні підлоги багажного відділення. Підніміть ручку, щоб відкрити.

Регульована підлога багажного відділення (якщо встановлено)

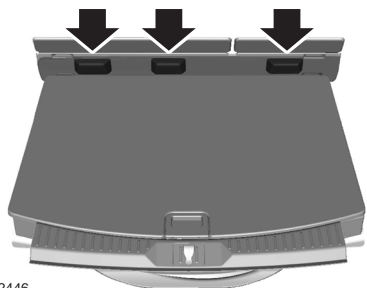

E142446

В автомобілях із запасною шиною стандартного типорозміру підлога багажного відділення регулюється у двох положеннях. Передню частину підлоги можна розмістити або на виступах (верхнє положення), або під виступами (нижнє положення) за задніми сидіннями. Задня частина завжди спирається на дві полицки в оздобленні підйомних багажних дверей.

ВАНТАЖНІ СІТКИ (ЯКЩО ВСТАНОВЛЕНО)

Установлення сітки

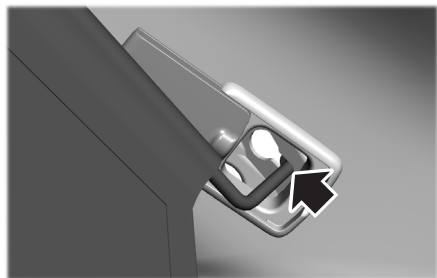

1. Стисніть кінці верхньої штанги в напрямку один до одного і вставте їх у

фіксатори, розташовані на оббивці стелі. Прощтовхніть штангу вперед у вузьке місце фіксаторів.



2. Прикріпіть сітку до точок закріплення багажу.



3. Натягніть ремені.

Зняття сітки

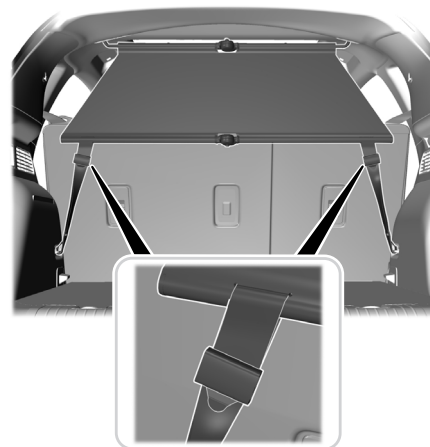

1. Послабте ремені.
2. Відкріпіть сітку від точок закріплення багажу.
3. Зніміть верхні штанги.

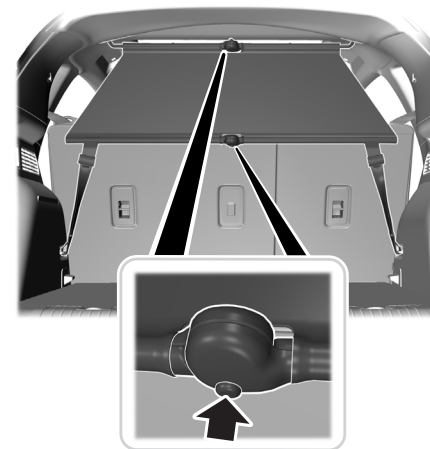

4. Натисніть кнопки розблокування, щоб скласти вантажну сітку.

ШТОРКИ БАГАЖНОГО ВІДДІЛЕННЯ (ЯКЩО ВСТАНОВЛЕНО)

ПОПЕРЕДЖЕННЯ

- ⚠ Переконайтеся, що стійки правильно зафіксовано в кріпленнях. Погано закріплена шторка може поранити людину в разі різкої зупинки чи аварії.
- ⚠ Не кладіть на шторку вантажного відсіку жодних предметів. Вони можуть заважати вашому огляду чи ударити людей в автомобілі в разі різкої зупинки чи зіткнення.

Використовуйте шторку багажного відділення, щоб закрити предмети у вантажній зоні вашого автомобіля.

Зняття шторки багажного відділення

1. Відчиніть підйомні багажні двері.

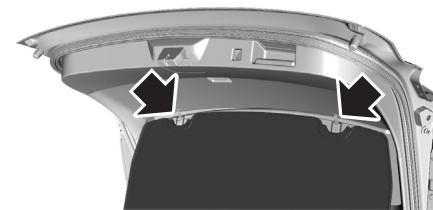

2. Відкріпіть затискачі на панелі обшивки підйомних багажних дверей.

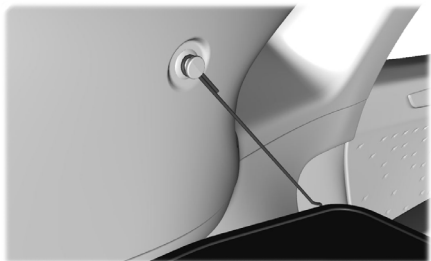

3. Відкріпіть фіксувальний шнур на панелі обшивки підйомних багажних дверей.

УВАГА: підтримуйте шторку багажного відділення під час відкріплення затискачів.

4. Підніміть шторку багажного відділення та витягніть її з підйомних багажних дверей.

Зберігання шторки багажного відділення

Шторку багажного відділення можна зберігати в багажному відділенні.

Установлення шторки багажного відділення

1. Вставте шторку багажного відділення.

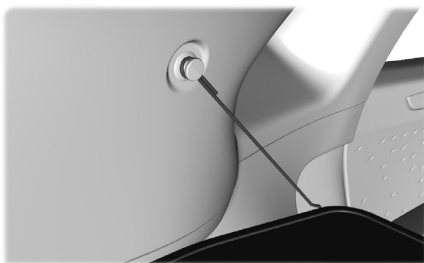

2. Прикріпіть фіксувальний шнур до панелі обшивки підйомних багажних дверей.

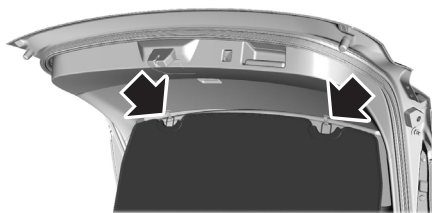

3. Вставте затискачі в панель обшивки підйомних багажних дверей.

УВАГА: обов'язково підтримуйте шторку багажного відділення під час вставляння затискачів.

БАГАЖНИКИ І КРІПЛЕННЯ НА ДАХУ (ЯКЩО ВСТАНОВЛЕНО)

ПОПЕРЕДЖЕННЯ

! Під час розміщення вантажу на верхньому багажнику рекомендується розподіляти навантаження рівномірно, а також зберігати низький центр ваги автомобіля. У навантажених автомобілів з високим центром ваги можуть змінитися характеристики керованості. Якщо ваш автомобіль сильно навантажений, вживайте додаткових запобіжних заходів: їдьте повільніше, враховуйте збільшення гальмівного шляху тощо.

Щоб система верхнього багажника працювала правильно, вантажі необхідно розміщувати безпосередньо на поперечинах, установлених на бокових рейках багажника. Під час використання системи верхнього багажника рекомендуємо використовувати фірмові поперечини Ford з асортименту аксесуарів, спеціально розроблені для вашого автомобіля.

Переконайтеся, що вантаж надійно закріплено. Перевіряйте надійність закріплен-

ня перед початком поїздки та під час кожної зупинки на заправній станції.

УВАГА: розміщувати вантажі безпосередньо на поверхні даху категорично заборонено. Її не призначено для безпосереднього розміщення вантажів.

Значення максимального навантаження на дах

УВАГА: значення максимального навантаження на дах дійсні для вантажу, рівномірно розподіленого на поперечинах.

Вантаж на поперечині (загальний)	Максимальне навантаження на даху
Автомобілі, оснащені панорамним дахом	60 кг
Автомобілі без панорамного даху	75 кг

Регулювання поперечин (якщо встановлено)



1. Послабте болт кріплення поперечини, використовуючи інструмент з комплекту поставки або схожий інструмент.
2. Перемістіть поперечину в нове положення.
3. Затягніть болт, використовуючи інструмент з комплекту поставки або схожий інструмент.

УВАГА: щоб знизити шум вітру та поліпшити аеродинаміку, встановлюйте поперечини лише тоді, коли вони потрібні вам для перевезення вантажу.

ПЕРЕГОРОДКА ДЛЯ БЕЗПЕЧНОГО ПЕРЕВЕЗЕННЯ СОБАК

Перегородку для собак, що відповідає стандарту ISO 27955, можна замовити як аксесуар у наших офіційних дилерів.

БУКСИРУВАННЯ ПРИЧЕПА

ПОПЕРЕДЖЕННЯ

⚠ Не перевищуйте швидкість 100 км/год. Невиконання цієї вказівки може призвести до втрати керування автомобілем, травми чи смерті.

⚠ Тиск у шинах задніх коліс потрібно збільшити на 0,2 бар порівняно зі значеннями, наведеними у технічних вимогах. Забороняється перевищувати максимальний тиск, зазначений на боковині шини. Це може призвести до серйозної травми.

⚠ Забороняється перевищувати максимальну повну масу автопоїзда, зазначену на ідентифікаційній таблиці автомобіля. Невиконання цієї вказівки може призвести до травми.

⚠ Буксирування причепів, маса яких є вищою за рекомендовану повну масу причепа, перевищує можливості вашого автомобіля та може призвести до пошкодження двигуна, коробки передач та конструкції автомобіля, втрати керування автомобілем, його перекидання та травмування людей.

⚠ Забороняється перевищувати максимальне допустиме вертикальне навантаження на кульову опору. Невиконання цієї вказівки може призвести до втрати керування автомобілем, травми чи смерті.

⚠ Антиблокувальна гальмівна система не контролює роботу інерційного гальма причепа.

Під час буксирування причепа дотримуйтесь нижченаведених правил.

- Дотримуйтесь правил буксирування причепів, чинних у країні, де ви буксируєте причіп.
- Не перевищуйте швидкість 100 км/год, навіть якщо законодавство країни дозволяє рух на вищій швидкості за певних умов.

- Розміщуйте вантажі якомога нижче та якомога ближче до центра осі причепа. Якщо автомобіль-тягач не навантажено, розмістіть вантаж у причепі якомога ближче до передньої частини причепа (наскільки це дозволяє максимальне припустиме навантаження на буксирувальний пристрій), щоб забезпечити максимальну стійкість. Див. розділ «**Заправні об'єми та технічні характеристики**» (с. 348).
- Вертикальне навантаження на кульову опору суттєво впливає на стійкість автомобіля та причепа.
- Вертикальне навантаження на кульову опору має становити принаймні 4% від маси причепа та не повинне перевищувати максимальну дозволена масу. Див. розділ «**Заправні об'єми та технічні характеристики**» (с. 348).
- Помітивши перші ознаки заносу причепа, негайно зменште швидкість. Див. розділ «**Система стабілізації причепа**» (с. 279).
- Спускаючись із крутого схилу, перейдіть на нижчу передачу.

УВАГА: рекомендуємо використовувати обмежувальний трос для причепа. Використовуйте обмежувальний трос, дотримуйтесь інструкцій виробника.

УВАГА: значення максимального допустимого навантаження на буксирувальний пристрій, вказане на ідентифікаційній таблиці причепа, отримано за результатами випробувань, проведених виробником причепа. Максимальне допустиме навантаження на буксирувальний пристрій, дозволене для автомобіля-тягача, може бути нижчим.

Стойкість автомобіля з приєднаним причепом залежить від якості причепа. Буксирування причепа змінює характеристики керованості автомобіля та збільшує гальмівний шлях. Враховуйте ступінь навантаження причепа, вибираючи швидкість і манеру керування автомобілем.

Максимальна повна маса автопоїзда, зазначена на ідентифікаційній таблиці автомобіля, є дійсною на дорогах з ухилом не більше ніж 12% та на висоті не більше ніж 1000 мм. У гірській місцевості експлуатаційні характеристики двигуна знижуються через те, що з підвищенням на більшу висоту збільшується розрідженість повітря. У високогірних регіонах (з висотою понад 1000 м над рівнем моря) на кожні 1000 метрів висоти максимальна дозволена повна маса автопоїзда зменшується на 10%.

УВАГА: не всі автомобілі придатні чи призначені для встановлення буксирувального пристрою. По додаткову інформацію звертайтеся до офіційного дилера.

СИСТЕМА СТАБІЛІЗАЦІЇ ПРИЧЕПА (ЯКЩО ВСТАНОВЛЕНО)

ПОПЕРЕДЖЕННЯ

⚠ Відключення системи стабілізації причепа збільшує ризик втрати керування автомобілем, серйозної травми чи смерті. Компанія Ford не рекомендує відключати цю систему, за винятком тих випадків, коли зниження швидкості може завдати шкоди (наприклад, під час підйому на схил), водій має великий досвід буксирування причепів та здатний контролювати курсові коливання причепа і забезпечувати безпечну експлуатацію.

УВАГА: ця система не запобігає курсовим коливанням причепа, але зменшує їх, як тільки вони починаються.

УВАГА: система не спроможна усунути курсові коливання для всіх причепів.

УВАГА: в деяких випадках, коли швидкість автомобіля надто висока, система може вимкнутися декілька разів, поступово зменшуючи швидкість автомобіля.

Ця система використовує гальма автомобіля для пригальмовування окремих коліс та зменшує потужність двигуна. Якщо починається занос причепа, блимає контрольна лампа системи стабілізації руху, а на інформаційному дисплеї з'являється відповідне повідомлення. Див. розділ «**Інформаційні повідомлення**» (с. 104). Збавте швидкість, зупиніться на узбіччі з дотриманням застережних заходів та перевірте розподіл навантаження. Див. розділ «**Перевезення вантажів**» (с. 273).

Систему можна вимкнути через інформаційний дисплей. Вона автоматично вмикається після ввімкнення запалювання.

КУЛЬОВА ОПОРА: АВТОМОБІЛІ ЗІ ЗМІННОЮ КУЛЬОВОЮ ОПОРОЮ

ПОПЕРЕДЖЕННЯ

⚠ Не перевищуйте найменше із значень допустимої маси для вашого автомобіля або буксирувального пристрою. Стойкість і керованість автомобіля можуть погіршитися, якщо його або буксирувальний пристрій перевантажено. Невиконання цієї вказівки може спричинити втрату керування вашим автомобілем, смерть або серйозну травму.

⚠ Не вносьте змін для буксирувальних пристроїв, зокрема шляхом розрізання, свердління або зварювання. Внесення змін для буксирувальних пристроїв може призвести до зменшення допустимого навантаження на буксирувальний пристрій.

Не розбирайте та не ремонтуйте кульову опору.

Зняття кульової опори

ПОПЕРЕДЖЕННЯ

⚠ Завжди розміщуйте кульову опору в безпечному місці в автомобілі, оскільки в разі зіткнення вона може влучити в людину на високій швидкості. Невиконання цієї вказівки може призвести до травми чи смерті.

БУКСИРУВАННЯ

Коли кульова опора не використовується, її потрібно зняти. Безпечно розмістіть її в багажному відділенні.

Розблокування чи зняття кульової опори, коли до автомобіля приєднано причіп, категорично заборонено.

Знімати кульову опору за допомогою будь-яких інструментів заборонено.

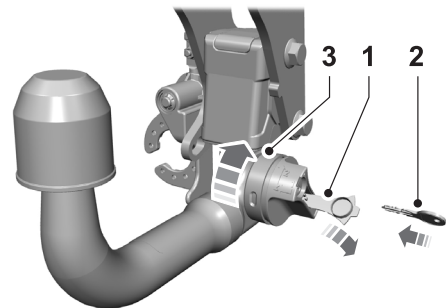

1. Зніміть захисний ковпачок.
2. Вставте ключ і поверніть його проти годинникової стрілки, щоб розблокувати маховичок.
3. Візьміться за кульову опору. Штовхніть маховичок усередину й поверніть його за годинниковою стрілкою.

УВАГА: зелена позначка на маховичку стає червоною.

4. Відпустіть маховичок.
5. Потягніть кульову опору вниз, щоб зняти її.
6. Поверніть електророзетку для підключення причепа вгору на 90 градусів до фіксації в кінцевому положенні.

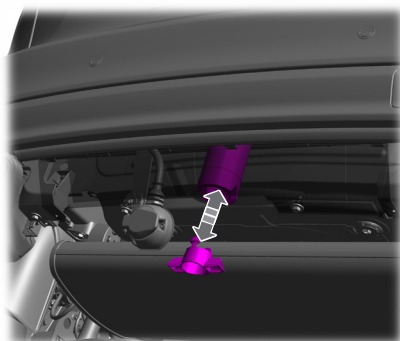

E265433

7. Вставте заглушку.

Приєднання кульової опори

Не використовуйте інструментів, щоб приєднати кульову опору.

УВАГА: кульову опору можна приєднувати, лише коли її розблоковано і позначка на маховичку червона. Якщо позначка на маховичку жовта, натисніть на нього та поверніть на 180 градусів за годинниковою стрілкою, щоб розблокувати.

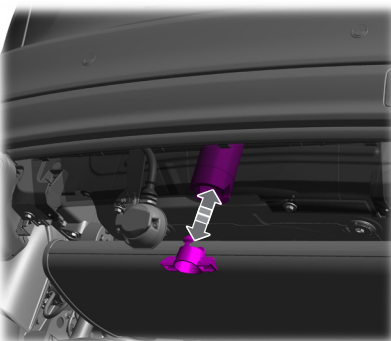

E265433

1. Витягніть заглушку.

БУКСИРУВАННЯ

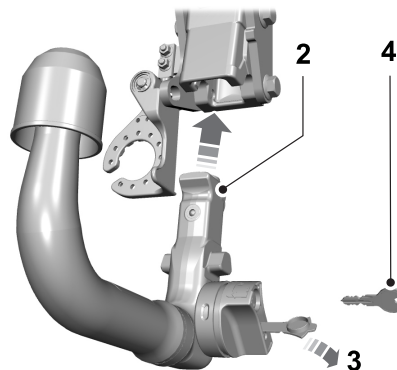

2. Вставте кульову опору так, щоб вона увійшла в гніздо повністю. Не тримайтеся за маховичок.

УВАГА: червона позначка на маховичку стає зеленою.

3. Зніміть захисний ковпачок.
4. Вставте ключ і поверніть його за годинниковою стрілкою, щоб заблокувати маховичок.
5. Надягніть захисний ковпачок на замок до упору.
6. Поверніть електророзетку для підключення причепа вниз на 90 градусів до фіксації в кінцевому положенні.

Перевірка безпеки кульової опори

Приєднавши кульову опору, перевірте, чи виконано нижченаведені умови:

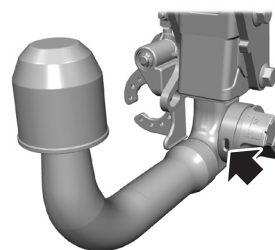

1. Позначка на маховичку зелена.
2. Ви заблокували маховичок.
3. Ви витягли ключ.

Якщо будь-яку з цих умов не виконано, користуватися кульовою опорою не можна. Автомобіль має бути якнайшвидше перевіреним.

Рекомендації щодо використання кульової опори

- У разі втрати ключа ви можете замовити новий. Рекомендуємо записати номер ключа, зазначений на циліндрі замка.
- Механізм кульової опори не потребує обслуговування. Не змащуйте його.
- Виймайте вилку з електророзетки для підключення причепа, коли ви нею не користуєтесь. Невиконання цієї вказівки може призвести до корозії електророзетки. Регулярно очищуйте електророзетку та стежте, щоб вона була щільно закрита кришкою.
- Якщо ви використовуєте для миття автомобіля воду під високим напором, витягніть вилку з електророзетки для підключення причепа. Не спрямовуйте водний струмінь прямо на електророзетку. Рекомендуємо від'єднати кульову опору перед миттям автомобіля.

КУЛЬОВА ОПОРА: АВТОМОБІЛІ ЗІ СКЛАДАНОЮ КУЛЬОВОЮ ОПОРОЮ

ПОПЕРЕДЖЕННЯ

 Не перевищуйте найменше із значень допустимої маси для вашого автомобіля або буксирного пристрою. Стійкість і керуваність автомобіля можуть погіршитися, якщо його або буксирний пристрій перевантажено. Невиконання цієї вказівки може спричинити втрату керування вашим автомобілем, смерть або серйозну травму.

ПОПЕРЕДЖЕННЯ

! Не вносьте змін для буксирувальних пристроїв, зокрема шляхом розрізання, свердління або зварювання. Внесення змін для буксирувальних пристроїв може призвести до зменшення допустимого навантаження на буксирувальний пристрій.

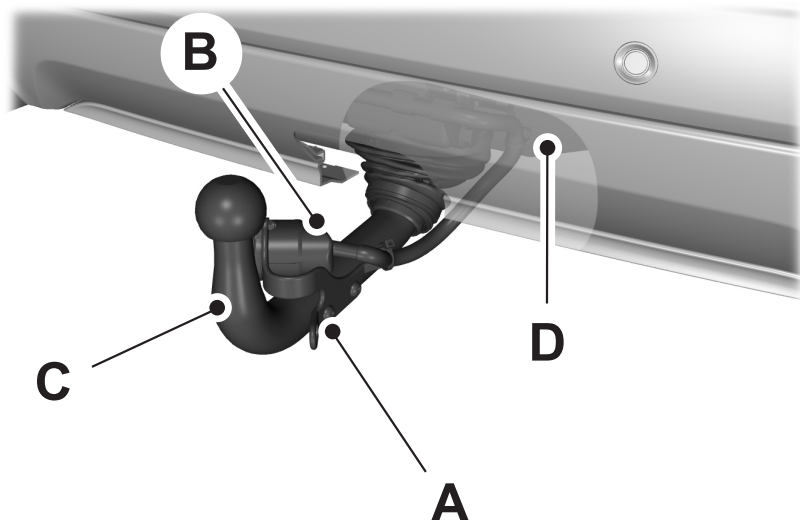

A Точка кріплення обмежувального троса причепа

B Електророзетка для підключення причепа

C Кульова опора в положенні буксування

D Кульова опора у складеному положенні

Не розбирайте та не ремонтуйте кульову опору чи механізм.

Розкладання кульової опори

Розкладати кульову опору ногою чи за допомогою будь-яких інструментів заборонено.

Не торкайтеся кульової опори, коли вона розкладається у розблоковане положення.

Якщо під час розкладання кульової опори або після її фіксації не чути звукових сигналів, не користуйтеся кульовою опорою. Автомобіль має бути якнайшвидше перевірений.

Кульова опора не розкладається в будь-якій з нижченаведених ситуацій:

- автомобіль рухається;
- в електророзетку для підключення причепа вставлено вилку;

- акумуляторну батарею автомобіля заряджено не повністю;
- задні підйомні багажні двері зачинено.



E237201

1. Натисніть показану кнопку. Її розміщено в лівій частині багажного відділення.

УВАГА: світлодіод на кнопці засвічується, і лунає подвійний звуковий сигнал.



2. Не пізніше ніж через чотири секунди повторно натисніть кнопку, щоб перевести кульову опору в розблоковане положення.

УВАГА: після того як кульова опора розкладається й перейде в розблоковане положення, світлодіод на кнопці заблимає та пролунає серія звукових сигналів.

УВАГА: якщо кнопку не натиснути повторно протягом чотирьох секунд, система просигналізує про завершення, не розклавши кульову опору. Якщо світлодіод часто блимає та лунає високотональний звуковий сигнал, повторіть процес.

3. Уручну переведіть кульову опору в положення буксування. Переконайтеся, що кульову опору зафіксовано в цьому положенні.

УВАГА: після фіксації кульової опори світлодіод на кнопці припиняє блимати й лунає подвійний звуковий сигнал.

УВАГА: якщо кульова опора залишається в незаблокованому положенні, протягом максимум 30 секунд лунає попереджувальний сигнал.

Якщо процес розкладання було перервано (наприклад, на шляху кульової опори виникла перешкода чи зникло електроживлення), систему потрібно скинути. Щоб виконати скидання системи, повністю повторіть процес.

Перевірте, чи виконано нижченаведені умови:

- кульову опору повністю заблоковано; вона не повинна рухатися, якщо за неї смикнути або під час приєднання причепа;
- світлодіод не блимає, попереджувальні сигнали не лунають.

УВАГА: якщо ви не можете виконати цих умов, не використовуйте кульову опору. Автомобіль має бути якнайшвидше перевірений.

Складання кульової опори

Коли кульова опора не використовується, її потрібно скласти.

Складати кульову опору ногою чи за допомогою будь-яких інструментів заборонено. Не торкайтеся кульової опори, коли вона складається у розблоковане положення. Складати кульову опору, коли до автомобіля приєднано причіп, категорично заборонено. Це може призвести до пошкодження, на яке не поширюється гарантія на автомобіль. Кульова опора не складається в будь-якій з нижченаведених ситуацій:

- автомобіль рухається;
- в електророзетку для підключення причепа вставлено вилку;
- акумуляторну батарею автомобіля заряджено не повністю;
- задні підйомні багажні двері зачинено.

1. Витягніть вилку з електророзетки для підключення причепа та від'єднайте причіп чи засіб перевезення вантажів.



E237201

2. Натисніть показану кнопку. Її розміщено в лівій частині багажного відділення.

УВАГА: світлодіод на кнопці засвічується, і лунає подвійний звуковий сигнал.



3. Не пізніше ніж через чотири секунди повторно натисніть кнопку, щоб перевести кульову опору в розблоковане положення.

УВАГА: після того як кульова опора складеться й перейде в розблоковане положення, світлодіод на кнопці заблимає та пролунає серія звукових сигналів.

УВАГА: якщо кнопку не натиснути повторно протягом чотирьох секунд, система просигналізує про завершення, не склавши кульову опору. Якщо світлодіод часто блимає та лунає високотональний звуковий сигнал, повторіть процес.

4. Уручну переведіть кульову опору у складене положення. Переконайтеся, що кульову опору зафіксовано в цьому положенні.

УВАГА: після фіксації кульової опори світлодіод на кнопці припиняє блимати й лунає подвійний звуковий сигнал.

УВАГА: якщо кульова опора залишається в не заблокованому положенні, протягом максимум 30 секунд лунає попереджувальний сигнал.

Рекомендації щодо використання кульової опори

- Механізм кульової опори не потребує обслуговування. Не змащуйте його.
- Виймайте вилку з електророзетки для підключення причепа, коли ви нею не користуєтесь. Невиконання цієї вказівки може призвести до корозії електророзетки. Регулярно очищуйте електророзетку та стежте, щоб вона була щільно закрита кришкою.
- Якщо ви використовуєте для миття автомобіля воду під високим напором, витягніть вилку з електророзетки для підключення причепа. Не спрямовуйте водяний струмінь прямо на електророзетку. Рекомендуємо від'єднати кульову опору перед миттям автомобіля.

БУКСИРУВАННЯ АВТОМОБІЛЯ З ОПОРОЮ НА ЧОТИРИ КОЛЕСА: АВТОМОБІЛЬ З МЕХАНІЧНОЮ КОРОБКОЮ ПЕРЕДАЧ ММТ6

ПОПЕРЕДЖЕННЯ

⚠ Коли ваш автомобіль буксирується, його запалювання має бути ввімкненим. Нехтування цим попередженням може значно підвищити ймовірність травмування чи смерті.

ПОПЕРЕДЖЕННЯ

⚠ Підсилювачі гальма та рульового керування працюють тільки тоді, коли працює двигун. Натискайте педаль гальма сильніше та не забувайте, що гальмівний шлях і зусилля для повороту керма стануть більшими.

⚠ Якщо ваш автомобіль має блокування керма, переконайтеся, що під час буксирування вимикач запалювання встановлено в положення «додаткове обладнання» чи «ввімк.».

⚠ Якщо буксирний трос надто сильно натягнуто, це може зашкодити вашому автомобілю чи автомобілю-тягачу.

⚠ Під час буксирування вашого автомобіля необхідно вибрати нейтральну передачу. Невиконання цієї вказівки може спричинити пошкодження коробки передач, а також призвести до зіткнення або травми.

Рушайте з місця повільно і плавно, уникаючи ривків для автомобіля, що буксирується. Дозволяється використовувати лише буксирну петлю, що входить до комплекту поставки вашого автомобіля. Див. розділ «Точки кріплення буксирного обладнання» (с. 295).

Буксирні троси або жорсткі буксирні балки треба розміщувати на тому самому боці. Тобто, наприклад, права задня точка кріплення буксирного обладнання має відповідати правій передній точці.

Необхідно використовувати буксирний трос або жорстку буксирну балку, міцність яких відповідає масі автомобіля-тягача та автомобіля, що буксирується.

Маса автомобіля, що буксирується, не повинна перевищувати масу автомобіля-тягача.

Не перевищуйте швидкість 50 км/год. Див. розділ «Транспортування автомобіля» (с. 294).

БУКСИРУВАННЯ АВТОМОБІЛЯ З ОПОРОЮ НА ЧОТИРИ КОЛЕСА: АВТОМОБІЛЬ ІЗ 8-СТУПЕНЕВОЮ АВТОМАТИЧНОЮ КОРОБКОЮ ПЕРЕДАЧ

Якщо вам потрібно відбуксирувати свій автомобіль, зверніться до компанії, що професійно надає таку послугу. Або, якщо ви є учасником програми технічної допомоги на дорозі, зверніться до свого постачальника цієї послуги.

РОБОТА ДВИГУНА В ОБМЕЖЕНОМУ РЕЖИМІ

ПОПЕРЕДЖЕННЯ

! Якщо ви продовжите їзду на автомобілі з двигуном, що перегрівається, двигун може зупинитися без попередження. Ігнорування ситуації може призвести до втрати керування автомобілем.

Якщо стрілка покажчика температури охолодної рідини наближається до верхнього ліміту, це свідчить про те, що двигун перегрівається. Див. розділ «Покажчики» (с. 82).

У разі перегріву двигуна дозволено лише рух на коротку дистанцію. Відстань, яку дозволяється проїхати, залежить від температури зовнішнього повітря, завантаження автомобіля і дорожнього покриття. Протягом короткого проміжку часу двигун продовжуватиме працювати з обмеженою потужністю.

Якщо температура двигуна продовжує зростати, кількість палива, що надходить до двигуна, буде зменшено. Крім того, буде вимкнено кондиціонер повітря, і безперервно працюватиме вентилятор двигуна.

1. Плавню зменште швидкість та зупиніть автомобіль на найближчій безпечній ділянці дороги.
2. Негайно відключіть двигун, щоб запобігти його серйозному пошкодженню.
3. Дайте двигуну охолонути.
4. Перевірте рівень охолодної рідини. Див. розділ «Перевірка охолодної рідини двигуна» (с. 312).
5. Автомобіль має бути якнайшвидше перевірений офіційним дилером.

ЕКОНОМІЧНЕ КЕРУВАННЯ АВТОМОБІЛЕМ

Дотримання нижченаведених правил допомагає знизити витрату палива.

- Регулярно перевіряйте, чи тиск у шинах відповідає встановленим значенням. Див. розділ «Тиск у шинах» (с. 328).
- Дотримуйтесь рекомендованого графіка планового технічного обслуговування та виконуйте рекомендовані перевірки.
- Плануйте поїздки та перевіряйте завантаженість доріг перед початком руху.
- Уникайте тривалої роботи двигуна в режимі холостого ходу в холодну погоду. Запускайте двигун лише тоді, коли ви готові почати рух.
- Не подорожуйте із зайвими вантажами, оскільки в такій ситуації ви марнуєте паливо.
- Не встановлюйте зайве додаткове обладнання зовні на автомобілі. Якщо ви використовуєте верхній багажник, складіть або зніміть його, коли він не потрібний.
- Їзда має бути плавною, а розгін – поступовим. Враховуйте дорожньо-транспортну обстановку попереду, щоб уникнути інтенсивного гальмування.
- Відключайте всі системи електричного обладнання, як-от кондиціонер повітря, коли вони не використовуються. Обов'язково відключайте всі електроприлади від додаткових електророзеток, коли вони не використовуються.
- Переходьте на вищу передачу якомога раніше, щоб знизити частоту обертів двигуна.
- Зачиняйте всі вікна під час їзди на високій швидкості.
- Не переходьте на нейтральну передачу, коли ви гальмуєте або автомобіль уповільнює рух.
- Уникайте руху за низької температури, на короткі відстані або горбкуватою поверхнею.

ОБАЧНІСТЬ У ХОЛОДНУ ПОГОДУ

Температура нижче -25 °C може вплинути на функціональність деяких компонентів і систем.

ОБКАТКА

Шини

Новим шинам необхідна обкатка впродовж приблизно 500 кілометрів. У цей період автомобіль може виявляти різні ходові якості.

Гальма і зчеплення

По можливості уникайте інтенсивного використання гальм і зчеплення впродовж перших 150 кілометрів у місті і перших 1500 кілометрів на автомагістралях.

Двигун

Уникайте надмірно високих швидкостей упродовж перших 1500 км. Часто змінюйте швидкість та рано переключайтесь на вищу передачу. Не перенавантажуйте двигун.

Автомобілі з дизельним двигуном

Упродовж перших 3000 км ви можете чути цокання під час уповільнення руху автомобіля. Це пояснюється регулюванням параметрів у вашому новому дизельному двигуні та є нормальним явищем.

ВОДЯНІ ПЕРЕШКОДИ

ПОПЕРЕДЖЕННЯ

! Не заїжджайте в проточну чи глибоку воду, оскільки ви можете втратити керування автомобілем.

УВАГА: заїзд у стоячу воду може призвести до пошкодження автомобіля.

УВАГА: якщо вода потрапить до повітряного фільтра, це може призвести до пошкодження двигуна.

Перш ніж заїхати у стоячу воду, перевірте її глибину. У жодному разі не заїжджайте у воду, що піднімається вище нижнього краю маточин коліс.



E266447

Під час їзди по воді рухайтесь дуже повільно і не зупиняйтесь. Ефективність гальмування та зчеплення може бути обмежено. Після виїзду на сухе місце виконайте такі дії на найпершій безпечній ділянці шляху:

- злегка натисніть педаль гальма, щоб висушити гальма та перевірити їхню роботу;
- перевірте роботу звукового сигналу (гудка);
- перевірте роботу зовнішніх ліхтарів;
- поверніть кермо, щоб перевірити роботу підсилювача рульового керування.

КИЛИМКИ НА ПІДЛОЗІ

ПОПЕРЕДЖЕННЯ

! Використовуйте килимки для підлоги, що за розмірами повністю пасують ніші для ніг у вашому автомобілі та залишають простір навколо педаль вільним. Нехтування цією інструкцією може призвести до втрати керування автомобілем, травми чи загибелі.

ПОПЕРЕДЖЕННЯ

⚠ Педалі, що не можуть рухатися вільно, можуть спричинити втрату керування автомобілем і підвищити ризик отримання серйозної травми.

⚠ Закріпіть килимок на обох кріпильних пристроях так, щоб він не зсувався та не заважав руху педалей. Нехтування цією інструкцією може призвести до втрати керування автомобілем, травми чи смерті.

⚠ Не розміщуйте додаткові килимки чи будь-яке інше покриття на вже встановлених фірмових килимках для підлоги. Це може завадити роботі педалей. Нехтування цією інструкцією може призвести до втрати керування автомобілем, травми чи смерті.

⚠ Обов'язково переконайтеся, що під час руху автомобіля в нішу для ніг водія не можуть потрапити жодні сторонні предмети. Незакріплені предмети можуть застрягнути під педалями, що може призвести до втрати керування автомобілем.

Виконайте зворотні дії, щоб зняти килимок.

УВАГА: регулярно перевіряйте надійність закріплення килимків на підлозі.

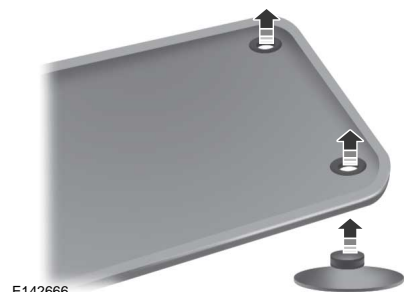

E142666

Установлюючи килимок, розмістіть його так, щоб його отвір опинився над кріпильним стовпчиком, та натисніть на килимок, щоб зафіксувати його.

АВАРІЙНА СВІТЛОВА СИГНАЛІЗАЦІЯ

УВАГА: аварійна світлова сигналізація працює, коли запалювання перебуває в будь-якому положенні або якщо ключ не в запалюванні. Якщо використовувати цю функцію, коли двигун не працює, акумуляторна батарея може розрядитися. Як результат, енергії може бути недостатньо для запуску двигуна.



Вимикач світлової сигналізації розміщено на панелі приладів. Використовуйте її, коли ваш автомобіль становить загрозу безпеці інших водіїв.

- Натисніть вимикач аварійної світлової сигналізації; передні та задні покажчики повороту спалахнуть.
- Повторно натисніть вимикач, щоб їх вимкнути.

ВІДКЛЮЧЕННЯ ПОДАВАННЯ ПАЛИВА

ПОПЕРЕДЖЕННЯ

⚠ Якщо ваш автомобіль потрапив у зіткнення, паливна система має бути перевірена. Невиконання цієї вказівки може призвести до пожежі, травми чи смерті.

УВАГА: коли ви намагаєтесь перезапустити двигун після відключення подавання палива, автомобіль перевіряє, чи безпечно перезапустити різні системи. Після того як автомобіль переконається, що системам нічого не загрожує, ви зможете перезапустити двигун.

УВАГА: якщо двигун не перезапустився після третьої спроби, зверніться до кваліфікованого фахівця.

Функція відключення паливного насоса припиняє подавання палива до двигуна в разі середнього або сильного зіткнення. Ця функція спрацьовує не під час кожного зіткнення.

Якщо двигун відключиться після зіткнення, його можна перезапустити. Якщо автомобіль оснащено системою, що використовує ключ, виконайте нижченаведені дії.

1. Вимкніть запалювання.
2. Переведіть запалювання в положення запуску.
3. Вимкніть запалювання.
4. Увімкніть запалювання, щоб повторно активувати паливний насос.
5. Якщо двигун не запускається, повторіть кроки 1–4.

Якщо автомобіль оснащено системою кнопкового запуску, виконайте нижченаведені дії.

1. Натисніть **START/STOP**, щоб вимкнути запалювання.
2. Натисніть педаль гальма та натисніть **START/STOP**, щоб увімкнути запалювання.
3. Приберіть ногу з педалі гальма та натисніть **START/STOP**, щоб вимкнути запалювання.
4. Ви можете або спробувати запустити двигун, натиснувши педаль гальма та **START/STOP**, або натиснувши лише **START/STOP** та не натискаючи педаль гальма.
5. Якщо двигун не запускається, повторіть кроки 1–4.

ЗАПУСК ДВИГУНА ВІД ЗОВНІШНЬОГО ДЖЕРЕЛА: ЗА ВИНЯТКОМ ГІБРИДНОГО ЕЛЕКТРОМОБІЛЯ (HEV)

ПОПЕРЕДЖЕННЯ

⚠ Звичайні акумуляторні батареї генерують вибухові гази, що можуть стати причиною травми. Тому тримайте будь-які джерела відкритого полум'я, іскор та будь-які предмети, що горять, подалі від акумуляторної батареї. Працюючи поблизу батареї, завжди захищайте обличчя та очі. Обов'язково забезпечте належну вентиляцію.

ПОПЕРЕДЖЕННЯ

⚠ Тримайте батареї подалі від дітей. Батареї містять сірчану кислоту, контакт з якою може спричинити опіки шкіри та очей і пропалювання одягу. Якщо ви працюєте біля батареї, завжди захищайте очі від можливого потрапляння в них розчину кислоти. Якщо кислота потрапила на шкіру чи в очі, негайно промийте їх водою протягом 15 хвилин та терміново зверніться по медичну допомогу. Якщо ви проковтнули кислоту, негайно зверніться до лікаря.

⚠ Використовуйте лише дроти відповідного перерізу з ізольованими затискачами.

УВАГА: не намагайтеся запустити штовханням двигун автомобіля, оснащеного автоматичною коробкою передач. Спроба запустити такий автомобіль штовханням може викликати пошкодження коробки передач.

УВАГА: не від'єднуйте акумуляторну батарею автомобіля, що втратив здатність пересуватися, оскільки це може зашкодити системі електрообладнання автомобіля.

Підготовка автомобіля

УВАГА: використовуйте для запуску двигуна лише джерело живлення напругою 12 вольтів.

Поставте автомобіль із розрядженою батареєю поруч із капотом автомобіля з розрядженою батареєю, стежачи, щоб обидва автомобілі не торкалися один одного.

Приєднання дротів

ПОПЕРЕДЖЕННЯ

⚠ Не приєднуйте негативний з'єднувальний дріт до жодної іншої частини вашого автомобіля. Використовуйте точку заземлення.

УВАГА: якщо ви використовуєте пуско-зарядний пристрій, дотримуйтеся інструкцій виробника.

УВАГА: на нижченаведеній ілюстрації нижній автомобіль – це автомобіль із зарядженою акумуляторною батареєю.

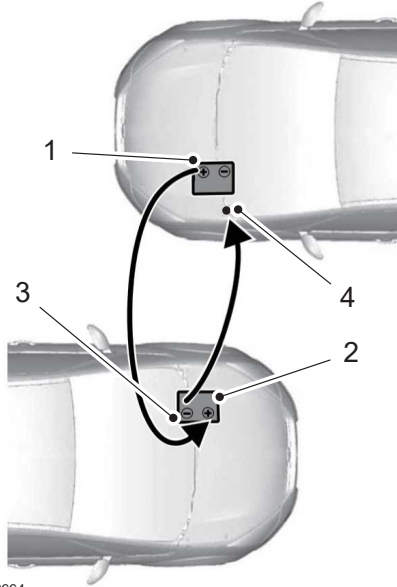

E142664

1. Приєднайте позитивний (+) дріт до позитивної (+) клеми розрядженої батареї. Потягніть червоний гумовий чохол назад.
2. Приєднайте другий кінець позитивного дроту (+) до позитивної (+) клеми зарядженої батареї.
3. Приєднайте негативний (-) дріт до негативної (-) клеми зарядженої батареї.
4. І, нарешті, приєднайте негативний (-) дріт до відкритої металеві частини двигуна автомобіля з розрядженою батареєю, як показано на нижченаведеній ілюстрації, подалі від батареї та системи впорскування палива, або приєднайте негативний (-) дріт до точки заземлення, якщо вона є.



Запуск двигуна

1. Запустіть двигун автомобіля з зарядженою батареєю та дайте йому попрацювати на помірно високій частоті обертів або злегка натисніть педаль акселератора, щоб утримувати частоту обертів двигуна в діапазоні 2000–3000 об/хв згідно з показаннями тахометра вашого автомобіля.
2. Запустіть двигун автомобіля з розрядженою батареєю.
3. Після того як двигун автомобіля із розрядженою батареєю запуститься, дайте обом двигунам попрацювати ще три хвилини, а тоді від'єднайте дроти.

Від'єднання дротів

Від'єднайте дроти в порядку, зворотному до порядку їхнього приєднання.

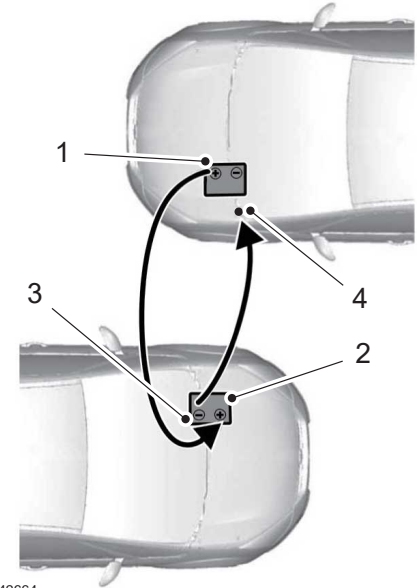

E142664

1. Від'єднайте негативний (-) дріт від автомобіля з розрядженою акумуляторною батареєю.
2. Від'єднайте дріт від негативної (-) клеми зарядженої батареї.
3. Від'єднайте дріт від позитивної (+) клеми зарядженої батареї.
4. Від'єднайте дріт від позитивної (+) клеми розрядженої батареї.
5. Дайте двигуну попрацювати вхолосту хоча б одну хвилину.

ЗАПУСК ДВИГУНА ВІД ЗОВНІШНЬОГО ДЖЕРЕЛА: ГІБРИДНИЙ ЕЛЕКТРОМОБІЛЬ (HEV)

ПОПЕРЕДЖЕННЯ

⚠ Зазвичай акумуляторні батареї генерують вибухові гази, що можуть стати причиною травми. Тому тримайте будь-які джерела відкритого полум'я, іскру та будь-які предмети, що горять, подалі від акумуляторної батареї. Працюючи поблизу батареї, завжди захищайте обличчя та очі. Обов'язково забезпечте належну вентиляцію.

⚠ Тримайте батареї подалі від дітей. Батареї містять сірчану кислоту, контакт з якою може спричинити опіки шкіри та очей і пропалювання одягу. Якщо ви працюєте біля батареї, завжди захищайте очі від можливого потрапляння в них розчину кислоти. Якщо кислота потрапила на шкіру чи в очі, негайно промийте їх водою протягом 15 хвилин та терміново зверніться по медичну допомогу. Якщо ви проковтнули кислоту, негайно зверніться до лікаря.

⚠ Використовуйте лише дроти відповідного перерізу з ізольованими затискачами.

УВАГА: не намагайтеся запустити штовханним двигун автомобіля, оснащеного автоматичною коробкою передач. Спроба запустити такий автомобіль штовханням може викликати пошкодження коробки передач.

УВАГА: не від'єднуйте акумуляторну батарею автомобіля, що втратив здатність пересуватися, оскільки це може зашкодити системі електрообладнання автомобіля.

Підготовка автомобіля

УВАГА: використовуйте для запуску двигуна лише джерело живлення напругою 12 вольтів.

Поставте автомобіль із зарядженою батареєю поруч із капотом автомобіля з розрядженою батареєю, стежачи, щоб обидва автомобілі не торкалися один одного.

Приєднання дротів

ПОПЕРЕДЖЕННЯ

⚠ Не приєднуйте негативний з'єднувальний дріт до жодної іншої частини вашого автомобіля. Використовуйте точку заземлення.

Ваш автомобіль оснащено 12-вольтовою акумуляторною батареєю, що має два штирі, доступ до яких можна отримати з-під капота. Двигун вашого автомобіля можна запускати від зовнішнього джерела так само, як і батареї звичайних автомобілів, за допомогою цих штирів. На ілюстрації нижче показано два з'єднувальні штирі, що використовуються для запуску від зовнішнього джерела.

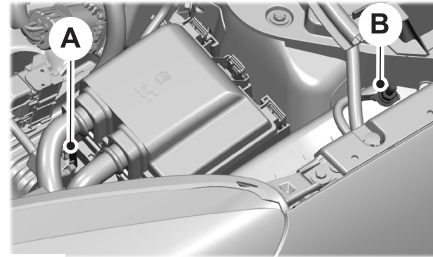

- A** Негативний штир (-)
- B** Позитивний штир (+)

УВАГА: якщо ви використовуєте пуско-зарядний пристрій, дотримуйтеся інструкцій виробника.

УВАГА: на нижченаведеній ілюстрації нижній автомобіль – це автомобіль із зарядженою акумуляторною батареєю.

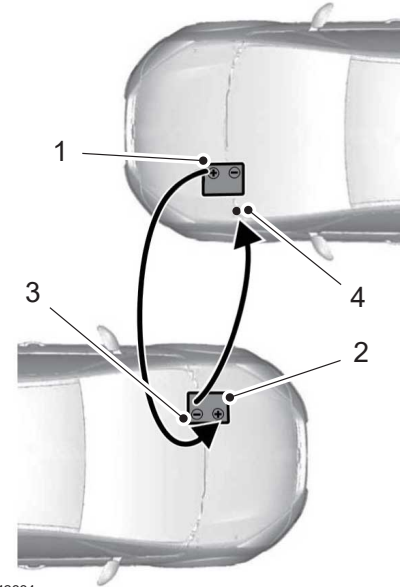

E142664

1. Приєднайте позитивний (+) дріт до позитивної (+) клеми розрядженої батареї. Потягніть червоний гумовий чохол назад.
2. Приєднайте другий кінець позитивного дроту (+) до позитивної (+) клеми зарядженої батареї.
3. Приєднайте негативний (-) дріт до негативної (-) клеми зарядженої батареї.
4. І, нарешті, приєднайте негативний (-) дріт до відкритої металеві частини двигуна автомобіля з розрядженою батареєю, як показано на нижченаведеній ілюстрації, подалі від батареї та системи впорскування палива, або приєднайте негативний (-) дріт до точки заземлення, якщо вона є.



Запуск двигуна

1. Запустіть двигун автомобіля з зарядженою батареєю та дайте йому попрацювати на помірно високій частоті обертів або злегка натисніть педаль акселератора, щоб утримувати частоту обертів двигуна в діапазоні 2000–3000 об/хв згідно з показаннями тахометра вашого автомобіля.
2. Запустіть двигун автомобіля з розрядженою батареєю.
3. Після того як двигун автомобіля із розрядженою батареєю запуститься, дайте обом двигунам попрацювати ще три хвилини, а тоді від'єднайте дроти.

Від'єднання дротів

Від'єднайте дроти в порядку, зворотному до порядку їхнього приєднання.

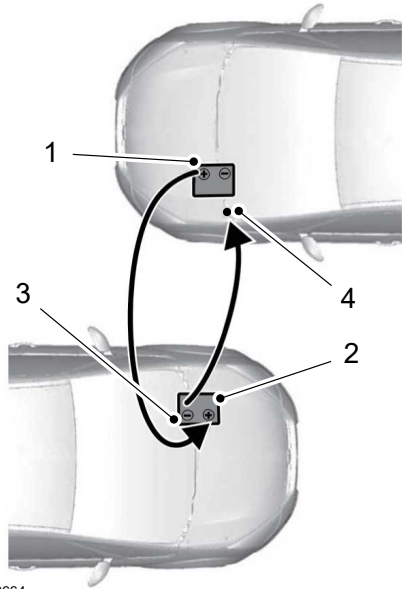

Від'єднавши дроти, на кілька хвилин залиште автомобіль із розрядженою батареєю в режимі «Готовий почати рух», щоб зарядити 12-вольтну акумуляторну батарею. Автомобіль з розрядженою батареєю може зарядити 12-вольтну акумуляторну батарею, навіть якщо бензиновий двигун вимкнено. Натомість 12-вольтна батарея отримує живлення від високовольтної акумуляторної батареї.

ТРАНСПОРТУВАННЯ АВТОМОБІЛЯ

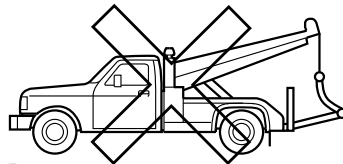
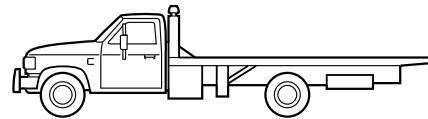
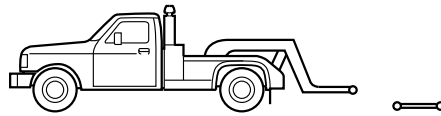

E143886

Якщо вам потрібно відбуксирувати свій автомобіль, зверніться до компанії, що професійно надає таку послугу. Або, якщо ви є учасником програми технічної допомоги на дорозі, зверніться до свого постачальника цієї послуги.

Рекомендуємо використовувати для буксирування автомобіля обладнання для підйому коліс та візки або спеціальну платформу. Не буксируйте автомобіль на тросі. Ford Motor Company не схвалила процедуру буксирування з використанням буксирного троса. Якщо буксирування виконати неправильно або з використанням нерекomenдованих способів, це може призвести до пошкодження автомобіля.

Ford Motor Company випускає посібник із буксирування для всіх уповноважених операторів евакуаторів. Укажіть вашому оператору евакуатора на цей посібник, де наведено належні процедури приєднання та буксирування причепа для вашого автомобіля.

Передньоприводний автомобіль можна буксирувати передньою частиною вперед за умови використання належного обладнання для підйому передніх коліс, які не повинні торкатися землі. Якщо буксирування виконується таким чином, задні колеса можуть залишатися на землі.

Якщо передньоприводний автомобіль буксирується задом наперед за допомогою обладнання для підйому коліс, то передні колеса треба розмістити на спеціальному буксирувальному візку. Це запобігає пошкодженню коробки передач.

Якщо буксирується повноприводний автомобіль, жодні з коліс не повинні торкатися землі, для чого потрібно використовувати обладнання для підйому коліс і візки або платформу. Це запобігає пошкодженню коробки передач, системи повного приводу та інших компонентів автомобіля.

ТОЧКИ КРІПЛЕННЯ БУКСИРУВАЛЬНОГО ОБЛАДНАННЯ

Через місцеві вимоги в деяких країнах деякі автомобілі можуть бути оснащені гаком для евакуації.

Розташування гака для евакуації

Якщо ваш автомобіль оснащено гаком для евакуації з різьбовим кріпленням, ви знайдете його в багажному відділенні під покриттям підлоги.

Якщо ваш автомобіль не оснащено гаком для евакуації, ви можете придбати його в дилера.

Установлення гака для евакуації

Точку для встановлення гака розташовано за панеллю переднього бампера.

УВАГА: гак для евакуації має ліву різьбу. Поверніть його проти годинникової стрілки, щоб установити. Переконайтеся, що гак повністю затягнуто.

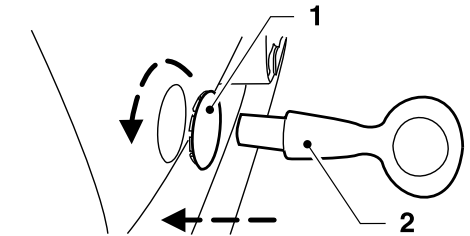

E146284

Використовуючи інструмент, що підходить для цієї мети (наприклад, викрутку), підініть і зніміть кришку (1). Використовуйте для цього ввівмік на кришці. Вкрутіть гак для евакуації (2).

Буксирування автомобіля з опорою на чотири колеса

Див. розділ «Буксирування автомобіля з опорою на чотири колеса» (с. 284).

ТАБЛИЦЯ ХАРАКТЕРИСТИК ЗАПОБІЖНИКІВ

Блок запобіжників у моторному відсіку

ПОПЕРЕДЖЕННЯ

⚠ Перед обслуговуванням запобіжників з високим номінальним струмом завжди від'єднуйте акумуляторну батарею.

⚠ Щоб знизити ризик ураження електричним струмом, завжди повертайте на місце кришку розподільної коробки перед повторним приєднанням батареї чи повторним заповненням бачків для рідин.

Блок запобіжників у моторному відсіку має запобіжники з високим номінальним струмом, що захищають головні системи електрообладнання вашого автомобіля від перевантажень.

Після від'єднання та повторного приєднання акумуляторної батареї вам потрібно буде відновити роботу певних систем і функцій. Див. розділ **«Заміна акумуляторної батареї напругою 12 В» (с. 317)**.

Підніміть важіль розблокування у задній частині кришки, щоб зняти її.

УВАГА: у разі заміни використовуйте запобіжники того самого типу та з тією самою силою струму. Див. розділ **«Заміна запобіжника» (с. 302)**.

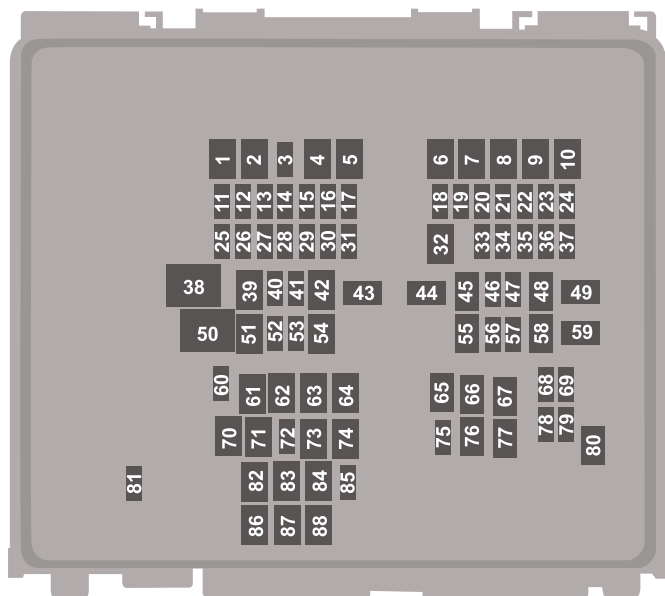

Розташування запобіжника	Сила струму запобіжника	Компонент, який захищається запобіжником
1	30 А	Обігрівач паливного фільтра (дизель)
2	40 А	Лівий обігрівач вітрового скла
3	10 А	Не використовується (запасний)
4	60 А	Додатковий обігрівач (бензин, дизель)
5	40 А	Додатковий обігрівач (бензин, дизель)
6	40 А	Додатковий обігрівач (бензин, дизель)
7	40 А	Правий обігрівач вітрового скла
8	–	Не використовується
9	60 А	Модуль свічок розжарювання (дизель)
10	30 А	Стартер
11	15 А	Модуль керування силовим агрегатом
12	15 А	Модуль керування силовим агрегатом
13	15 А	Модуль керування силовим агрегатом
14	15 А	Модуль керування силовим агрегатом
15	15 А	Модуль керування силовим агрегатом (дизель)
16	–	Не використовується
17	20 А	Блокування рульової колонки
18	10 А	Модуль керування силовим агрегатом
19	10 А	Модуль антиблокувальної гальмівної системи
20	5 А	Модуль керування дозуванням (дизель)
21	5 А	Обігрівач, що працює на паливі
22	5 А	Електронний модуль керування акумуляторною батареєю (гібрид)
23	5 А	Світлове кільце зарядного порту (гібрид)
24	20 А	Підсилювач
25	20 А	Обігрівач трубопроводу під тиском (дизель)
26	10 А	Модуль керування дозуванням реагенту-відновлювача

ПЛАВКІ ЗАПОБІЖНИКИ

Розташування запобіжника	Сила струму запобіжника	Компонент, який захищається запобіжником
27	20 A	Обігрівач бака (дизель)
28	10 A	Вимикач гальма Блок перемикачів фар
29	5 A	Модуль керування силовим агрегатом (гібрид)
30	10 A	Масляний насос коробки передач (гібрид)
31	5 A	Електронний підсилювач рульового керування
32	30 A	Модуль керування кузовним обладнанням
33	10 A	Передня камера допоміжної системи паркування Камера заднього виду Система контролю огляду в мертвих зонах Адаптивний круїз-контроль
34	10 A	Регулювання кута нахилу фар
35	15 A	Підігрів керма
36	10 A	Модуль керування силовим агрегатом (гібрид) Модуль керування коробкою передач (дизель)
37	20 A	Звуковий сигнал (гудок)
38	40 A	Двигун вентилятора
39	–	Не використовується
40	15 A	Не використовується (запасний)
41	20 A	Підсилювач
42	30 A	Сидіння водія з електроприводом
43	50 A	Електричний водяний насос (гібрид)
44	40 A	Модуль буксирування причепа
45	30 A	Сидіння пасажира з електроприводом
46	20 A	Не використовується (запасний)
47	20 A	Сидіння з підігрівом
48	40 A	Клапани керування антиблокувальною гальмівною системою
49	60 A	Насос керування антиблокувальною гальмівною системою

ПЛАВКІ ЗАПОБІЖНИКИ

Розташування запобіжника	Сила струму запобіжника	Компонент, який захищається запобіжником
50	60 A	Вентилятор системи охолодження
51	30 A	Прозорий люк даху
52	5 A	Перетворювач напруги постійного струму (гібрид)
53	10 A	Модуль керування зарядом акумуляторної батареї (гібрид)
54	–	Не використовується
55	20 A	Модуль керування коробкою передач (дизель)
56	–	Не використовується
57	10 A	Діагностичний роз'єм
58	40 A	Допоміжна розподільна коробка (гібрид)
59	40 A	Модуль керування кузовним обладнанням
60	–	Не використовується
61	20 A	Електророзетка заднього вантажного відділення
62	20 A	Електророзетка консолі
63	30 A	Не використовується (запасний)
64	30 A	Електричні підйомні багажні двері
65	–	Не використовується
66	20 A	Модуль підігріву задніх сидінь
67	20 A	Обігрівач, що працює на паливі
68	5 A	Датчик масової витрати повітря та температури впускного повітря (бензин)
69	15 A	Форсунки розподіленого впорскування палива (бензин, гібрид)
70	20 A	Електророзетка задньої консолі
71	20 A	Електророзетка відсіку для мультимедійних пристроїв
72	20 A	Задній склоочисник
73	–	Не використовується
74	30 A	Двигун очисника вітрового скла
75	10 A	Не використовується (запасний)

ПЛАВКІ ЗАПОБІЖНИКИ

Розташування запобіжника	Сила струму запобіжника	Компонент, який захищається запобіжником
76	30 A	Обігрів заднього скла
77	–	Не використовується
78	10 A	Муфта компресора кондиціонера повітря
79	10 A	Омивач фар
80	20 A	Паливний насос
81	10 A	Насос омивача заднього скла
82	40 A	Інвертор
83	–	Не використовується
84	40 A	Модуль керування трансмісією
85	5 A	Датчик дощу
86	–	Не використовується
87	–	Не використовується
88	–	Не використовується

УВАГА: сила струму запасного запобіжника може бути різною.

Блок запобіжників у салоні

Цей блок запобіжників розміщено під відділенням для рукавичок.

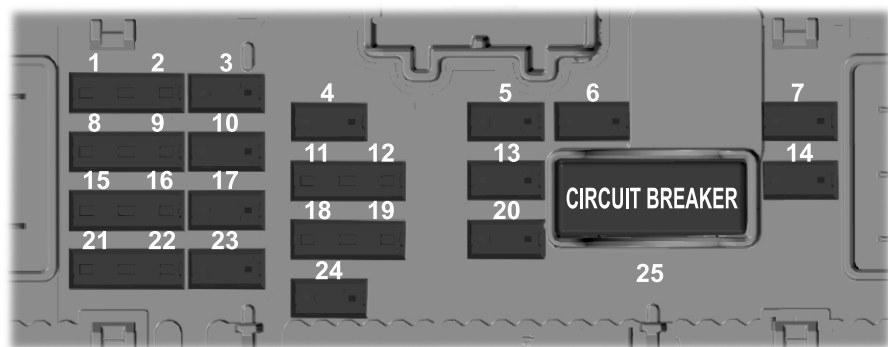

ПЛАВКІ ЗАПОБІЖНИКИ

Розташування запобіжника	Сила струму запобіжника	Компонент, який захищається запобіжником
1	5 A	Модуль керування подушками безпеки
2	5 A	Підігрів задніх сидінь
3	10 A	Модуль керування системою допомоги під час паркування
4	10 A	Вимикач запалювання
5	20 A	Блокування Розблокування
6	10 A	Прозорий люк даху Інвертор постійного струму
7	30 A	Модуль пасажирських дверей
8	5 A	Не використовується
9	5 A	Електрохроматичне дзеркало Модуль обробки зображень A Індикатор вимкнення подушки безпеки пасажиря
10	10 A	Модуль блока керування телематичним пристроєм
11	5 A	Електричні підйомні багажні двері Виконавчий модуль багажного відділення з безконтактним відчиненням і зачиненням
12	5 A	Центральний охоронний модуль
13	15 A	Замок дверей водія Замки з блокуванням від відпирання дітьми
14	30 A	Модуль дверей водія
15	15 A	Не використовується (запасний)
16	15 A	Не використовується (запасний)
17	15 A	SYNC Приймально-передавальний модуль Інтегрована панель керування
18	7,5 A	Модуль проєкційного дисплея Модуль бездротового зарядження додаткового обладнання
19	7,5 A	Автономний звуковий пристрій
20	10 A	Не використовується (запасний)

Розташування запобіжника	Сила струму запобіжника	Компонент, який захищається запобіжником
21	7,5 А	Кліматична система Модуль електронного перемикача передач
22	7,5 А	Блок приладів Шлюзовий модуль Модуль керування рульовою колонкою
23	20 А	Аудіоблок
24	20 А	Не використовується (запасний)
25	30 А	Не використовується (запасний)

УВАГА: сила струму запасного запобіжника може бути різною.

ЗАМІНА ПЛАВКОГО ЗАПОБІЖНИКА

Загальні відомості

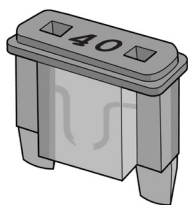

E217331

Якщо електричні компоненти вашого автомобіля не працюють, це може свідчити про перегорання запобіжника. Перегорілий запобіжник можна визначити за обривом його дроту.

Блок запобіжників у моторному відсіку

ПОПЕРЕДЖЕННЯ

⚠ У разі заміни запобіжника сила струму нового запобіжника повинна відповідати встановленому значенню. Використання запобіжника з більшою силою струму може призвести до серйозного пошкодження провідні та пожежі.



E253688

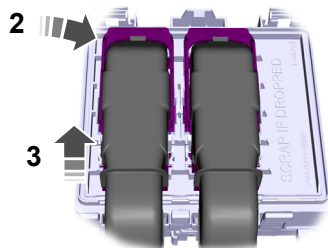

E253689

1. Потягніть на себе запор та зніміть верхню кришку.
2. Потягніть важіль з'єднувача угору.
3. Потягніть на себе запор та зніміть блок запобіжників.

3. Потягніть з'єднувач угору, щоб зняти його.

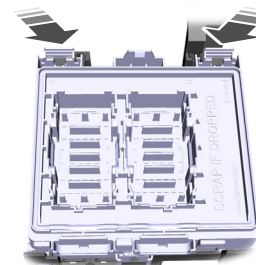

E253693

4. Потягніть обидва запори на себе та зніміть блок запобіжників.
5. Переверніть блок запобіжників та відчиніть кришку.

Типи запобіжників

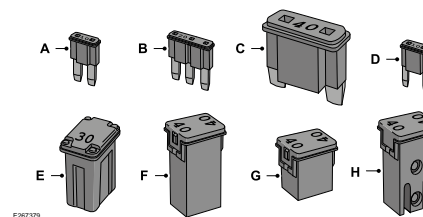

- A** Micro 2
- B** Micro 3
- C** Maxi
- D** Mini
- E** M Case
- F** J Case
- G** J Case, низькопрофільний
- H** M Case із прорізом

ЗАГАЛЬНІ ВІДОМОСТІ

ПОПЕРЕДЖЕННЯ

- ⚠ Не працюйте з гарячим двигуном.
- ⚠ Вимкніть запалювання та ввімкніть стоянкове гальмо.
- ⚠ Не торкайтесь компонентів електронної системи запалювання після ввімкнення запалювання або під час роботи двигуна. Система працює під високою напругою. Нехтування цим попередженням може призвести до загибелі чи серйозної травми.
- ⚠ Тримайте руки та одяг подалі від вентилятора охолодження двигуна.

За певних обставин вентилятор системи охолодження двигуна може ще кілька хвилин продовжувати працювати після відключення двигуна. Після виконання планових перевірок не забудьте ретельно закрити кришки заливних горловин. Рекомендуємо виконувати додаткові перевірки, описані нижче.

Щоденні перевірки

- Зовнішні освітлювальні прилади.
- Внутрішні освітлювальні прилади.
- Контрольні лампи та індикатори.

Перевірки, що виконуються під час заправлення

- Рівень рідини омивачів. Див. розділ «Перевірка рідини омивачів» (с. 319).
- Тиск у шинах. Див. розділ «Загальні відомості» (с. 328).
- Стан шин. Див. розділ «Колеса та шини» (с. 328).

Щомісячні перевірки

- Рівень моторної оливи. Див. розділ «Перевірка моторної оливи» (с. 310).
- Рівень охолодної рідини двигуна. Див.

розділ «Перевірка охолодної рідини двигуна» (с. 312).

- Рівень гальмівної рідини. Див. розділ «Перевірка гальмівної рідини» (с. 316).
- Труби, шланги та резервуари на наявність підтікань.
- Робота кондиціонера повітря.
- Робота стоянкового гальма.
- Робота звукового сигналу.
- Затяжка колісних гайок. Див. розділ «Колісні гайки» (с. 347).

ВІДЧИНЕННЯ ТА ЗАЧИНЕННЯ КАПОТА

Відчинення капота

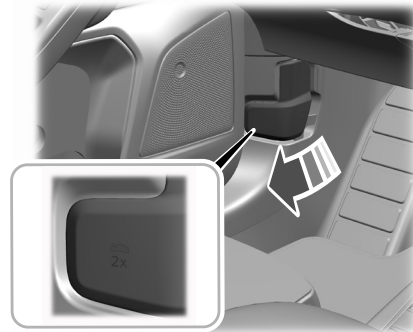

E263274

1. Відчиніть ліві передні двері.
2. Потягніть до упору ручку відчинення капота й дайте їй повністю повернутися у вихідне положення.

УВАГА: після цього замок капота буде розблоковано.

3. Удруге потягніть до упору ручку відчинення капота.

УВАГА: після цього капот буде повністю розблоковано.

4. Відчиніть капот.

УВАГА: цей автомобіль не оснащено додатковим замком під капотом.

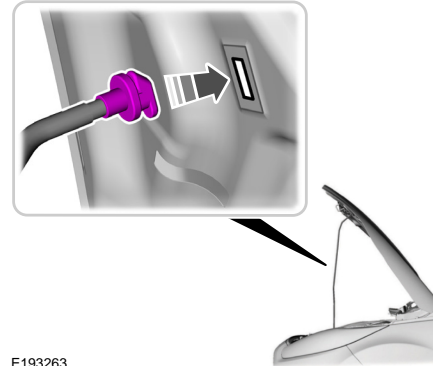

E193263

5. Установіть упор капота.

Зачинення капота

1. Витягніть упор із фіксатора та надійно зафіксуйте його в затискачі.
2. Опустіть капот і відпустіть його з висоти 25–35 см. Він повинен зачинитися під дією власної ваги.

УВАГА: переконайтеся, що капот правильно зачинено.

Контрольні лампи та індикатори

 Засвічується, коли вмикається запалювання, і продовжує світитися, якщо будь-які двері або капот відчинено.

Інформаційні повідомлення

Повідомлення	Дія
Bonnet open (Капот відчинено)	Зупиніть автомобіль на найпершій безпечній ділянці дороги й зачиніть капот.

ОПИС МОТОРНОГО ВІДСІКУ: ДИЗЕЛЬ 1,5 Л

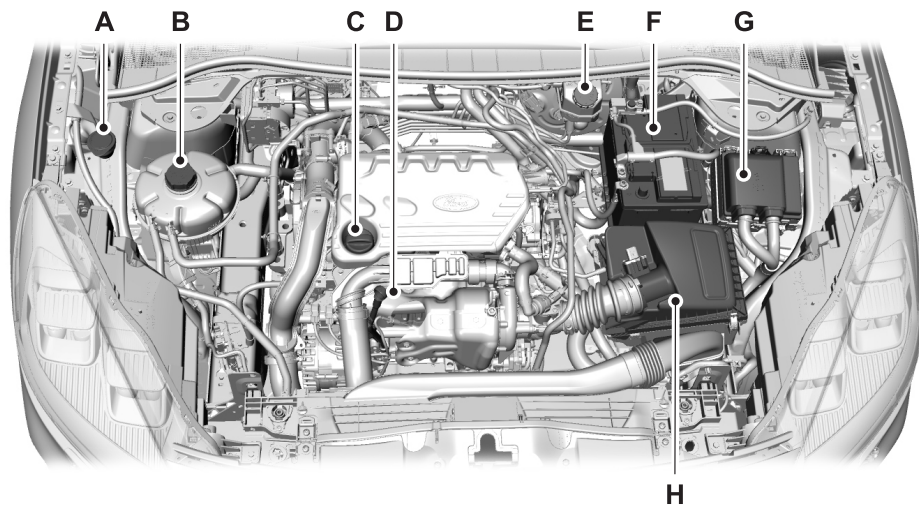

- A** Бачок для рідини омивачів вітрового й заднього скла. Див. розділ «Перевірка рідини омивачів» (с. 319).
- B** Бачок для охолодної рідини двигуна. Див. розділ «Перевірка охолодної рідини двигуна» (с. 312).
- C** Кришка оливозаливної горловини двигуна. Див. розділ «Перевірка моторної оливи» (с. 310).
- D** Масляний щуп двигуна. Див. розділ «Перевірка моторної оливи» (с. 310).
- E** Бачок для гальмівної рідини. Див. розділ «Перевірка гальмівної рідини» (с. 316).
- F** Акумуляторна батарея. Див. розділ «Заміна акумуляторної батареї напругою 12 В» (с. 317).
- G** Блок запобіжників у моторному відсіку. Див. розділ «Плавкі запобіжники» (с. 296).
- H** Очисник повітря: не потребує обслуговування.

ОПИС МОТОРНОГО ВІДСІКУ: ЕСОВОOST™ 1,5 Л

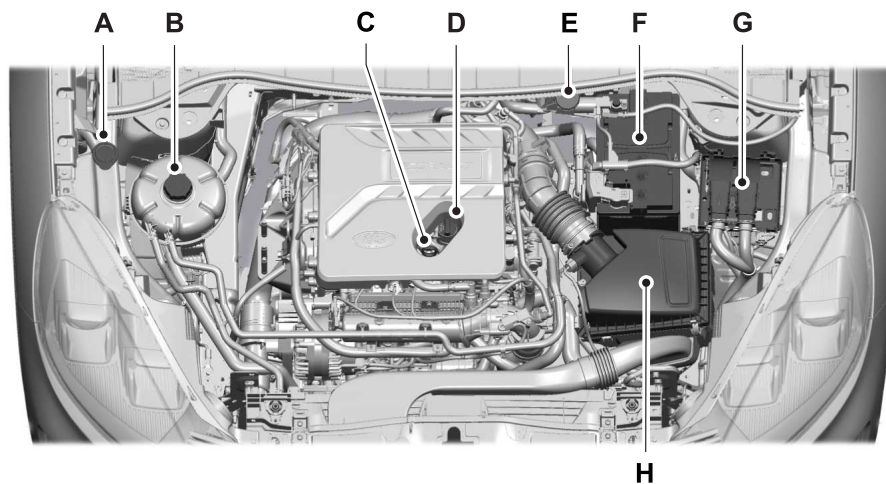

- A** Бачок для рідини омивачів вітрового скла. Див. розділ «Перевірка рідини омивачів» (с. 319).
- B** Бачок для охолодної рідини двигуна. Див. розділ «Перевірка охолодної рідини двигуна» (с. 312).
- C** Масляний щуп двигуна. Див. розділ «Перевірка моторної оливи» (с. 310).
- D** Кришка оливозаливної горловини двигуна. Див. розділ «Перевірка моторної оливи» (с. 310).
- E** Бачок для гальмівної рідини. Див. розділ «Перевірка гальмівної рідини» (с. 316).
- F** Акумуляторна батарея. Див. розділ «Заміна акумуляторної батареї напругою 12 В» (с. 317).
- G** Розподільна коробка. Див. розділ «Заміна запобіжника» (с. 302).
- H** Повітряний фільтр.

ОПИС МОТОРНОГО ВІДСІКУ: ДИЗЕЛЬ DURATORQ-TDCI (DW)
2,0 Л

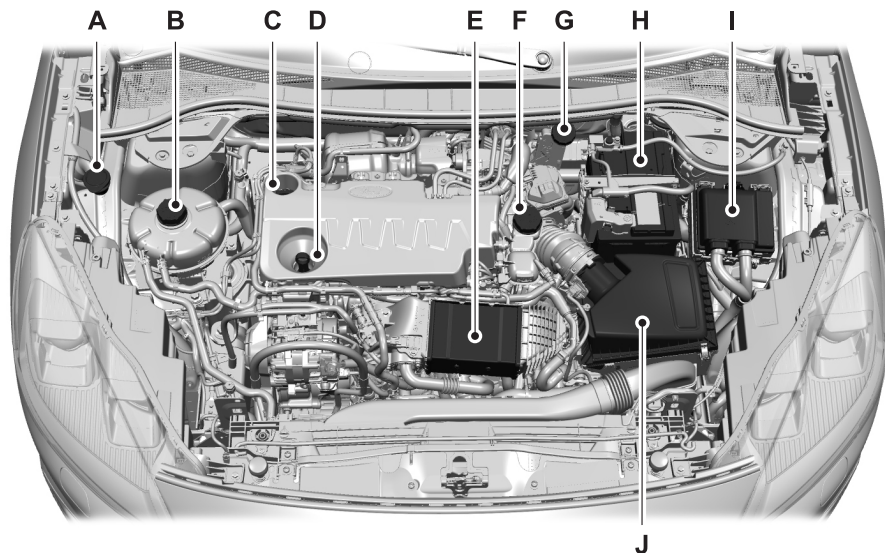

- A** Бачок для рідини омивачів вітрового скла. Див. розділ «Перевірка рідини омивачів» (с. 319).
- B** Бачок для охолодної рідини двигуна.¹ Див. розділ «Перевірка охолодної рідини двигуна» (с. 312).
- C** Кришка оливозаливної горловини двигуна.¹ Дивіться розділ «Перевірка моторної оливи» (с. 310).
- D** Масляний щуп двигуна.¹ Дивіться розділ «Масляний щуп двигуна» (с. 310).
- E** Водяний охолоджувач повітря наддуву. Див. розділ «Перевірка охолодної рідини двигуна» (с. 312).
- F** Бачок для охолодної рідини водяного охолоджувача повітря наддуву. Див. розділ «Перевірка охолодної рідини двигуна» (с. 312).
- G** Бачок для гальмівної рідини. ¹ Див. розділ «Перевірка гальмівної рідини» (с. 316).
- H** Акумуляторна батарея. Див. розділ «Заміна акумуляторної батареї напругою 12 В» (с. 317).
- I** Блок запобіжників у моторному відсіку. Див. розділ «Плавкі запобіжники» (с. 296).
- J** Модуль очисника повітря.

¹Кришки заливних горловин та масляний щуп двигуна пофарбовано в помітний колір, щоб їх було легше знайти.

ОПИС МОТОРНОГО ВІДСІКУ: ПЛАГІН-ГІБРИД (PHEV) 2,5 Л

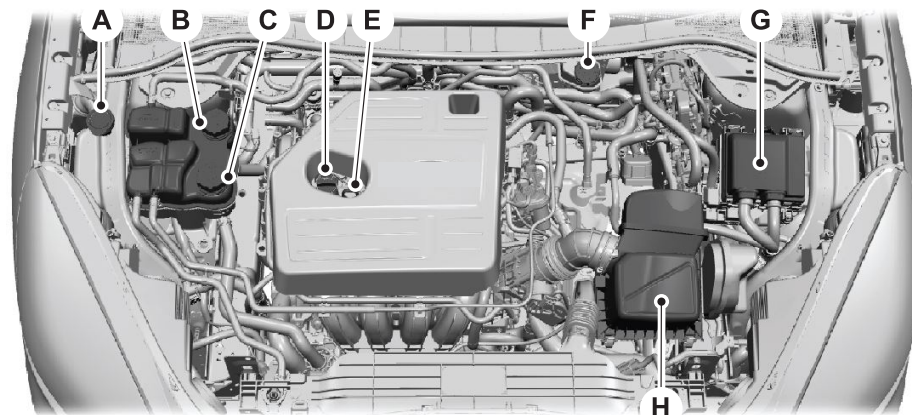

- A** Бачок для рідини омивачів вітрового скла. Див. розділ «Перевірка рідини омивачів» (с. 319).
- B** Кришка бачка для низькотемпературної охолодної рідини. Див. розділ «Перевірка охолодної рідини двигуна» (с. 312).
- C** Кришка бачка для високотемпературної охолодної рідини. Див. розділ «Перевірка охолодної рідини двигуна» (с. 312).
- D** Кришка оливозаливної горловини двигуна. Див. розділ «Перевірка моторної оливи» (с. 310).
- E** Масляний щуп двигуна. Див. розділ «Перевірка моторної оливи» (с. 310).
- F** Бачок для гальмівної рідини. Див. розділ «Перевірка гальмівної рідини» (с. 316).
- G** Розподільна коробка. Див. розділ «Плавкі запобіжники» (с. 296).
- H** Модуль повітряного фільтра.

**МАСЛЯНИЙ ЩУП ДВИГУНА:
ДИЗЕЛЬ 1,5 Л**

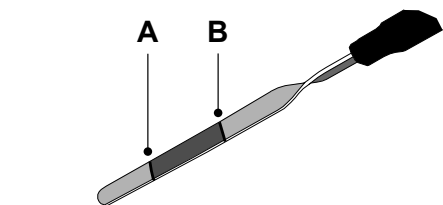

E205005

- A** Мінімум
- B** Максимум

**МАСЛЯНИЙ ЩУП ДВИГУНА:
ДИЗЕЛЬ DURATORQ-TDCI
(DW) 2,0 Л**

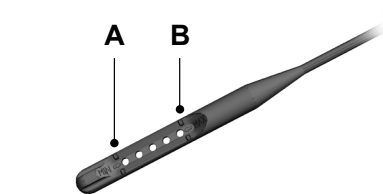

E264320

- A** Мінімум
- B** Максимум

**МАСЛЯНИЙ ЩУП ДВИГУНА:
ЕСОВОOST™ 1,5 Л**

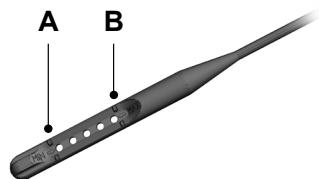

E264320

- A** Мінімум
- B** Максимум

МАСЛЯНИЙ ЩУП ДВИГУНА:

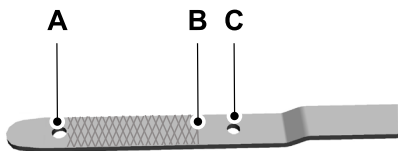

E250320

ПЛАГІН-ГІБРИД (PHEV) 2,5 Л

- A** Мінімум
- B** Номінально
- C** Максимум

ПЕРЕВІРКА МОТОРНОЇ ОЛИВИ

1. Переконайтеся, що автомобіль стоїть на рівній поверхні.

2. Перевірте рівень оливи перед запуском двигуна або вимкніть двигун і зачекайте 10 хвилин, щоб дати оливі стекти в піддон картера.
3. Витягніть щуп та витріть його чистим шматком безворсової тканини. Знову опустіть та витягніть щуп, перевіривши рівень оливи ще раз.

Якщо рівень на позначці «мінімум», негайно долийте оливу.

УВАГА: переконайтеся, що рівень перебуває між позначками «мінімум» і «максимум».

УВАГА: витрата оливи для нового двигуна досягає нормального рівня приблизно після 5000 кілометрів експлуатації.

Доливання моторної оливи

ПОПЕРЕДЖЕННЯ

⚠ Не доливайте моторну оливу, коли двигун гарячий. Невиконання цієї вказівки може призвести до травми.

⚠ Не знімайте кришку оливозаливної горловини під час роботи двигуна.

Не використовуйте додаткових присадок для моторної оливи, тому що вони не потрібні та можуть призвести до пошкодження двигуна, на яке може не поширюватися дія гарантії на ваш автомобіль.

1. Перш ніж зняти кришку оливозаливної горловини, очистіть ділянку навколо неї.
2. Зніміть кришку оливозаливної горловини.
3. Долийте оливу, яка має характеристики, визначені компанією Ford. Див. розділ «**Заправні об'єми та технічні характеристики**» (с. 363).
4. Установіть кришку оливозаливної горловини на місце. Закрутіть за годинниковою стрілкою до виникнення сильного опору.

УВАГА: олива не повинна перевищувати позначку «максимум», оскільки це може призвести до пошкодження двигуна.

УВАГА: негайно промокніть пролиту оливу тканиною, що добре всмоктує вологу.

СКИДАННЯ ІНДИКАТОРА ЗАМІНИ ОЛИВИ

Виконайте скидання індикатора заміни оливи за допомогою кнопок керування інформаційним дисплеєм, установлених на кермі.

Відкрийте головне меню та перейдіть до:

Повідомлення	Дія та опис
Settings (Параметри)	Натисніть кнопку з правою стрілкою, потім, опинившись у цьому меню, прокрутіть його до наступного повідомлення.
Vehicle (Автомобіль)	Натисніть кнопку з правою стрілкою, потім, опинившись у цьому меню, прокрутіть його до наступного повідомлення.
Oil Life (Строк придатності оливи)	Натисніть кнопку з правою стрілкою, потім, опинившись у цьому меню, прокрутіть його до наступного повідомлення.
Hold OK to Reset (Натисніть ОК, щоби скинути)	Натисніть кнопку ОК та утримуйте її до появи нижченаведеного повідомлення. Reset successful (Скидання було успішним)
	Після скидання індикатора заміни оливи блок приладів покаже, що залишилося 100% строку придатності оливи. Remaining oil life (Строк придатності оливи, що залишився) {##0}%
	Якщо блок приладів покаже одне з нижченаведених повідомлень, повторіть процес. Not reset (Скидання не відбулося) Reset cancelled (Скидання скасовано)

ПЕРЕВІРКА ОХОЛОДНОЇ РІДИНИ ДВИГУНА

ПОПЕРЕДЖЕННЯ

⚠ Категорично забороняється знімати кришку з бачка охолодної рідини, коли двигун працює або гарячий. Дайте системі охолодження 10 хвилин, щоб охолонути. Накрийте щільною тканиною кришку бачка з охолодною рідиною, щоб не ошпаритися, та повільно зніміть кришку. Нехтування цією інструкцією може призвести до травми.

⚠ Не заливайте охолодну рідину двигуна в бачок рідини омивачів вітрового скла. Якщо охолодна рідина опиниться на вітровому склі, вона може погіршити видимість.

⚠ Щоб знизити ризик травмування, перед відкручуванням запобіжної кришки бачка з охолодною рідиною переконайтеся, що двигун холодний. Система охолодження перебуває під тиском; пара та гаряча рідина можуть різко вийти з бачка, навіть якщо кришку лише злегка відкрити.

⚠ Рівень охолодної рідини не повинен перевищувати позначку «МАКС.».

Коли двигун холодний, перевірте концентрацію та рівень охолодної рідини двигуна згідно з інтервалами, зазначеними в інструкції про планове технічне обслуговування.

УВАГА: переконайтеся, що рівень перебуває між позначками «МІН.» і «МАКС.» на бачку з охолодною рідиною.

УВАГА: охолодна рідина розширюється від нагрівання. Її рівень може піднятися вище позначки «МАКС.».

Концентрацію охолодної рідини треба підтримувати в діапазоні 48–50%, що забезпечує точку замерзання в межах від -34 °C до -37 °C. Концентрацію охолодної рідини треба перевіряти за допомогою рефрактометра. Ми не рекомендуємо визначати концентрацію за допомогою гідрометра чи індикаторних смужок.

Доливання охолодної рідини

ПОПЕРЕДЖЕННЯ

⚠ Категорично забороняється знімати кришку з бачка охолодної рідини, коли двигун працює або гарячий. Дайте системі охолодження 10 хвилин, щоб охолонути. Накрийте щільною тканиною кришку бачка з охолодною рідиною, щоб не ошпаритися, та повільно зніміть кришку. Нехтування цією інструкцією може призвести до травми.

⚠ Не доливайте охолодну рідину двигуна, коли двигун працює або система охолодження гаряча. Невиконання цієї вказівки може призвести до травми.

УВАГА: не можна замінити робочу рідину для однієї системи автомобіля робочою рідиною, призначеною для іншої. Будьте обережні: не заливайте охолодну рідину двигуна в бачок для рідини омивачів вітрового скла або рідину омивачів вітрового скла в бачок для охолодної рідини двигуна.

УВАГА: не використовуйте герметики (включаючи герметики з гранулами) або присадки з невідновленими характеристиками для охолоджувальної системи, оскільки вони можуть спричинити пошкодження систем охолодження або обігріву двигуна. На пошкодження компонентів, спричинене недотриманням цих правил, може не поширюватися гарантія на автомобіль.

Дуже важливо використовувати готову розведену охолодну рідину з належними характеристиками, щоб не засмітити вузькі канали в системі охолодження двигуна. Див. розділ «Заправні об'єми та технічні характеристики» (с. 348). Не змішуйте в бачку автомобіля охолодні рідини різних кольорів чи типів. Змішування охолодних рідин може зашкодити компонентам двигуна та системи охолодження, і на таке пошкодження може не поширюватися гарантія на автомобіль.

УВАГА: якщо ви не маєте можливості використати готову розведену охолодну рідину, використовуйте ухвалену концентровану охолодну рідину, розвівши її дистильованою водою в пропорції 50:50. Див. розділ «Заправні об'єми та технічні характеристики» (с. 348). Використання недеіонізованої води може призвести до утворення відкладень, корозії та засмічення вузьких каналів системи охолодження.

УВАГА: ті охолодні рідини, що позиціонуються як придатні для всіх марок і моделей, можуть не відповідати технічним характеристикам Ford і призвести до пошкодження системи охолодження. На таке пошкодження може не поширюватися гарантія на автомобіль.

Якщо рівень охолодної рідини впав до позначки «мінімум» чи нижче або бачок порожній, негайно долийте готову розведену охолодну рідину.

Щоб долити охолодну рідину, виконайте нижченаведені дії.

1. Повільно відкрутіть кришку заливної горловини. Під час відкручування кришки весь тиск вийде.
2. Долийте готову розведену охолодну рідину з належними характеристиками. Див. розділ «Заправні об'єми та технічні характеристики» (с. 348).
3. Долийте стільки рідини, скільки треба, щоб її рівень піднявся до належного.
4. Установіть на місце кришку бачка для охолодної рідини та поверніть кришку за годинниковою стрілкою до виникнення сильного опору.

5. Перевіряйте рівень охолодної рідини в бачку під час перших декількох поїздок після доливання. За потреби доливайте готову розведену охолодну рідину до належного рівня.

Якщо ви змушені доливати більше ніж 1 л охолодної рідини двигуна на місяць, автомобіль має бути якнайшвидше перевірений. Робота двигуна з низьким рівнем охолодної рідини може призвести до перегрівання та пошкодження двигуна.

В екстреній ситуації в систему охолодження можна додати велику кількість води без охолодної рідини, щоб доїхати до станції техобслуговування. У такій ситуації кваліфікований фахівець повинен виконати нижченаведені дії.

1. Злити рідину із системи охолодження.
2. Виконати хімічне очищення системи охолодження.
3. Якнайшвидше залити охолодну рідину двигуна.

Використання чистої води (без охолодної рідини) може спричинити пошкодження двигуна через корозію, перегрівання чи переохолодження.

Не використовуйте такі речовини як заміну охолодної рідини:

- спирт,
- метанол,
- соляний розчин,
- будь-які охолодні рідини, змішані з антифризом на базі спирту чи метанолу.

Спирт та інші рідини можуть призвести до пошкодження двигуна через перегрів чи замерзання.

Не додавайте до охолодної рідини інгібітори корозії та інші присадки. Вони можуть завдати шкоди та погіршити антикорозійні властивості охолодної рідини.

Використання переробленої охолодної рідини двигуна

Ми не рекомендуємо використовувати перероблену охолодну рідину двигуна через відсутність ухвалені процедури переробки.

Утилізацію використаної охолодної рідини потрібно виконувати належним чином. Дотримуйтеся прийнятих у вашій місцевості правил і стандартів утилізації робочих рідин автомобіля.

Суворі кліматичні умови

Рекомендації щодо експлуатації за надзвичайно низьких температур.

- Можливо, вам потрібно буде зробити концентрацію охолодної рідини вищою за 50%.
- Збільшення концентрації до 60% підвищує точку замерзання охолодної рідини. Охолодна рідина з концентрацією понад 60% має гірший захист від перегріву та може спричинити пошкодження двигуна.

Рекомендації щодо експлуатації за надзвичайно високих температур.

- Можливо, вам потрібно буде знизити концентрацію охолодної рідини до 40%.
- Охолодна рідина з концентрацією нижче 40% має гірший захист від корозії та замерзання та може спричинити пошкодження двигуна.

Щоб забезпечити оптимальний захист системи охолодження та двигуна, для автомобілів, що цілий рік використовуються в м'яких кліматичних умовах, слід використовувати готову розведену охолодну рідину.

Заміна охолодної рідини

Охолодну рідину потрібно замінити, дотримуючись інтервалів міжсервісного пробігу, зазначених у графіку планового технічного обслуговування. Заливайте готову розведену охолодну рідину з належними характеристиками. Див. розділ «**Заправні об'єми та технічні характеристики**» (с. 348).

Режим захисту від несправностей системи охолодження

Цей режим дає змогу тимчасово продовжувати рух, запобігаючи подальшому пошкодженню компонентів. Відстань, яку ав-

томобіль може подолати в цьому режимі, залежить від температури довілля, завантаження автомобіля та рельєфу місцевості.

Як працює режим захисту від несправностей



Якщо двигун почне перегріватися, стрілка покажчика температури охолодної рідини пересується в червону зону.



Засвітиться контрольна лампа, і на інформаційному дисплеї може з'явитися повідомлення.

Якщо температура двигуна підніметься до попередньо встановленої точки перегріву, він автоматично перейде на попереминову роботу циліндрів. При цьому кожний незадіяний циліндр працюватиме як повітряний насос та охолоджуватиме двигун. Якщо це станеться, двигун продовжить працювати. Проте:

- потужність двигуна буде обмежено;
- систему кондиціонування повітря буде відключено.

Тривала робота в цьому режимі призводить до зростання температури двигуна, через що двигун повністю відключається. У такій ситуації повертання керма та гальмування потребують від водія більше зусиль.

Коли температура двигуна впаде, його можна буде перезапустити. Автомобіль має бути якнайшвидше перевірений, аби звести до мінімуму пошкодження двигуна.

Експлуатація автомобіля в режимі захисту від несправностей

ПОПЕРЕДЖЕННЯ



Режим захисту від несправностей призначено виключно для екстрених ситуацій. Використовуйте його лише для того, щоб дійти до безпечного місця, зупинитися та негайно відремонтувати автомобіль. У режимі захисту від несправностей автомобіль має обмежену потужність, не може їхати на високій швидкості, а двигун може повністю відключитися без попередження, що призведе до відсутності потужності та відключення систем підсилення рульового керування та підсилення гальм, що може збільшити ймовірність зіткнення та серйозної травми.



Категорично забороняється знімати кришку з бачка охолодної рідини, коли двигун працює або гарячий. Дайте системі охолодження 10 хвилин, щоб охолонути. Накрийте щільною тканиною кришку бачка з охолодною рідиною, щоб не ошпаритися, та повільно зніміть кришку. Нехтування цією інструкцією може призвести до травми.

У режимі захисту від несправностей потужність двигуна обмежено, тож керуйте автомобілем обачно. Автомобіль не може їхати швидко, а двигун може погано працювати. Пам'ятайте, що двигун спроможний автоматично відключитися, щоб запобігти пошкодженню. У такій ситуації виконайте нижченаведені дії.

1. Якнайшвидше зупиніть автомобіль з дотриманням правил безпеки та відключіть двигун.
2. Якщо ви є учасником програми технічної допомоги на дорозі, рекомендуємо звернутися до свого постачальника цієї послуги.
3. Якщо це неможливо, трохи зачекайте, щоб дати двигуну охолонути.
4. Перевірте рівень охолодної рідини. Якщо рівень на позначці «мінімум» або нижче, негайно долийте готову розведену охолодну рідину.

5. Коли температура двигуна впаде, його можна буде перезапустити. Автомобіль має бути якнайшвидше перевірений, аби звести до мінімуму пошкодження двигуна.

УВАГА: якщо продовжити експлуатацію автомобіля без усунення проблем у роботі двигуна, ймовірність пошкодження двигуна збільшиться.

Режим регулювання температури рідини двигуна (якщо встановлено)

ПОПЕРЕДЖЕННЯ



Щоб знизити ризик зіткнення та травми, будьте готові до того, що швидкість автомобіля може знизитися й автомобіль не зможе розганятися на повну потужність, доки температура охолодної рідини не знизиться.

Якщо ви використовуєте свій автомобіль для буксирування причепа, то у важких умовах експлуатації, як-от підйом на довгий чи крутий схил у спеку, температура двигуна може тимчасово підвищитися.

У такій ситуації стрілка покажчика температури охолодної рідини двигуна може зсунутися в бік червоної зони, а на інформаційному дисплеї може з'явитися відповідне повідомлення.

Ви можете помітити, що через падіння потужності двигуна швидкість автомобіля знизилася, щоб відрегулювати температуру охолодної рідини двигуна. У певних умовах, пов'язаних із підвищенням температури та високою навантаженням, ваш автомобіль має перейти в цей режим. Ступінь зниження швидкості залежить від завантаження автомобіля, крутизни схилу та температури довілля. Якщо автомобіль перейшов у цей режим, вам не потрібно зупинятися. Ви можете продовжувати рух.

Щоб захистити двигун від перегріву, кон-

диціонер повітря теж може автоматично вмикатися та вимикатися у важких умовах експлуатації. Коли температура охолодної рідини знизиться до нормальної, кондиціонер ввімкнеться.

Якщо стрілка показчика температури рідини повністю перейшла в червону зону або на інформаційному дисплеї з'явилося попередження про температуру охолодної рідини чи повідомлення «Потрібний негайний сервіс двигуна», виконайте нижченаведені дії.

1. Зупиніть автомобіль на першій безпечній ділянці дороги. Повністю активуйте стоянкове гальмо та встановіть коробку передач у положення «стоянка» (P) чи «нейтральна передача» (N).
2. Залиште двигун увімкненим, доки стрілка показчика температури охолодної рідини не повернеться в нормальне положення. Якщо температура не впаде за декілька хвилин, виконайте подальші кроки.
3. Відключіть двигун та зачекайте його охолодження. Перевірте рівень охолодної рідини.
4. Якщо рівень охолодної рідини перебуває на позначці «мінімум» або нижче, негайно долийте готову розведену охолодну рідину.
5. Якщо рівень охолодної рідини нормальний, перезапустіть двигун та продовжіть рух.

ПЕРЕВІРКА ГАЛЬМІВНОЇ РІДИНИ

ПОПЕРЕДЖЕННЯ

⚠ Не використовуйте будь-яку іншу рідину, крім рекомендованої гальмівної рідини, оскільки це може знизити ефективність гальмування. Використання не тієї рідини може призвести до втрати керування автомобілем, загибелі чи серйозної травми.

ПОПЕРЕДЖЕННЯ

⚠ Використовуйте лише гальмівну рідину з герметично закритої ємності. Потраплення в рідину бруду, води, нафтопродуктів або інших речовин може призвести до пошкодження або відмови гальм. Нехтування цим попередженням може призвести до втрати керування автомобілем, загибелі чи серйозної травми.

⚠ Уникайте контакту рідини зі шкірою чи очима. Це може призвести до серйозної травми. Якщо ж це станеться, негайно промийте вражену ділянку тіла великою кількістю води та зверніться до лікаря.

⚠ Якщо рівень гальмівної рідини є нижчим за позначку «MIN.» або вищим за позначку «МАКС.» на бачку з рідиною, це може вплинути на гальмівну систему.



E170684

1. Припаркуйте автомобіль на рівній поверхні.
2. Подивіться на бачок з гальмівною рідиною, щоб оцінити рівень рідини відносно позначок «МАКС.» і «МІН.» на бачку.

УВАГА: рівень рідини між позначками «МІН.» і «МАКС.» на бачку вважається допустимим.

УВАГА: якщо рівень гальмівної рідини є нижчим за позначку «МІН.» або вищим за позначку «МАКС.», автомобіль має бути якнайшвидше перевірений.

УВАГА: щоб уникнути забруднення рідини, щільно закрутіть кришку бачка та не знімайте її, крім тих випадків, коли ви доливаєте рідину.

Використовуйте лише рідину, яка має характеристики, визначені компанією Ford. Див. розділ «Заправні об'єми та технічні характеристики» (с. 348).

Частота заміни гальмівної рідини

Гальмівна рідина поступово поглинає воду, що знижує ефективність рідини. Заміняйте гальмівну рідину з дотриманням зазначених інтервалів, щоб запобігти погіршенню роботи гальм.

Детальну інформацію про інтервали наведено в розділі посібника з експлуатації, присвяченому плановому обслуговуванню, або в місцевому довіднику з обслуговування.

ПЕРЕВІРКА РОБОЧОЇ РІДИНИ ЗЧЕПЛЕННЯ

Системи гальм і зчеплення мають спільний бачок з робочою рідиною. Див. розділ «Перевірка гальмівної рідини» (с. 316).

ЗАМІНА АКУМУЛЯТОРНОЇ БАТАРЕЇ НАПРУГОЮ 12 В

ПОПЕРЕДЖЕННЯ

⚠ Зазвичай акумуляторні батареї генерують вибухові гази, що можуть стати причиною травми. Тому тримайте будь-які джерела відкритого полум'я, іскор та будь-які предмети, що горять, подалі від акумуляторної батареї. Працюючи поблизу батареї, завжди захищайте обличчя та очі. Обов'язково забезпечте належну вентиляцію.

ПОПЕРЕДЖЕННЯ

⚠ Під час піднімання акумуляторної батареї, що має пластмасовий корпус, надмірний тиск на торці може спричинити виливання кислоти крізь вентиляційні отвори, що може призвести до травми та пошкодження автомобіля чи батареї. Використовуйте спеціальний підйомний пристрій для акумуляторної батареї або піднімайте її, беручись руками за протилежні кути.

⚠ Тримайте батареї подалі від дітей. Батареї містять сірчану кислоту, контакт з якою може спричинити опіки шкіри та очей і пропалювання одягу. Якщо ви працюєте біля батареї, завжди захищайте очі від можливого потраплення в них розчину кислоти. Якщо кислота потрапила на шкіру чи в очі, негайно промийте їх водою протягом щонайменш 15 хвилин та терміново зверніться по медичну допомогу. Якщо ви проковтнули кислоту, негайно зверніться до лікаря.

⚠ Штирі, клеми акумуляторної батареї та пов'язане з нею додаткове обладнання містять свинець та сполуки свинцю. Вимийте руки після роботи з ними.

⚠ Для автомобілів, обладнаних системою Auto-Start-Stop, вимоги до акумуляторної батареї є іншими. Для заміни використовуйте батарею з такими самими характеристиками, що й у батареї із заводської комплектації.

Акумуляторну батарею розміщено в моторному відсіку. Див. розділ «Опис моторного відсіку» (с. 307).

Ваш автомобіль оснащено акумуляторною батареєю, яка не потребує обслуговування. Зазвичай вона не потребує доливання води протягом строку її служби.

Якщо акумуляторна батарея має кришку, її потрібно встановити на місце після очищення чи заміни батареї.

Якщо ви бажаєте, щоб батарея прослужила довше та без перебоїв, її верхня частина повинна завжди залишатися чистою та

сухою, а дроти батареї повинні завжди бути надійно зафіксовані на клемах. За наявності корозії на акумуляторній батареї чи клемах від'єднайте дроти від клем та очистіть їх дротяною щіткою. Для нейтралізації кислоти можна використовувати розчин питної соди в воді.

Якщо автомобіль не буде використовуватися протягом тривалого часу, рекомендуємо від'єднати наконечник негативного кабелю акумуляторної батареї від акумуляторної батареї.

УВАГА: якщо ви від'єднуєте лише наконечник негативного кабелю акумуляторної батареї, переконайтеся, що його ізольовано або розміщено подалі від клем акумуляторної батареї, щоб уникнути випадкового з'єднання або іскріння.

Щоб забезпечити належну роботу системи управління акумуляторною батареєю, не приєднуйте заземлююче з'єднання будь-яких додаткових електричних пристроїв напряму до негативної клем акумуляторної батареї. Приєднання до негативної клем може призвести до неточних вимірювань стану акумуляторної батареї та до некоректної роботи системи.

УВАГА: встановлення на автомобіль електричного додаткового обладнання чи компонентів може негативно вплинути на роботу акумуляторної батареї, а також на роботу та строк служби інших систем електричного обладнання автомобіля.

Заміняйте акумуляторну батарею лише батареєю, яка відповідає технічним вимогам автомобіля.

Якщо акумуляторну батарею було від'єднано або замінено в автомобілі з автоматичною коробкою передач, коробка передач має заново налаштувати адаптивний алгоритм перемикання передач. Як наслідок, під час першої поїздки перемикання передач може стати жорстким. Така робота вважається нормальною, поки ро-

бота коробки не оновиться повністю і перемикання не стане оптимальним.

Зняття та встановлення акумуляторної батареї

Щоб від'єднати або зняти акумуляторну батарею, виконайте нижченаведені дії.

1. Увімкніть стоянкове гальмо і вимкніть запалювання.
2. Вимкніть усе електричне обладнання, наприклад освітлення і радіоприймач.
3. Зачекайте як мінімум дві хвилини перед від'єднанням акумуляторної батареї.

УВАГА: система керування двигуном має функцію підтримки електроживлення і зберігає електроживлення після вимкнення запалювання. Це дає змогу зберігати діагностичні та адаптивні таблиці. Якщо від'єднати акумуляторну батарею, не почекавши, це може призвести до пошкоджень, на які не поширюється гарантія на автомобіль.

4. Від'єднайте наконечник негативного кабелю акумуляторної батареї.
5. Від'єднайте наконечник позитивного кабелю акумуляторної батареї.
6. Зніміть затискач кріплення акумуляторної батареї.
7. Зніміть акумуляторну батарею.
8. Щоб установити батарею на місце, виконайте зворотні дії.

УВАГА: перед приєднанням акумуляторної батареї переконайтеся, що запалювання вимкнено.

УВАГА: простежте, щоб наконечники кабелів акумуляторної батареї було повністю затягнуто.

У разі від'єднання або заміни акумуляторної батареї ви повинні заново налаштувати такі функції:

- функція захисту від защемлення; див. розділ «Електричні склопідйомники» (с. 77);
- годинник;
- попередньо встановлені радіостанції.

Утилізація акумуляторної батареї



Позбавляйтесь від використаних батарей, дотримуючись екологічних норм. По консультації щодо переробки та утилізації старих акумуляторів звертайтеся до місцевих органів влади.

РЕГУЛЮВАННЯ ФАР

Положення у вертикальній і горизонтальній площині

Фари регулюються у вертикальній і горизонтальній площині. Рекомендуємо звернутися до офіційного дилера.

ПЕРЕВІРКА РІДИНИ ОМИВАЧІВ

Під час доливання використовуйте суміш рідини для омивачів та води, щоб запобігти замерзанню рідини в холодну погоду та поліпшити якість очищення. Інформацію про розведення рідини водою наведено в інструкціях до рідини.

УВАГА: системи передніх і заднього омивачів постачаються рідиною з одного бачка.

ПЕРЕВІРКА ЩІТОК СКЛООЧИСНИКІВ

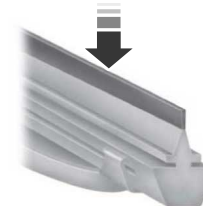

E142463

ЗАМІНА ЩІТОК ПЕРЕДНІХ СКЛООЧИСНИКІВ

Якість роботи склоочисників можна поліпшити очищенням щіток та вітрового скла.

УВАГА: не зсувайте важіль склоочисника, коли запалювання ввімкнено, оскільки це може призвести до пошкодження двигуна склоочисника.

Заміняйте щітки склоочисників принаймні раз на рік, щоб вони працювали максимально ефективно.

Щітки передніх склоочисників

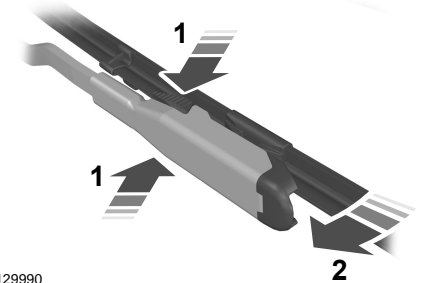

E129990

1. Підніміть важіль склоочисника та одночасно натисніть кнопки блокування.

УВАГА: піднімаючи важіль склоочисника, не тримайте склоочисник за щітку.

УВАГА: переконайтеся, що важіль склоочисника не відстрибує від скла, коли щітку не приєднано.

2. Злегка поверніть щітку склоочисника.
3. Зніміть щітку склоочисника.
4. Установіть щітку, виконавши зворотні дії.

УВАГА: перевірте надійність фіксації щітки склоочисника.

Щітка заднього склоочисника

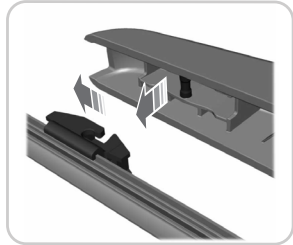
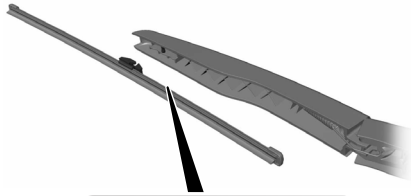

E271380

1. Підніміть важіль склоочисника.

УВАГА: піднімаючи важіль склоочисника, не тримайте склоочисник за щітку.

УВАГА: переконайтеся, що важіль склоочисника не відстрибує від скла, коли щітку не приєднано.

2. Злегка поверніть щітку склоочисника.
3. Зніміть щітку склоочисника.
4. Установіть щітку, виконавши зворотні дії.

УВАГА: перевірте надійність фіксації щітки склоочисника.

ЗАМІНА ЛАМПИ

Заміна ламп фар головного освітлення

ПОПЕРЕДЖЕННЯ

 Перш ніж витягти лампи, переконайтеся, що вони охолонули.

УВАГА: поводьтеся з галогеновими лампами обережно та тримайте їх подалі від дітей. Беріть лампу лише за її пластиковий цоколь та не торкайтеся скла. Жир від шкіри рук може призвести до виходу лампи з ладу під час наступного ввімкнення фар.

УВАГА: якщо ви випадково торкнулися лампи, перед використанням її потрібно протерти медичним спиртом.

Фара головного освітлення

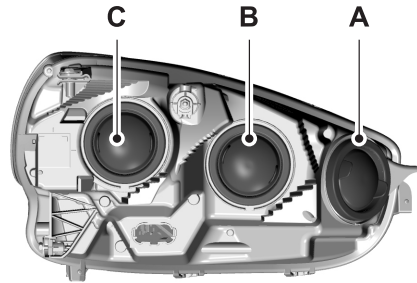

- A** Стоянковий/поворотний ліхтар
- B** Дальнє світло фар
- C** Ближнє світло фар

Дальнє світло фар

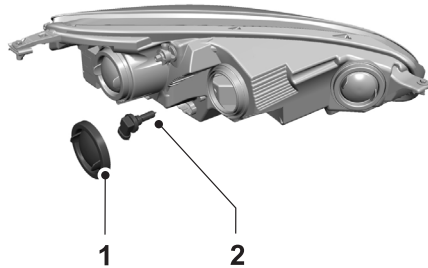

1. Зніміть сервісний ковпачок.

2. Витягніть лампу з блока фари, повернувши її проти годинникової стрілки та потягнувши її прямо на себе.
3. Від'єднайте електричний роз'єм.
4. Установіть нову лампу, виконавши зворотні дії.

Ближнє світло фар

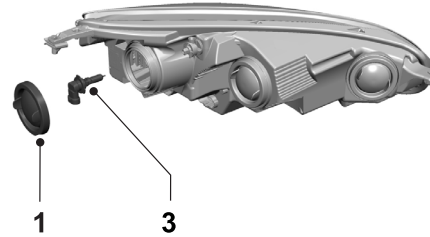

1. Зніміть сервісний ковпачок.
2. Від'єднайте електричний роз'єм.
3. Витягніть лампу з блока фари, повернувши її проти годинникової стрілки та потягнувши її прямо на себе.
4. Установіть нову лампу, виконавши зворотні дії.

Стоянковий/поворотний ліхтар

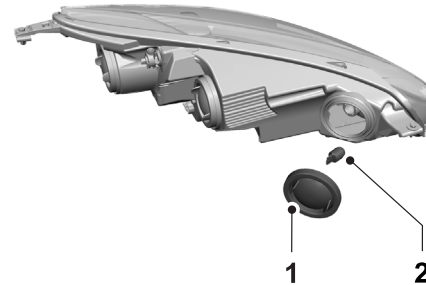

1. Зніміть сервісний ковпачок (за наявності).
2. Витягніть лампу з блока фари, повернувши її проти годинникової стрілки та потягнувши її прямо на себе.

3. Від'єднайте електричний роз'єм.
4. Установіть нову лампу, виконавши зворотні дії.

Світлодіодні лампи (якщо встановлено)

Світлодіодні лампи не підлягають обслуговуванню. Якщо вони вийдуть із ладу, зверніться до офіційного дилера.

Заміна ламп протитуманних ліхтарів

1. Якщо ви замінюєте лампу з боку водія, поверніть кермо праворуч до упору. Якщо ви замінюєте лампу з боку пасажирів, поверніть кермо ліворуч до упору.

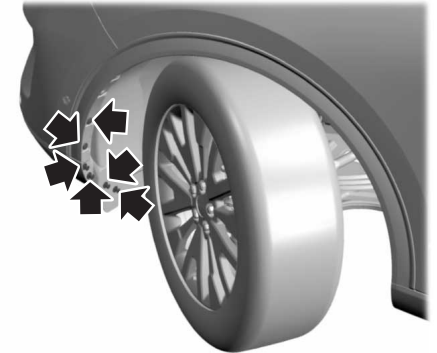

2. Витягніть шість натискних штифтів, що утримують бризковик, та відтягніть бризковик назад.

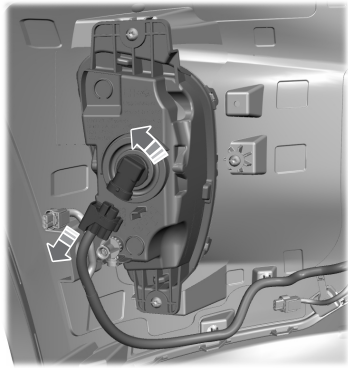

3. Від'єднайте електричний роз'єм.
4. Витягніть лампу з блока фари, повернувши її проти годинникової стрілки та потягнувши її прямо на себе.
5. Установіть нову лампу, виконавши зворотні дії.

Заміна ламп показчиків повороту

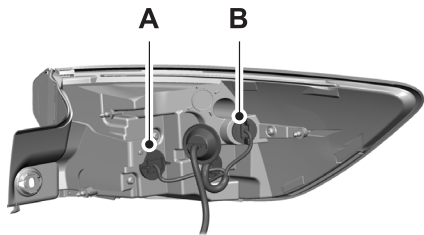

- A** Показчик повороту
- B** Передній габаритний ліхтар

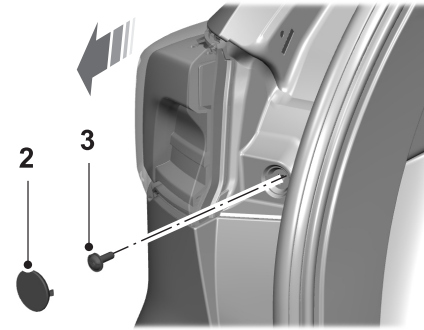

1. Переконайтеся, що перемикач фар встановлено в положення «вимк.», та відчиніть багажне відділення.
2. Зніміть кришку, що закриває болт, за допомогою стандартної плоскої викрутки.
3. Витягніть болт з блока ліхтаря.
4. Обережно відтягніть блок ліхтаря в напрямку від автомобіля.
5. Від'єднайте електричний роз'єм.
6. Витягніть лампу показчика повороту, повернувши патрон нижньої лампи проти годинникової стрілки. Витягніть лампу з патрона, обережно потягнувши її на себе.
7. Установіть нову лампу, виконавши зворотні дії.

Заміна ламп блока ліхтаря заднього ходу

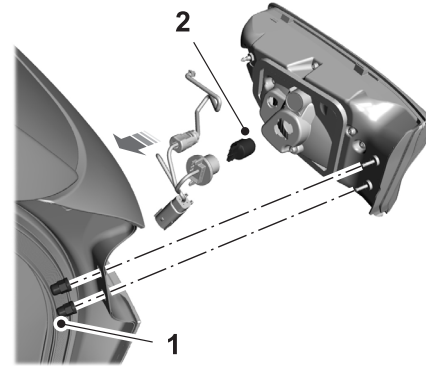

1. Витягніть гвинти за допомогою плоскої викрутки та потягніть за лампу в напрямку від автомобіля.
2. Витягніть лампу показчика повороту, повернувши патрон нижньої лампи проти годинникової стрілки. Витягніть лампу з патрона, обережно потягнувши її на себе.
3. Установіть нову лампу, виконавши зворотні дії.

Заміна ламп підсвічення номерного знака

Для ламп підсвічення номерного знака використовуються світлодіоди, що не підлягають обслуговуванню. Якщо вони вийдуть із ладу, зверніться до офіційного дилера.

Заміна ламп високо встановленого стоп-сигналу

Для високо встановлених стоп-сигналів використовуються світлодіоди, що не підлягають обслуговуванню. Якщо вони вийдуть із ладу, зверніться до офіційного дилера.

ОЧИЩЕННЯ АВТОМОБІЛЯ ЗОВНІ

Рекомендуємо регулярно мити автомобіль губкою та ледь теплою водою з шампунем, що має нейтральний показник рН.

- Категорично заборонено використовувати сильнодіючі побутові засоби для очищення або мило, зокрема рідину для миття посуду чи прання. Це може призвести до знебарвлення лакофарбового покриття та появи на ньому плям.
- Категорично заборонено мити автомобіль, якщо він гарячий на дотик або перебуває під інтенсивним прямим сонячним промінням.
- Щоб уникнути появи плям води, протирайте автомобіль замшею чи м'яким махровим рушником.
- Негайно очищуйте кузов від палива, пташиного посліду, слідів комах та плям гудрону. Із часом вони можуть пошкодити лакофарбове покриття або оздоблення автомобіля.
- Знімайте будь-яке зовнішнє додаткове обладнання, наприклад антени, перед заїздом на мийку.
- Якщо під час доливання рідина AdBlue® потрапила на фарбовану поверхню кузова, негайно повністю очистіть поверхню від рідини.

Посьйони для засмаги та засоби проти комах (репеленти) можуть пошкодити будь-яку фарбовану поверхню; якщо така речовина потрапила на автомобіль, якнайшвидше змийте її.

Використання автомобільної мийки

УВАГА: якщо додатково до миття автомобіль також покривається воском, не забудьте зняти віск з вітрового скла.

УВАГА: вимкніть вентилятор обігрівача, щоб уникнути забруднення повітряного фільтра салону.

Перед миттям автомобіля перевірте, чи об-

ладнання для миття підходить для вашого автомобіля.

На деяких автомобільних мийках застосовується вода під високим тиском. Це може зашкодити певним компонентам вашого автомобіля.

Зніміть з автомобіля будь-яке додаткове зовнішнє обладнання, в тому числі антenu, перед відвідуванням автоматичної мийки.

Очищення фар головного світла

УВАГА: не шкребіть розсіювачі фар та не очищуйте їх за допомогою абразивів, спиртових або хімічних розчинників.

УВАГА: не протирайте фари, якщо вони сухі.

Очищення хромованих елементів

Не застосовуйте абразиви або хімічні розчинники. Використовуйте мильну воду.

Не наносіть засіб для чищення на гарячі поверхні.

Не залишайте засіб очищення на хромованій поверхні довше ніж рекомендовано.

Тривале використання промислових засобів для чищення (призначених для дуже сильних забруднень) може призвести до пошкодження хромованих елементів.

Днище кузова

Часто мийте всю нижню частину автомобіля. Бруд не повинен накопичуватися в зливних отворах кузова та дверей.

Очищення зовнішніх пластикових частин

Використовуйте для очищення пластикових частин лише схвалені засоби.

ОЧИЩЕННЯ ВІКОН ТА ЦІТОК СКЛООЧИСНИКІВ

Автохімія та забруднюючі речовини в навколишньому середовищі можуть призвести до забруднення вітрового скла та щіток склоочисників. Наслідком такого забруднення може стати погіршення роботи склоочисників вітрового скла. Щоб цього не сталося, тримайте вітрове скло та щітки склоочисників чистими.

Щоб очистити вітрове скло та щітки склоочисників, виконайте нижченаведені дії.

- Очищуйте вітрове скло засобом для очищення скла, який не містить абразивів. Очищуючи внутрішню поверхню скла, стежте, щоб жоден засіб для очищення скла не потрапив на панель приладів чи дверні панелі. Якщо ж це сталося, негайно зітріть засіб із цих поверхонь.
- Якщо вітрове скло забруднено смолою дерев, хімічними речовинами, воском чи залишками комах, очистіть всю поверхню вітрового скла сталевією вівною (сорту не більш ніж 0000), використовуючи кругові рухи, та ополосніть скло водою.
- Очищуйте щітки склоочисників ізопропіловим медичним спиртом або концентрованою рідиною для очищення вітрового скла.

УВАГА: не використовуйте гострих предметів, як-от леза бритви, для усунення бруду або наліпок із внутрішньої поверхні заднього скла. Це може призвести до пошкодження нагрівальної сітки обігрівача заднього скла.

ОЧИЩЕННЯ САЛОНУ

УВАГА: не допускайте потрапляння освіжувачів повітря та побутових антибактеріальних засобів для рук на внутрішні поверхні. Якщо ж таке станеться, негайно зітріть речовину з поверхні. На завдане пошкодження можуть не поширюватися умови гарантії на автомобіль.

УВАГА: не використовуйте побутові очисні засоби або засоби для очищення скла, які можуть призвести до появи плям та знебарвлення тканини, а також вплинути на вогнезахисні властивості оббивки сидінь.

УВАГА: рекомендуємо використовувати для очищення дистильовану воду.

Тканина, текстильні килимки, тканина оббивка сидінь, оббивка стелі та килимки на підлозі

УВАГА: уникайте замочування будь-якої поверхні. Не використовуйте надмірну кількість води для очищення салону автомобіля.

УВАГА: щоб уникнути плям і знебарвлення, очищуйте всю поверхню.

Інструкції з очищення:

- Приберіть пил та бруд, що не прилип до салону, за допомогою пилососа або щітки.
- Використовуйте м'яку вологу тканину та слабкий розчин мила у воді. Протріть насухо чистою м'якою тканиною.
- Якщо після видалення плям на тканині залишилися патьоки, негайно очистіть усю ділянку, але уникайте замочування, оскільки інакше патьоки залишаться.

Ремені безпеки

ПОПЕРЕДЖЕННЯ

 Заборонено використовувати для очищення ременів безпеки очисні розчинники, відбілювачі та фарби, оскільки це може ослабити стрічки ременів.

 Якщо на сидіннях вашого автомобіля встановлено подушки безпеки, не використовуйте хімічні розчинники або сильнодіючі мийні засоби. Такі засоби можуть потрапити в систему бокових подушок та вплинути на її роботу в разі зіткнення.

УВАГА: не застосовуйте абразиви або хімічні розчинники для очищення ременів.

УВАГА: стежте, щоб до механізму натягувача ременя не потрапляла волога.

Щоб безпечно очистити ремені безпеки, використовуйте слабкий розчин мила у воді. Не використовуйте джерела штучного тепла для того, щоб висушити ремені. Просто дайте їм висохнути самим.

Шкіряне оздоблення салону (за наявності)

УВАГА: для очищення покритих шкірою поверхонь панелі приладів та салону використовуйте ту саму процедуру, що і для очищення шкіряних сидінь.

Для звичайного очищення використовуйте м'яку вологу тканину та слабкий розчин мила у воді. Протріть насухо чистою м'якою тканиною.

Для видалення плям, наприклад від барвників, використовуйте засіб, призначений для очищення шкіряних салонів автомобілів.

Не використовуйте нижченаведених засобів, оскільки вони можуть пошкодити шкіру:

- кондиціонери для шкіри, зроблені на базі нафтопродуктів чи силікону;
- побутові засоби для очищення;
- спиртові розчини;
- розчинники чи очисники, призначені для очищення гуми, вінілу та пластмаси.

Штучна замша (мікрофібра) (за наявності)

УВАГА: не використовуйте для очищення пару.
УВАГА: щоб уникнути плям і знебарвлення, очищуйте всю поверхню.

Не використовуйте нижченаведених засобів:

- засоби для догляду за шкірою;
- побутові засоби для очищення;
- спиртові розчини;
- засоби для видалення плям;
- креми для взуття.

Інструкції з очищення:

- Приберіть пил та бруд, що не прилип до салону, за допомогою пилососа.
- Використовуйте м'яку вологу тканину та слабкий розчин мила у воді. Протріть насухо чистою м'якою тканиною.
- Якщо після видалення плям на тканині залишилися патьоки, негайно очистіть усю ділянку, але уникайте замочування, оскільки інакше патьоки залишаться.

Екрани блока приладів, РК-екрани, екрани радіоприймача

УВАГА: не застосовуйте абразиви, спиртові або хімічні розчинники для очищення екранів блока приладів, РК-екранів або екранів радіоприймача. Ці очищувальні засоби можуть пошкодити екрани.

Очистіть панель приладів та стекла блока приладів чистою, вологою і м'якою тканиною, а потім протріть ці місця насухо чистою, сухою і м'якою тканиною.

Не розпиляйте рідину безпосередньо на екрани.

Не використовуйте мікрофібру для очищення рамки навколо екранів, оскільки вона може пошкодити поверхню.

Задні вікна

УВАГА: не використовуйте абразивні матеріали для очищення внутрішньої поверхні задніх вікон.

УВАГА: не клейте наліпки чи етикетки на внутрішню поверхню задніх вікон.

Дзеркала

Не використовуйте для очищення корпусу або скла будь-якого дзеркала жорсткі абразивні засоби, паливо або інші засоби на нафтовій чи амонієвій основі.

Речові відділення, підсклянники та попільнички

Інструкції з очищення:

- Вийміть будь-які знімні вставки.
- Використовуйте м'яку вологу тканину та слабкий розчин мила у воді. Протріть насухо чистою м'якою тканиною.

УСУНЕННЯ ДРІБНИХ ПОШКОДЖЕНЬ ЛАКОФАРБОВОГО ПОКРИТТЯ

Пошкодження, спричинене щетінкою, або дрібні подряпини мають бути усунені якнайшвидше. Офіційний дилер запропонує вам декілька відповідних засобів на вибір. Перед усуненням сколів фарби очистіть поверхню кузова від сміття (наприклад, пташиного посліду, смоли дерев, залишків комах, плям дьогтю, солі, якою посипають дорожнє полотно, та промислових опадів). Під час використання продукції для усунення пошкоджень лакофарбового покриття завжди дотримуйтесь інструкцій її виробника.

ОЧИЩЕННЯ ЛЕГКОСПЛАВНИХ КОЛІСНИХ ДИСКІВ

УВАГА: не наносіть хімічний засіб для чищення на теплі чи гарячі колісні диски та ковпаки.

УВАГА: застосування промислових засобів для очищення (призначених для дуже сильних забруднень) разом з одночасними різкими рухами щіткою, щоб усунути гальмовий пил і бруд, може призвести до поступового стоншення прозорого шару лакофарбового покриття.

УВАГА: не використовуйте засоби для очищення коліс на основі фтористоводневої кислоти або сильних лугів, сталеву вовну, паливо або сильнодіючу побутову хімію.

УВАГА: якщо після очищення коліс спеціальним засобом ви плануєте на тривалий час залишити автомобіль на стоянці, спочатку проїдьте на ньому кілька хвилин. Це знижує ризик збільшення корозії гальмових дисків, колодок і накладок.

УВАГА: деякі автоматичні мийки можуть пошкодити покриття ваших колісних дисків і ковпаків.

Легкосплавні колісні диски і ковпаки покрито прозорим шаром лакофарбового покриття. Щоб зберегти диски і ковпаки в належному стані, рекомендуємо виконувати такі дії:

- щотижня очищуйте їх рекомендованим засобом для очищення дисків і шин;
- використовуйте губку для усунення сильних відкладень бруду та гальмового пилу;
- після завершення процесу очищення ретельно ополосніть ці деталі потоком води під тиском.

Рекомендуємо використовувати засіб для очищення коліс, що застосовується в сервісних центрах Ford. Ознайомтеся з інструкціями виробника засобу та дотримуйтесь їх. Використання інших нерекондованих засобів для очищення може призвести до серйозного і незворотного погіршення зовнішнього вигляду коліс.

ЗАГАЛЬНІ ВІДОМОСТІ

Рекомендовані значення тиску повітря в шинах наведено на табличці з інформацією про шини, розміщеній на стійці В з боку водія.

Перевірте й установіть тиск у шинах за тієї температури повітря, за якої ви плануєте використовувати автомобіль. Перевірка й установлення виконуються, коли шини холодні. Див. розділ «Тиск у шинах» (с. 345).

УВАГА: регулярно перевіряйте тиск у шинах, щоб уникнути зайвої витрати палива.

Використовуйте лише колеса та шини схвалених типорозмірів. Використання інших типорозмірів може зашкодити автомобілю та зробити офіційний сертифікат відповідності (схвалення типу) недійсним. Якщо використовувати шини, чий типорозмір відрізняється від типорозміру шин з комплектації автомобіля, спідометр може неправильно показувати швидкість руху.

КОМПЛЕКТ ІЗ ШИННИМ ГЕРМЕТИКОМ І НАСОСОМ

До комплектації вашого автомобіля може не входити запасне колесо та шина. У такому випадку він матиме комплект для тимчасового відновлення руху, який дає змогу відремонтувати лише одну спущену шину. Використовуйте лише комплект з комплектації вашого автомобіля.

УВАГА: цей комплект можна використовувати як повітряний компресор для накачування шин під час звичайного обслуговування, не приєднуючи пляшку з герметиком до компресора.

Комплект розташовано під підлогою багажного відділення.

Комплект включає повітряний компресор для накачування шин і каністру з герметиком, яким можна ефективно усунути більшість проколів від цвяхів або схожих предметів. Цей комплект служить для тимчасового ремонту шин, даючи можливість проїхати не більше ніж 200 км на максимальній швидкості 80 км/год, щоб дійти до станції шиномонтажу.

УВАГА: до складу герметика входить латекс. Вживайте відповідних застережних заходів, щоб уникнути алергійної реакції.

Загальні відомості

ПОПЕРЕДЖЕННЯ

 Нехтування цими інструкціями може збільшити ризик втрати керування автомобілем, травми чи смерті.

Герметизація шини з проколом діаметром понад 6 міліметрів може бути неможливою. Пошкодження боковини шини може не підлягати тимчасовому ремонту.

УВАГА: не використовуйте комплект, якщо шину серйозно пошкоджено. Комплект призначено тільки для усунення проколів, розташованих у межах протектора шини.

Втрата тиску може негативно вплинути на роботу шини. Тому:

- Ідьте обережно та уникайте різких маневрів.
- Періодично перевіряйте тиск у пошкодженій шині; якщо вона втрачає тиск, відбуксируйте автомобіль.
- Щоб експлуатація комплекту та автомобіля була безпечною, ознайомтеся з інформацією в підрозділі «Поради щодо використання комплекту».

УВАГА: не перевищуйте швидкість 80 км/год.
УВАГА: не перевищуйте відстань 200 км. Дійте до найближчого офіційного дилера Ford чи станції шиномонтажу, де шина має бути оглянута.

Поради щодо використання комплекту

Для безпечної роботи комплекту:

- Уважно прочитайте всі інструкції і попередження.
- Перед використанням комплекту переконайтеся, що автомобіль перебуває на безпечній відстані від дороги і транспортних засобів, що рухаються. Увімкніть аварійну світлову сигналізацію.
- Обов'язково ввімкніть стоянкове гальмо, щоб автомобіль раптово не почав рухатися.
- Не намагайтесь усунути з шини сторонні предмети, як-от цвяхи або гвинти.
- Під час роботи з комплектом залиште двигун увімкненим (лише якщо автомобіль перебуває поза приміщенням чи в добре вентильованому приміщенні), щоб компресор не розрядив акумуляторну батарею автомобіля.
- Тривалість безперервної роботи компресора не повинна перевищувати 15 хвилин. Це захистить компресор від перегрівання.
- Під час роботи в жодному разі не залишайте комплект без нагляду.
- Тримайте комплект подалі від дітей.
- Використовуйте комплект лише за зовнішніх температур від -30 °C до +70 °C.
- Використовуйте герметик тільки до завершення строку придатності. Кінцевий термін використання надруковано на етикетці пляшки з герметиком.
- Якщо герметик було використано, офіційний дилер Ford повинен замінити датчик системи контролю тиску в шинах і шток клапана для цього колеса.
- Під час використання комплекту можуть виникнути електричні перешкоди в роботі радіоприймача, CD- і DVD-програвача.

Що робити в разі проколу шини

Прокол шини в зоні протектора можна усунути за допомогою комплекту в два етапи.

- На першому етапі шина накачується герметиком і повітрям. Після накачування шини вам потрібно проїхати приблизно 6 км, щоб розподілити герметик у шині.
- На другому етапі потрібно перевірити тиск і за потреби відрегулювати його до зазначеного рівня.

Перший етап: накачування шини герметиком і повітрям

ПОПЕРЕДЖЕННЯ

 Під час накачування шини не стійте поруч із комплектом. Якщо під час накачування ви помітите незвичайні здуття чи деформації, припиніть накачування і зателефонуйте в службу технічної допомоги на дорозі.

 Якщо шина не накачалася до рекомендованого рівня тиску за 15 хвилин, припиніть накачування і зателефонуйте в службу технічної допомоги на дорозі.

 Не залишайте двигун увімкненим під час використання повітряного компресора, якщо автомобіль не перебуває поза приміщенням чи в добре вентильованому приміщенні.

 Після використання штекера може нагрітися, тож будьте обережні, виймаючи його з розетки.

Припаркуйте автомобіль у безпечному місці на рівній поверхні, подалі від транспортних засобів, що рухаються. Увімкніть аварійну світлову сигналізацію. Увімкніть стоянкове гальмо і вимкніть двигун. Огляньте спущену шину на наявність видимих пошкоджень. Герметик містить латекс. Вживайте відповідних застережних заходів, щоб уникнути алергійної реакції.

Не видаляйте жодних сторонніх предметів, що проколюли шину. Якщо проколото боковину шини, припиніть накачування і зателефонуйте в службу технічної допомоги на дорозі.

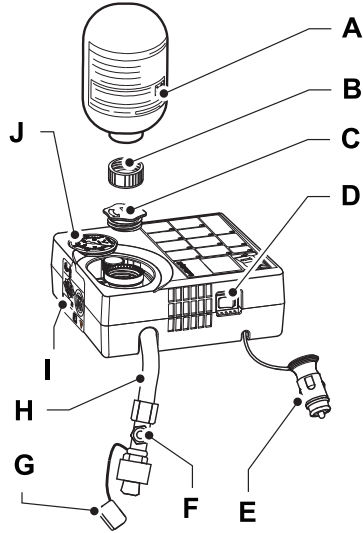

- A** Пляшка з герметиком
- B** Кришка пляшки
- C** Оранжева кришка
- D** Вимикач
- E** Дріт зі штекером
- F** Клапан скидання тиску
- G** Захисна кришка
- H** Шланг для подавання повітря/герметика
- I** Наклейка з обмеженням швидкості
- J** Манометр

1. Зніміть наклейку-попередження (I), на якій вказано максимальну дозволєну швидкість руху 80 км/год, з бокової панелі компресора та розмістіть її на верхній частині панелі приладів чи посередині щитка приладів у полі зору водія. Переконайтеся, що ярлик не закриває жодних важливих елементів.
2. Витягніть шланг (H) і дріт зі штекером (E) з-під комплекту.
3. Відкрутіть кришку (B) з пляшки з герметиком. Не знімайте та не проколюйте ущільнювач на пляшці.

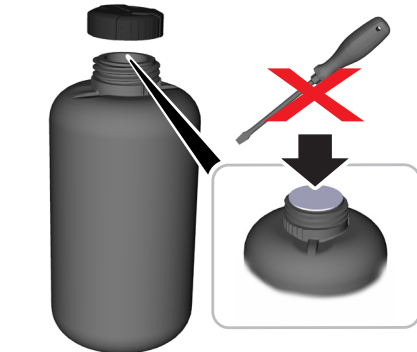

E256963

4. Відкрутіть оранжеву кришку (C).

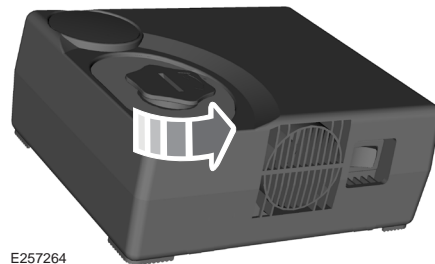

E257264

5. Закріпіть пляшку з герметиком (A) у тримачі для пляшки, повернувши її за годинниковою стрілкою до упору.

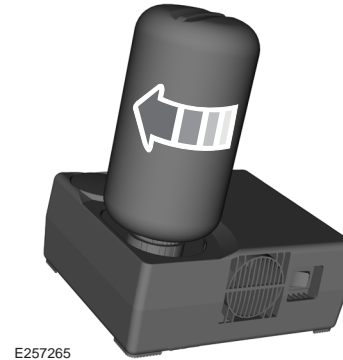

E257265

УВАГА: під час приєднання пляшки з герметиком до компресора відбувається прокол ущільнювача. Не послабляйте кріплення пляшки, оскільки герметик може витекти.

6. Зніміть ковпачок клапана з пошкодженої шини.
7. Переконайтеся, що вимикач компресора (D) в положенні OFF (вимкнено) і клапан скидання тиску (F) закрито, повернувши його за годинниковою стрілкою до упору.



E262403

8. Зніміть захисну кришку (G) зі шланга (H). Закріпіть шланг на клапані шини, повернувши з'єднувач за годинниковою стрілкою. Надійно затягніть з'єднання.

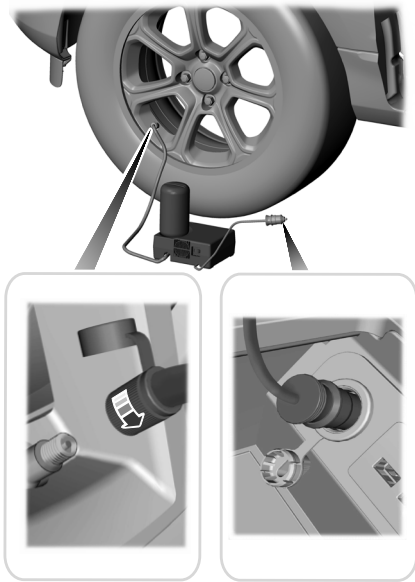

E261901

9. Вставте 12-вольтний штекер постійного струму (E) в 12-вольтну електричну розетку постійного струму в автомобілі. Див. розділ «Додаткові електророзетки» (с. 145).
10. Запустіть двигун.
11. Увімкніть компресор.

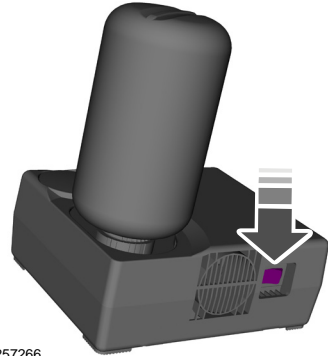

E257266

12. Накачайте шину не довше 15 хвилин до тиску не менше ніж 1,8 бара та не більше ніж 3,5 бара. Переведіть вимикач компресора (D) у положення OFF (вимкнено) і перевірте тиск у шині за допомогою манометра (J).

УВАГА: якщо тиск у шині не піднявся до 180 кПа за 15 хвилин, шина може бути сильно пошкоджена, що робить тимчасовий ремонт неможливим. Зупиніться та зателефонуйте в службу технічної допомоги на дорозі.

УВАГА: під час закачування герметика через клапан шини тиск може вирости до 6 бар, проте через кілька секунд він знову впаде.

УВАГА: після вимкнення компресора ви можете почути, як із пошкодженої шини виходить повітря. Це нормальне явище за умови, що тиск у шині піднявся до мінімального встановленого значення.

13. Витягніть штекер (E) з 12-вольтної додаткової електророзетки.
14. Зніміть шланг (H) з клапана шини та установіть захисну кришку (G) на місце. Надягніть ковпачок клапана на клапан шини.

УВАГА: під час від'єднання шлангу (H) з нього можуть капати або розприскуватися залишки герметика. Це нормальне явище.

15. Не знімайте пляшку з герметиком з компресора, щоб запобігти витіканню залишків герметика.
16. Переконайтеся, що комплект, кришка пляшки та оранжева кришка перебувають у безпечному місці всередині автомобіля. Комплект знадобиться знову під час перевірки тиску в шинах після короткої поїздки.
17. Виявляючи обережність, негайно проїдьте 6 км, щоб герметик рівномірно розподілився у шині. Не перевищуйте швидкість 80 км/год.
18. Проїхавши 6 кілометрів, зупиніться і перевірте тиск у шині.

УВАГА: якщо під час руху ви відчуєте будь-які незвичайні вібрації, нерівний хід автомобіля або почуєте шуми, не переходьте до другого етапу цієї процедури. Зменште швидкість, зупиніться на узбіччі, виявляючи обережність, і зателефонуйте в службу технічної допомоги на дорозі.

Другий етап: перевірка тиску в шині

Перевірте тиск у шинах, виконавши нижченаведені дії.



E175983

1. Зніміть ковпачок з клапана шини.

2. Надійно закріпіть шланг повітряного компресора на штоці клапана, повернувши його за годинниковою стрілкою.
3. Якщо компресор вимкнено, манометр з комплекту покаже тиск у шинах.

УВАГА: якщо ви виконали дії, описані в підрозділі «Перший етап: накачування шини герметиком і повітрям», закачали герметик у шини й тиск у шинах є нижчим за 1,4 бара, зупиніться та зателефонуйте в службу технічної допомоги на дорозі. Якщо тиск у шинах є вищим за 1,4 бара, перейдіть до наступного кроку.

4. Якщо потрібно, увімкніть компресор і відрегулюйте тиск до рекомендованого рівня, зазначеного на таблиці, розміщеній на дверях водія чи біля стійки дверей водія. Щоб отримати точні показання тиску, перевірте тиск у шинах, вимкнувши компресор.
5. Від'єднайте шланг компресора від штока клапана та установіть на місце ковпачок клапана. Не від'єднуючи пляшку з герметиком від компресора, покладіть комплект із шинним герметиком і насосом, кришку пляшки та оранжеву кришку в безпечне місце зберігання в автомобілі.

Що робити після герметизації шини

УВАГА: після використання герметика дозволяється рухатися з максимальною швидкістю 80 км/год та проїхати не більше ніж 200 км. Необхідно негайно оглянути відремontовану шину.

У межах цих 200 км тиск можна перевірити в будь-який час, виконавши кроки, перелічені вище в підрозділі «Другий етап: перевірка тиску в шині».

Регулярно перевіряйте тиск у шинах, доки шину з герметиком не буде відремontовано чи замінено фахівцем із шин. Перед тим як шину буде знято з обода, повідомте фахівцю про те, що шину заповнено герметиком.

Після використання комплекту для герметизації шини вам потрібно буде замінити канистру з герметиком і шланг. Комплекти з канистрою та насосом можна придбати в офіційного дилера Ford. Порожні канистри від герметика можна викинути вдома. Однак канистри із залишком герметика слід утилізувати через місцевий офіційний дилерський центр Ford, або шинний центр, або згідно з місцевими правилами утилізації відходів.

ДОГЛЯД ЗА ШИНАМИ

УВАГА: передні шини показано на лівому боці зображення.

Шини з неспрямованим рисунком протектора

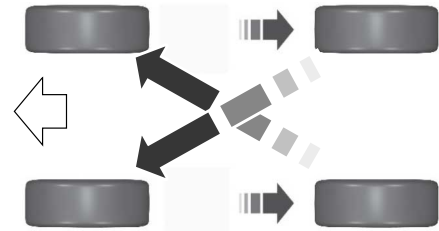

E142547

Шини зі спрямованим рисунком протектора

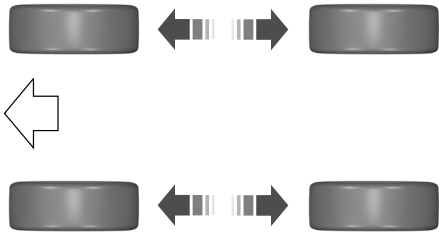

E70415

Щоб забезпечити рівномірний знос і збільшити термін експлуатації шин, ми рекомендуємо регулярно переставляти шини з передніх коліс на задні та навпаки. Інтервал переставляння має становити від 5000 до 10 000 км пробігу.

ПОПЕРЕДЖЕННЯ



Не допускайте тертя боковин шин об бордюр під час паркування.

Якщо вам необхідно заїхати на бордюр, робіть це повільно. Під час під'їзду колеса повинні бути розташовані під прямим кутом до бордюру.

Регулярно оглядайте шини, звертаючи увагу на порізи, сторонні предмети та нерівномірну спрацьованість протектора. Нерівномірність зносу може свідчити про неправильно вивірені кути встановлення коліс.

Перевіряйте тиск у холодних шинах (у тому числі в шині запасного колеса) кожні два тижні.

ВИКОРИСТАННЯ ЛІТНІХ ШИН

Шини для літа чудово працюють на вологому та сухому дорожньому покритті. На боковині літньої шини відсутнє маркування M+S чи M/S (багно та сніг). Оскільки показник зчеплення шин для літа відрізняється від показника зчеплення всесезонних чи зимових шин, ми не рекомендуємо використовувати літні шини за температури 7 °C та нижче (залежно від ступеня зносу шини та умов довілля), а також на засніженій чи обледенілій дорозі. На роботу літньої шини, як і будь-якої іншої шини, впливає її ступінь зносу та умови довілля. Якщо вам потрібно експлуатувати автомобіль у вищеописаних погодних умовах, ми рекомендуємо використовувати шини з маркуванням M+S, M/S, всесезонні чи зимові (для їзди снігом) шини.

ВИКОРИСТАННЯ ЛАНЦЮГІВ ПРОТИКОВЗАННЯ

Під час використання зимових шин та трасових ланцюгів дотримуйтесь нижчезазначених правил.

- Коли це можливо, не завантажуйте автомобіль до максимуму.
- Купуйте ланцюги чи троси у виробників, що явно вказують обмеження розмірів кузова і шин.
- Використовуйте троси чи ланцюги розміром 10 мм лише на передньому мості разом з шинами 225/65R17 або 225/60R18.
- Не всі ланцюги протиковзання чи троси класу S задовольняють ці умови. Ланцюги, чий розмір відповідає умовам, позначаються з натяжним пристроєм.
- Ланцюги протиковзання чи троси треба встановлювати парами на передньому мості.
- Не використовуйте ланцюги чи троси протиковзання на колесах із шинами 225/55R19 або 245/45R20.
- Установлюйте троси безпечно, стежачи, щоб вони не торкалися будь-якої провідної, гальмових чи паливних трубопроводів.
- Використовуючи шинні троси, не перевищуйте швидкість 48 км/год. Якщо виробник ланцюгів рекомендує нижчу максимальну швидкість, дотримуйтесь рекомендації виробника.
- Керуйте автомобілем обачно. Якщо ви почуєте звуки тертя чи ударів тросів об автомобіль, зупиніться і зтягніть троси. Якщо це не допомогло, зніміть троси, щоб запобігти пошкодженню автомобіля.
- Якщо шинні троси більше не потрібні, зніміть їх. Забороняється використовувати троси на сухій дорозі.

Якщо в вас виникли будь-які запитання щодо ланцюгів протиковзання чи тросів, зверніться до офіційного дилера.

Завжди зберігайте шини для літа в приміщенні за температури вище -7 °C. Гумові суміші, що використовуються в цих шинах, втрачають еластичність та можуть спричинити появу тріщин у зоні протектора за температури нижче -7 °C. Якщо шини довелося використовувати за -7 °C чи нижче, потрібно нагріти їх в опалюваному приміщенні принаймні до 5 °C протягом принаймні 24 годин перед установленням їх на автомобіль чи рухом на автомобілі з цими шинами, чи перевіркою тиску в шинах. Не розміщуйте шини поблизу опалювачів чи нагрівальних пристроїв, що використовуються для опалення приміщення, де зберігаються шини. Не спрямовуйте тепло чи нагріте повітря прямо на шини. Завжди перевіряйте шини після зберігання, перш ніж почати їх використовувати.

ВИКОРИСТАННЯ ЗИМОВИХ ШИН

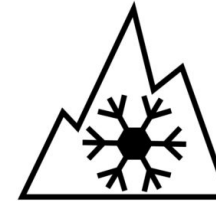

E278852

Ми рекомендуємо використовувати зимові чи всесезонні шини із цим символом, коли температура стає нижчою за 7° C або в умовах снігу чи ожеледиці. Накачайте зимові шини до тиску, що відповідає значенням у таблиці тиску в шинах. Див. розділ «Загальні відомості» (с. 328).

СИСТЕМА КОНТРОЛЮ ТИСКУ В ШИНАХ (ЯКЩО ВСТА-НОВЛЕНО)

ПОПЕРЕДЖЕННЯ



Система контролю тиску в шинах не заміняє перевірку тиску в шинах вручну. Тиск у шинах треба періодично перевіряти, використовуючи манометр. Якщо не підтримувати правильні значення тиску, підвищується ризик відмови шин, втрати керування автомобілем, перекидання автомобіля та травмування.

УВАГА: шинні герметики треба використовувати лише в екстрених дорожніх ситуаціях, оскільки герметик може пошкодити датчик системи контролю тиску в шинах.

УВАГА: якщо датчик системи контролю тиску в шинах пошкоджено, він може не працювати.



Тиск у всіх шинах (зокрема шині запасного колеса, за її наявності) потрібно перевіряти щомісяця, коли шини холодні. Шини мають бути накачані до значення, рекомендованого виробником автомобіля на табличці з інформацією про експлуатацію автомобіля або табличці з відомостями про тиск у шинах. (Якщо на автомобілі встановлено шини іншого розміру, ніж той, що зазначений на табличці з інформацією про експлуатацію автомобіля чи табличці з відомостями про тиск у шинах, то потрібно визначити належний тиск для таких шин).

Ваш автомобіль оснащено системою контролю тиску в шинах (TPMS), що служить допоміжним засобом безпеки. Якщо принаймні в одній із шин значно знизиться тиск, почне світитися контрольна лампа низького тиску в шинах. Якщо ця лампа засвітилася, потрібно якнайшвидше зупинити автомобіль, перевірити шини та накачати їх до належного значення. їзда на шинах з недостатнім тиском може спричинити перегрівання та пошкодження шин, а та-

кож підвищити витрату палива, зменшити строк служби шин і вплинути на керуваність та ефективність гальмування автомобіля.

Зважте, що система TPMS не заміняє належного обслуговування шин. Обов'язок водія – підтримувати правильні значення тиску в шинах, не чекаючи, доки ввімкнеться контрольна лампа низького тиску.

Система контролю тиску в шинах має індикатор несправності, що сигналізує про неправильну роботу системи. Індикатор несправності та контрольну лампу низького тиску в шинах комбіновано. Коли система виявляє несправність, лампа блимає приблизно одну хвилину, після чого залишається ввімкненою. Ця послідовність сигналів повторюватиметься щоразу, коли ви вмикатимете запалювання, доки несправність не буде усунуто.

Якщо світиться індикатор несправності, система може бути неспроможною виявити низький тиск у шинах або повідомити про нього. Несправність може статися через низку причин, включаючи встановлення шини чи колеса, що заважають правильній роботі системи. Після заміни однієї чи декількох шин чи коліс завжди перевіряйте, чи не з'явилося попередження про несправність системи. Переконайтеся, що нові шини або колеса дають системі змогу продовжувати правильну роботу.

Заміна шин на автомобілі із системою контролю тиску в шинах



E142549

УВАГА: всі шини автомобіля (крім шини запасного колеса) обладнано датчиком тиску в шині, розміщеним всередині порожнини колеса в зборі. Датчик тиску закріплено на штоці клапана. Шина закриває датчик, і він стає видимим лише після її зняття. Під час заміни шин стежте, щоб не пошкодити датчик.

Технічне обслуговування шин має завжди виконувати офіційний дилер.

Тиск у шинах треба періодично (принаймні раз на місяць) перевіряти, використовуючи точний шинний манометр. Див. підрозділ «Накачування шин» у цьому розділі.

Заміна коліс на автомобілі із системою контролю тиску в шинах

У разі заміни коліс автомобіля система контролю тиску в шинах повинна заново налаштуватися на датчики тиску в шинах. Щоб досягти цього, виконайте нижченаведені дії.

1. Переконайтеся, що тиск у всіх шинах правильний. Якщо це не так, накачайте шини до належних значень тиску.
2. Дайте автомобілю постояти хоча б 20 хвилин.

3. Виконайте процедуру скидання системи контролю тиску в шинах. Див. підрозділ «Процедура скидання системи контролю тиску в шинах» в цьому розділі.
4. Система контролю тиску в шинах автоматично налаштується на датчики тиску в шинах наступного разу, коли ви проїдете на автомобілі приблизно на швидкості понад 40 км/год.

Основні відомості про систему контролю тиску в шинах

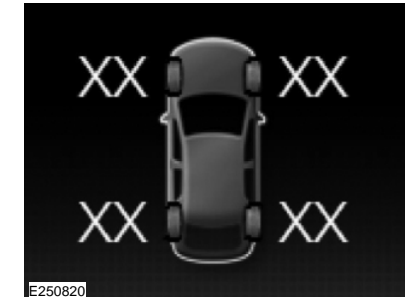

E250820

Система вимірює тиск у чотирьох шинах та передає результати вимірювань у ваш автомобіль. Зчитані значення тиску виводяться на інформаційний дисплей. Див. розділ «Загальні відомості» (с. 97). Якщо тиск значно знижено, засвічується контрольна лампа низького тиску в шинах. У такому випадку шини потрібно накачати до значення, рекомендованого виробником. Навіть якщо лампа засвітилася ненадовго і швидко згасла, все одно потрібно перевірити тиск.

Якщо встановлено тимчасове запасне колесо

Якщо одне з коліс потрібно замінити тимчасовим запасним колесом, система продовжить виявляти несправність. Це має нагадувати вам про те, що пошкоджені диск і шину необхідно відремонтувати та знову встановити на автомобіль.

Щоб відновити повну функціональність системи, потрібно знову встановити на автомобіль відремонтоване колесо в зборі.

Якщо ви вважаєте, що система працює неправильно

Основна функція системи контролю тиску в шинах – повідомляти вам про те, що в шинах потрібно підвищити тиск. Вона також може попередити вас про те, що вона втратила свою здатність працювати як слід. У таблиці далі наведено відомості щодо системи.

Контрольна лампа низького тиску в шинах	Можлива причина	Що має зробити клієнт
Лампа світиться безперервно	Недостатній тиск у шині чи шинях	Переконайтеся, що в шинах належний рівень тиску. Див. підрозділ «Накачування шин» у цьому розділі. Після накачування шин до значення, рекомендованого виробником автомобіля на таблиці з даними про шини, розміщеній на стійці В або на краю дверей водія, проїдьте на автомобілі принаймні дві хвилини на швидкості понад 32 км/год, перед тим як лампа згасне.
	Використовується запасне колесо	Відремонтуйте пошкоджені колісний диск і шину та знову встановіть їх на автомобіль, щоб відновити правильну роботу системи. Опис роботи системи наведено в підрозділі «Якщо встановлено тимчасову запасну шину» цього розділу.
	Несправність TPMS	Якщо рівень тиску в шинах правильний і запасна шина не використовується, але лампа продовжує світитися, якнайшвидше зверніться до офіційного дилера.
Лампа блимає	Використовується запасне колесо	Відремонтуйте пошкоджені колісний диск і шину та знову встановіть їх на автомобіль, щоб відновити правильну роботу системи. Опис роботи системи наведено в підрозділі «Якщо встановлено тимчасове запасне колесо» цього розділу.
	Несправність системи контролю тиску в шинах	Якщо рівень тиску в шинах правильний і запасне колесо не використовується, але лампа продовжує світитися, якнайшвидше зверніться до офіційного дилера.

Під час накачування шин

ПОПЕРЕДЖЕННЯ



Не використовуйте значення тиску в шинах, що відображаються на інформаційному дисплеї, замість показань шинного манометра. Невиконання цієї вказівки може призвести до травми чи смерті.

Під час накачування шин (наприклад, на заправній станції чи в гаражі) система контролю тиску в шинах може не відразу відреагувати на додавання повітря до шин.

Після того як ви підвищите тиск у шинах до потрібного значення, вам, можливо, доведеться проїхати на автомобілі дві хвилини на швидкості понад 32 км/год., щоб змусити лампу вимкнутися.

Як температура впливає на тиск у шинах

Система контролю тиску в шинах відстежує значення тиску в кожній пневматичній шині. У звичайних умовах експлуатації тиск у шинах може підвищитися приблизно на 14–28 кПа порівняно з тиском у шинах під час холодного запуску. Якщо за ніч температура повітря впала на 17 °С порівняно з температурою вдень, то тиск у шинах автомобіля, що простояв цілу ніч, може знизитися приблизно на 21 кПа. Система розпізнає це значне зниження тиску порівняно з правильним значенням тиску; засвічується контрольна лампа низького тиску. Якщо лампа світиться, огляньте кожну шину, щоб переконатися, що жодну з них не спущено. Якщо одну чи декілька шин спущено, відремонтуйте їх. Перевірте тиск у шинах. Якщо у будь-якій із шин тиск недостатній, обережно доїдьте до найближчої станції, де шини можна накачати. Накачайте всі шини до належних значень тиску.

Процедура скидання системи контролю тиску в шинах**Загальний опис**

Процедуру скидання системи потрібно виконувати після кожної заміни шини або регулювання тиску в шинах.

Щоб автомобіль зберіг свою вантажопідйомність, тиск у передніх шинах може відрізнятися від тиску в задніх шинах. У таких випадках система активує контрольну лампу у відповідь на різницю в значеннях тиску між передніми та задніми шинами.

Якщо шини переставлено, систему потрібно скинути, щоб вона запам'ятала нове розташування датчиків тиску в шинах. Вона не знає, на якому колесі встановлено кожний датчик, та виходить з припущення, що ви встановили тиск правильно. Порядок виконання процедури скидання системи

1. Увімкніть запалювання.
2. Перейдіть у меню контролю тиску в шинах на інформаційному дисплеї. Див. розділ «Інформаційні дисплеї» (с. 104).
3. Натисніть кнопку ОК та утримуйте її до появи підтвердження. Якщо ваш автомобіль оснащено кнопкою скидання системи контролю тиску в шинах, натисніть цю кнопку та утримуйте її до появи підтвердження.

ЗАМІНА КОЛЕСА**ПОПЕРЕДЖЕННЯ**

 Система контролю тиску в шинах не заміняє перевірку тиску в шинах вручну. Тиск у шинах треба періодично перевіряти, використовуючи манометр. Якщо не підтримувати правильні значення тиску, підвищується ризик відмови шин, втрати керування автомобілем, перекидання автомобіля та травмування.

ПОПЕРЕДЖЕННЯ

 У разі пошкодження датчика тиску в шинах він може не працювати.

УВАГА: шинні герметики можна використовувати лише в екстрених дорожніх ситуаціях, оскільки герметик може пошкодити датчик системи контролю тиску в шинах.

УВАГА: якщо на автомобілі встановлено запасне колесо, засвічується індикатор системи контролю тиску в шинах. Щоб відновити повну функціональність системи, потрібно, щоб усі колеса, обладнані датчиками контролю тиску, були встановлені на автомобілі.

Якщо колесо спустило під час руху, не гальмуйте різко. Збавте швидкість поступово. Міцно тримайте кермо і повільно перемістіть в безпечне місце на узбіччі дороги. Ремонт спущеного колеса виконуйте в офіційного дилера, щоб не пошкодити датчики системи. Див. розділ «Система контролю тиску в шинах» (с. 336). Якнайшвидше замініть запасне колесо стандартним. У разі ремонту чи заміни спущеної шини зверніться до офіційного дилера для перевірки стану датчика системи контролю тиску в шинах.

Інформація про нестандартні запасні колеса в зборі**ПОПЕРЕДЖЕННЯ**

 Нехтування цими інструкціями може збільшити ризик втрати керування автомобілем, травми чи смерті.

Якщо автомобіль укомплектовано нестандартним запасним колесом в зборі, його призначено тільки для тимчасового використання. Це означає, що в разі його використання його потрібно якнайшвидше замінити стандартним колесом у зборі, яке має той самий розмір і тип, що й шини та диски, із самого початку встановлені на автомобілі. Якщо нестандартне колесо пошкоджено, його потрібно замінити, а не ремонтувати.

Нестандартне запасне колесо у зборі – це запасна шина та диск, які відрізняються від шин чи дисків автомобіля маркою, розміром або зовнішнім виглядом. Воно може належати до одного з нижченаведених трьох типів.

1. **Компактне запасне колесо типу T:** маркування на цій запасній шині починається з літери T (як позначення розміру). На боковині може бути відліто напис «Temporary Use Only» (Лише для тимчасового використання).

2. **Повнорозмірна нестандартна запасна шина з наліпкою:** ця запасна шина має наліпку з написом: THIS WHEEL AND TIRE ASSEMBLY FOR TEMPORARY USE ONLY (ЦІ ДИСК І ШИНУ В ЗБОРІ ПРИЗНАЧЕНО ЛИШЕ ДЛЯ ТИМЧАСОВОГО ВИКОРИСТАННЯ).

Під час експлуатації автомобіля з нестандартною запасною шиною, що належить до одного із двох вищенаведених типів, забороняється:

- перевищувати швидкість 80 км/год;
- перевищувати максимальне допустиме навантаження на автомобіль, зазначене на паспортній таблиці автомобіля;
- буксирувати причіп;
- використовувати ланцюги протиковзання на тій осі автомобіля, на якій встановлено нестандартне запасне колесо;
- встановлювати на автомобіль більш ніж одну нестандартну запасну шину;
- використовувати комерційне обладнання для миття автомобіля;
- намагатися відремонтувати нестандартну запасну шину.

Використання запасного колеса з шиною, що належить до одного із двох вищенаведених типів, замість будь-якого стандартного колеса може призвести до:

- погіршення керованості, курсової стійкості і зниження ефективності гальмування;
- погіршення комфорту та збільшення шуму;
- зменшення дорожнього просвіту й утруднення паркування біля бордюрів;
- погіршення керованості автомобіля взимку;
- погіршення керованості автомобіля під час дощу;
- погіршення функціональності повного приводу.

3. **Повнорозмірна нестандартна запасна шина без наліпки**

Під час експлуатації автомобіля з повнорозмірною нестандартною запасною ши-

ною забороняється:

- перевищувати швидкість 113 км/год;
 - встановлювати на автомобіль більш ніж одну нестандартну запасну шину;
 - використовувати комерційне обладнання для миття автомобіля;
 - використовувати ланцюги протиковзання на тій осі автомобіля, на якій встановлено нестандартне запасне колесо.
- Використання повнорозмірного нестандартного запасного колеса з набору може призвести до:
- погіршення керованості, курсової стійкості і зниження ефективності гальмування;
 - погіршення комфорту та збільшення шуму;
 - зменшення дорожнього просвіту й утруднення паркування біля бордюрів;
 - погіршення керованості автомобіля взимку;
 - погіршення керованості автомобіля під час дощу;
 - погіршення функціональності повного привода.

Під час руху на автомобілі з установленим повнорозмірним нестандартним запасним колесом в зборі необхідно виявляти особливу обережність, якщо автомобіль:

- буксирує причіп;
- має кузов автодому;
- має вантаж на верхньому багажнику.

Якщо встановлено повнорозмірне нестандартне запасне колесо та шину, керуйте автомобілем обережно та якнайшвидше зверніться у сервісний центр.

Порядок заміни колеса

ПОПЕРЕДЖЕННЯ

- ⚠ Не розміщуйте жодних предметів між домкратом і дорожньою поверхнею.
- ⚠ Не розміщуйте жодних предметів між домкратом та автомобілем.

ПОПЕРЕДЖЕННЯ

⚠ Щоб запобігти руху автомобіля під час заміни колеса, встановіть коробку передач у положення «стоянка» (P), ввімкніть стоянкове гальмо та заблокуйте протидікатним упором колесо, розташоване якнайдалі (тобто за діагоналлю) від колеса, яке ви заміняєте. Наприклад, якщо ви замінюєте переднє ліве колесо, поставте упор під заднє праве колесо.

⚠ Рекомендуємо піднімати домкратом автомобіль тоді, коли його колеса зафіксовано упорами, а всередині немає людей.

⚠ Завжди використовуйте домкрат, що постачається разом з вашим автомобілем. Якщо ви використовуєте інший домкрат, переконайтеся, що вантажопідйомність домкрата відповідає масі автомобіля з урахуванням його вантажу або модифікацій. Якщо ви не знаєте, чи є вантажопідйомність достатньою, зверніться до офіційного дилера.

⚠ Домкрат із комплекту поставки автомобіля призначено виключно для заміни колеса. Використовуйте його лише під час заміни колеса в екстреній ситуації.

⚠ Перед використанням домкрата переконайтеся, що різьбу достатньо змащено.

⚠ Переконайтеся, що автомобільний домкрат не пошкоджений та не деформований, а різьба змащена та чиста.

⚠ Коли це можливо, використовуйте домкрат на рівній і твердій поверхні.

⚠ Установлюйте домкрат лише у передбачених точках. Якщо ви будете використовувати інші точки, ви можете пошкодити кузов, рульове керування, підвіску, двигун, гальмівну систему або паливопровод.

⚠ Вимкніть запалювання та повністю активуйте стоянкове гальмо, перш ніж підняти автомобіль.

⚠ Припаркуйте автомобіль так, щоб не заважати руху транспорту та не наражатися на небезпеку, та встановіть знак аварійної зупинки.

ПОПЕРЕДЖЕННЯ

⚠ Перебувати під автомобілем, що підтримується лише автомобільним домкратом, заборонено.

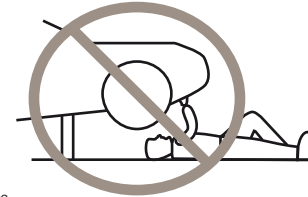

E166722

ПОПЕРЕДЖЕННЯ

⚠ Під автомобілем, що підтримується домкратом, не повинна перебувати жодна з частин тіла людини.

УВАГА: ваш домкрат не потребує обслуговування або додаткового змащення протягом строку служби вашого автомобіля.

1. Припаркуйтеся на рівній поверхні, ввімкніть стоянкове гальмо та світлову аварійну сигналізацію.
2. Установіть коробку передач у положення «стоянка» (P) та відключіть двигун.
3. Підніміть і зніміть частину підлоги багажного відділення, покриту текстильним килимком, щоб отримати доступ до компактного запасного колеса та домкрата.
4. Зніміть сталеву гайку-баранчик, якою зафіксовано запасне колесо, повернувши її проти годинникової стрілки.
5. Витягніть комплект, що містить запасне колесо і домкрат, з відділення для зберігання запасного колеса.

УВАГА: у плагін-гібридах домкрат і гайковий ключ розміщено ліворуч від запасного колеса.

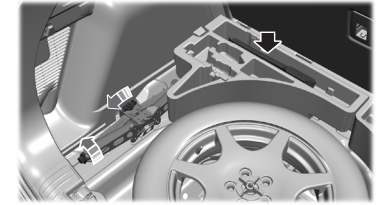

УВАГА: в автомобілях, що не є плагін-гібридами, домкрат і гайковий ключ розміщено під запасним колесом.

6. Витягніть домкрат.

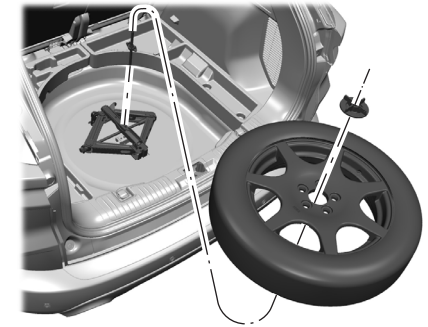

7. Від'єднайте балонний ключ від домкрата, повернувши ходовий гвинт із шестигранною гайкою на домкраті проти годинникової стрілки. Домкрат опуститься, механічний замок буде розблоковано.

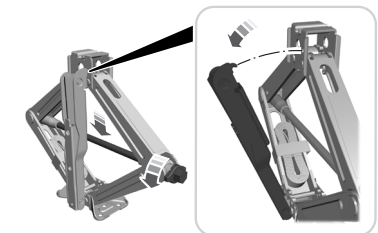

8. Розкладіть балонний ключ, щоб почати його використовувати.

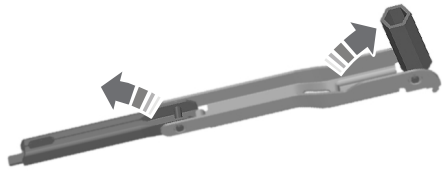

E181744

9. Зафіксуйте колесо, яке розташовано за діагоналлю напроти колеса, що знімається (дальнє колесо).

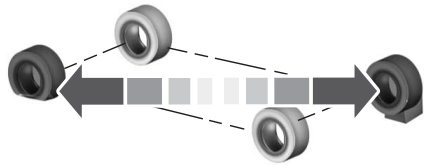

E142551

10. Послабте всі колісні гайки, повернувши їх на півоберта проти годинникової стрілки, але не знімайте їх, доки колесо не підніметься над землею.

УВАГА: щоб запобігти пошкодженню автомобіля, встановлюйте домкрат у передбачених точках.

11. Показані тут точки встановлення домкрата на автомобілі також зображено на попереджувальній етикетці на домкраті. Маленькі стрілки на порогах автомобіля показують розташування точок встановлення домкрата.



E145908

12. Повертайте ключ за годинниковою стрілкою, щоб підняти автомобіль, доки спущене колесо повністю не відірветься від землі.



13. Зніміть колісні гайки балонним ключем.

УВАГА: якщо колесо має великий ковпак з видимими колісними гайками, зніміть колісні гайки, перш ніж зняти колісний ковпак. Якщо цього не зробити, колісний ковпак може бути пошкоджено.

14. Замініть колесо зі спущеною шиною запасним, переконавшись, що шток клапана розташовано із зовнішнього боку автомобіля. Установіть колісні гайки на свої місця таким чином, щоб колесо щільно прилягало до маточини. Не затягуйте гайки до кінця, доки колесо не буде опущено. Якщо ви використовуєте шину тимчасового використання, шайби колісних гайок не будуть на одному рівні з ободом. Це нормально, лише коли використовується запасне колесо тимчасового використання.
15. Опустіть колесо, повернувши рукоятку домкрата проти годинникової стрілки.
16. Зніміть домкрат та затягніть колісні гайки до кінця в показаній послідовності. Див. розділ «Загальні відомості» (с. 328).

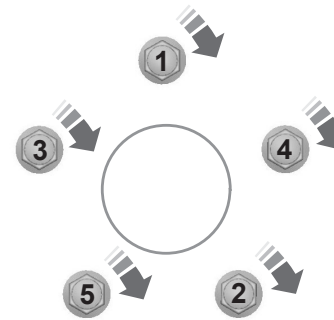

Зберігання колеса зі спущеною шиною

1. Щоб прибрати комплект із домкратом в автомобілі, що не є плагін-гібридом, складіть домкрат і рукоятку балонного ключа та приєднайте її до кронштейна в основі домкрата за допомогою штифта балонного ключа.

УВАГА: щоб прибрати домкрат і балонний ключ у плагін-гібриді, переведіть їх у закрите положення, склавши їх, та покладіть ключ у відділення для зберігання. Переведіть зібраний домкрат у закрите положення та переконайтеся, що його надійно зафіксовано, перш ніж почати поїзду.

2. Приєднуючи складений балонний ключ до домкрата, повертайте ключ рухами, спрямованими вгору, та регулюйте висоту домкрата, доки штифт не ввійде в отвір. Затягніть шестигранні гайки за годинниковою стрілкою рукою до упору.



3. Надайте зібраному комплекту з домкратом його вихідного положення та закріпіть його пластиковою гайкою-баранчиком. Перед початком руху переконайтеся, що домкрат надійно зафіксовано.
4. Розблокуйте колеса.
5. Покладіть колесо зі спущеною шиною на підлогу багажного відділення.

ТИСК У ШИНАХ

Рекомендовані значення тиску повітря в шинах наведено на табличці з інформацією про шини, розміщеній на стійці В з боку водія.

Перевіряйте тиск в усіх шинах, коли вони холодні, принаймні кожні два тижні.

УВАГА: щоб перевірити тиск у шинах, вам, можливо, доведеться витягти запасне колесо з його ніші.

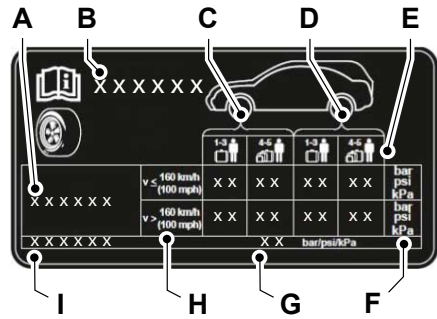

- A** Типорозмір шин
- B** Модель автомобіля
- C** Тиск у передніх шинах
- D** Тиск у задніх шинах
- E** Навантаження на автомобіль
- F** Одиниця вимірювання
- G** Тиск у шині запасного колеса
- H** Установлена постійна швидкість руху
- I** Типорозмір запасного колеса

E254054

Типорозмір шини	Нормальне навантаження		Повне навантаження	
	Передні колеса	Задні колеса	Передні колеса	Задні колеса
225/65 R171	2,4 бар	2,1 бар	2,4 бар	3 бар
225/60 R181	2,4 бар	2,1 бар	2,4 бар	3 бар
225/55 R19	2,4 бар	2,1 бар	2,4 бар	3 бар
245/45 R20	2,4 бар	2,1 бар	2,4 бар	3 бар

¹Використовуйте ланцюги протиковзання лише на шинах зазначених типорозмірів.

Тимчасове запасне колесо (якщо встановлено)

ПОПЕРЕДЖЕННЯ

 Не вимикайте систему стабілізації руху та не вибирайте режим «Спорт» під час використання тимчасового запасного колеса або після накачування колеса за допомогою комплекту для тимчасового відновлення руху.

Типорозмір шини	бар
T165/70R17	4,2

Не перевищуйте максимальну швидкість, зазначену на етикетці на тимчасовому запасному колесі.

КОЛІСНІ ГАЙКИ

Момент затяжки колісних гайок

Нм
135

«Секретні» колісні гайки

Щоб отримати запасний гайковий ключ для «секретних» гайок і запасні «секретні» гайки, зверніться до офіційного дилера, пред'явивши сертифікат з ідентифікаційним номером.

ЗАПРАВНІ ОБ'ЄМИ ТА ТЕХНІЧНІ ХАРАКТЕРИСТИКИ

РОЗМІРИ АВТОМОБІЛЯ

Опис розміру	Базова версія	Плагін-гібрид (PHEV)	ST-Line
Максимальна довжина	4614 мм	4614 мм	4621 мм
Загальна ширина з урахуванням зовнішніх дзеркал	1882 мм	1882 мм	1882 мм
Загальна ширина без зовнішніх дзеркал	2147 мм	2147 мм	2147 мм
Загальна висота	1670–1690 мм	1665–1685 мм	1657–1678 мм
Колісна база	2710 мм	2710 мм	2710 мм

ЗАПРАВНІ ОБ'ЄМИ ТА ТЕХНІЧНІ ХАРАКТЕРИСТИКИ

РОЗМІРИ БУКСИРУВАЛЬНОГО ОБЛАДНАННЯ

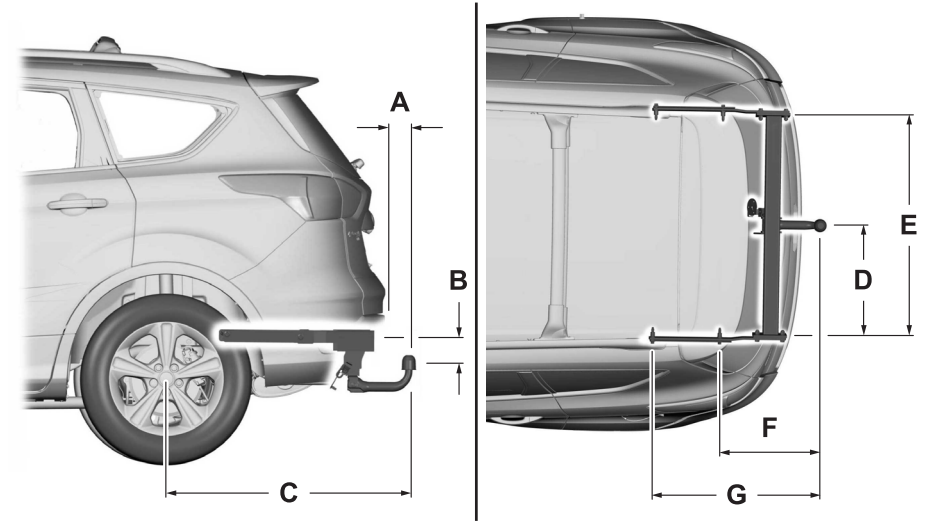

Розмір	Опис розміру	Розмір, мм
A	Від бампера до центра кульової опори	95
B	Від точки кріплення до центра кульової опори	165,8
C	Від центра колеса до центра кульової опори	1033
D	Від центра кульової опори до лонжерона	530
E	Відстань між лонжеронами	1060
F	Від центра кульової опори до центра першої точки кріплення	308,5
G	Від центра кульової опори до центра другої точки кріплення	393,5

Максимальне допустиме вертикальне навантаження на причіп

кг
100

ІДЕНТИФІКАЦІЙНА ТАБЛИЧКА АВТОМОБІЛЯ

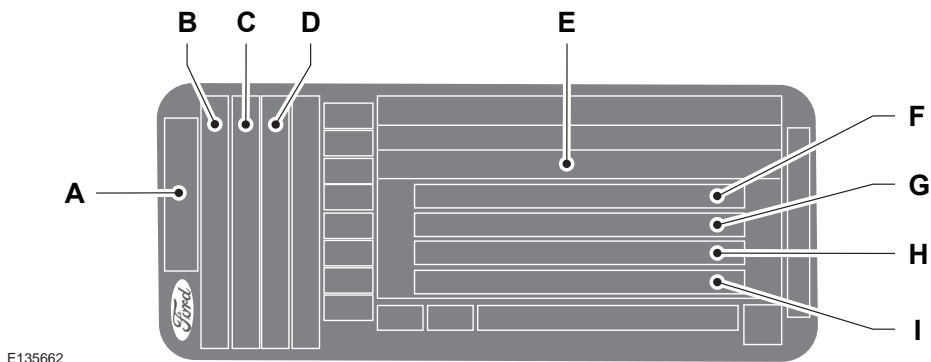

E135662

- A** Модель
- B** Варіант
- C** Найменування двигуна
- D** Потужність двигуна та рівень викидів
- E** Ідентифікаційний номер автомобіля
- F** Повна маса автомобіля
- G** Повна маса автопоїзда
- H** Максимальне навантаження на передню вісь
- I** Максимальне навантаження на задню вісь

Ідентифікаційну табличку автомобіля розташовано біля правих дверей.

УВАГА: фактичний вигляд ідентифікаційної таблички автомобіля може відрізнятися від ілюстрації.

УВАГА: інформація, зазначена на ідентифікаційній табличці, може бути різною для різних країн через місцеві особливості.

ІДЕНТИФІКАЦІЙНИЙ НОМЕР АВТОМОБІЛЯ (VIN): ЗА ВИНЯТКОМ ПЛАГІН-ГІБРИДІВ (PHEV)

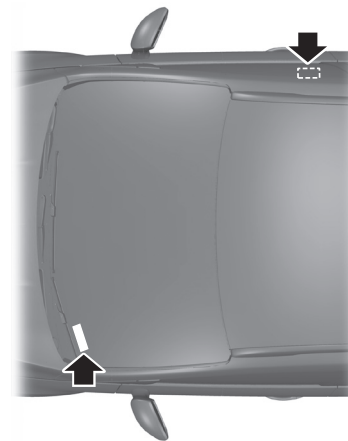

E87496

Ідентифікаційний номер автомобіля виштамповано на панелі підлоги з правого боку автомобіля поруч із переднім сидінням. Він також вказаний на лівому боці панелі приладів.

ІДЕНТИФІКАЦІЙНИЙ НОМЕР АВТОМОБІЛЯ (VIN): ПЛАГІН-ГІБРИД (PHEV)



Ідентифікаційний номер автомобіля виштамповано на панелі підлоги з правого боку автомобіля поруч із заднім сидінням. Він також вказаний на лівому боці панелі приладів.

ЗАПРАВНІ ОБ'ЄМИ ТА ТЕХНІЧНІ ХАРАКТЕРИСТИКИ: ДИЗЕЛЬ 1,5 Л

Використовуйте таку оливу та інші робочі рідини, що відповідають зазначеним технічним вимогам та класу в'язкості.

Використання оливи чи іншої рідини, що не відповідає зазначеним технічним вимогам та класу в'язкості, може призвести до таких наслідків:

- пошкодження компонентів, на яке може не поширюватися дія гарантії;
- збільшення тривалості прокручування двигуна;

ЗАПРАВНІ ОБ'ЄМИ ТА ТЕХНІЧНІ ХАРАКТЕРИСТИКИ

- підвищення токсичності вихлопу;
- погіршення динамічних характеристик двигуна;
- збільшення витрати палива;
- погіршення роботи гальм.

Автоматична коробка передач

УВАГА: в автоматичних коробках передач, що потребують робочої рідини MERCON® ULV, треба використовувати лише робочу рідину MERCON® ULV. Використання будь-якої іншої рідини може спричинити пошкодження коробки передач.

Заправні об'єми

Варіант	Кількість
Усі	11 л ¹

¹Приблизний заводський об'єм (місткість сухого бачка). Фактична кількість може змінюватися під час заміни рідини.

Матеріали

Назва	Технічні вимоги
Трансмісійна олива для автоматичної коробки передач P-ULV HU7J-M2C949-AA	WSS-M2C949-AMERCON® ULV

Механічна коробка передач

Заправні об'єми

Варіант	Кількість
Усі	1,59 л ¹

¹Приблизний заводський об'єм (місткість сухого бачка). Фактична кількість може змінюватися під час заміни рідини.

Матеріали

Назва	Технічні вимоги
Трансмісійна олива 75W LV JU7J-M2C200-AA, JU7J-M2C200-CA	WSS-M2C200-E1

Бак AdBlue® Заправні об'єми

Варіант	Кількість
Усі	14 л

ЗАПРАВНІ ОБ'ЄМИ ТА ТЕХНІЧНІ ХАРАКТЕРИСТИКИ

Охолодна рідина двигуна

Заправні об'єми

Варіант	Кількість
Автоматична коробка передач	8,8 л
Механічна коробка передач	8,7 л

Матеріали

Назва	Технічні вимоги
Антифриз Super Plus Premium Ready Mix 2U2J-19544-xxxx	WSS-M97B44-D2

Моторна олива

Наклейку з класом в'язкості та специфікацією моторної оливи розміщено на внутрішньому боці капота.

ЗАПРАВНІ ОБ'ЄМИ ТА ТЕХНІЧНІ ХАРАКТЕРИСТИКИ

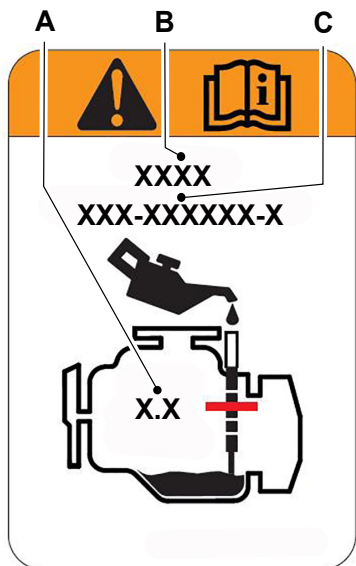

E248032

- A** Заправний об'єм моторної оливи, включаючи масляний фільтр
B Клас в'язкості моторної оливи
C Технічні вимоги до моторної оливи
- Ми рекомендуємо використовувати на вашому автомобілі моторну оливу Motorcraft®. Якщо замовити оливу Motorcraft® неможливо, використовуйте моторну оливу рекомендованого класу в'язкості, що відповідає нашим технічним вимогам або ACEA 2.
- Не використовуйте додаткових присадок, тому що вони не потрібні та можуть призвести до пошкодження двигуна, на яке може не поширюватися дія гарантії на ваш автомобіль.

Паливний бак

Заправні об'єми

Варіант	Кількість
Усі	54 л

Гідралічна гальмівна система

Матеріали

Назва	Технічні вимоги
Гальмівна рідина DOT 4 LV High Performance BU7J-M6C65-xxxx	WSS-M6C65-A2

ЗАПРАВНІ ОБ'ЄМИ ТА ТЕХНІЧНІ ХАРАКТЕРИСТИКИ

УВАГА: ми рекомендуємо використовувати гальмівну рідину Motorcraft (Ford) DOT 4 LV High Performance Motor Vehicle Brake Fluid або її аналог, що відповідає технічним вимогам WSS-M6C65-A Використання nereкомендованої рідини, що може не відповідати вимогам Ford, може призвести до зниження ефективності гальмування. Стежте, щоб гальмівна рідина залишалася чистою і до неї не потрапляли сторонні рідини. Потраплення бруду, води, нафтопродуктів чи інших речовин може призвести до пошкодження гальмівної системи та навіть її відмови.

Замки

Матеріали

Назва	Технічні вимоги
Проникаюча рідина	-

Бачок омивача

Заправні об'єми

Варіант	Кількість
Усі	Заповнювати в міру необхідності

Матеріали

Назва	Технічні вимоги
Рідина для омивачів FU7J-19C544-AA/BA/DA/EA/GA/HA	WSS-M14P19-A

ЗАПРАВНІ ОБ'ЄМИ ТА ТЕХНІЧНІ ХАРАКТЕРИСТИКИ: ESOBOOST™ 1,5 л

Використовуйте таку оливу та інші робочі рідини, що відповідають зазначеним технічним вимогам та класу в'язкості.

Використання оливи чи іншої рідини, що не відповідає зазначеним технічним вимогам та класу в'язкості, може призвести до таких наслідків:

- пошкодження компонентів, на яке може не поширюватися дія гарантії;
- збільшення тривалості прокручування двигуна;
- підвищення токсичності вихлопу;
- погіршення динамічних характеристик двигуна;
- збільшення витрати палива;
- погіршення роботи гальм.

ЗАПРАВНІ ОБ'ЄМИ ТА ТЕХНІЧНІ ХАРАКТЕРИСТИКИ

Механічна коробка передач

Заправні об'єми

Варіант	Кількість
Усі	1,59 л

Піриблизний заводський об'єм (місткість сухого бачка). Фактична кількість може змінюватися під час заміни рідини.

Матеріали

Назва	Технічні вимоги
Трансмісійна олива 75W LV JU7J-M2C200-AA, JU7J-M2C200-CA	WSS-M2C200-E1

Охолодна рідина двигуна

Заправні об'єми

Варіант	Кількість
Механічна коробка передач	7,2 л

Матеріали

Назва	Технічні вимоги
Антифриз Super Plus Premium Ready Mix 2U2J-19544-xxxx	WSS-M97B44-D2

Моторна олива

Ми рекомендуємо використовувати на вашому автомобілі моторну оливу Motorcraft®. Якщо замовити оливу Motorcraft® неможливо, використовуйте моторну оливу рекомендованого класу в'язкості, що відповідає вимогам API SN PLUS та має сертифікаційний знак API для бензинових двигунів, або відповідає ACEA A5/B5.

Не використовуйте додаткових присадок, тому що вони не потрібні та можуть призвести до пошкодження двигуна, на яке може не поширюватися дія гарантії на ваш автомобіль.

ЗАПРАВНІ ОБ'ЄМИ ТА ТЕХНІЧНІ ХАРАКТЕРИСТИКИ

Заправні об'єми

Варіант	Включаючи масляний фільтр
Усі	5,05 л

Матеріали

Назва	Технічні вимоги
Моторна олива – SAE 5W-20	WSS-M2C948-B

Паливний бак

Заправні об'єми

Варіант	Кількість
Усі	54 л

Гідролічна гальмівна система

Матеріали

Назва	Технічні вимоги
Гальмівна рідина DOT 4 LV High Performance BU7J-M6C65-xxxx	WSS-M6C65-A2

УВАГА: ми рекомендуємо використовувати гальмівну рідину Motorcraft (Ford) DOT 4 LV High Performance Motor Vehicle Brake Fluid або її аналог, що відповідає технічним вимогам WSS-M6C65-A. Використання нерекомендованої рідини, що може не відповідати вимогам Ford, може призвести до зниження ефективності гальмування. Стежте, щоб гальмівна рідина залишалася чистою і до неї не потрапляли сторонні рідини. Потрапляння бруду, води, нафтопродуктів чи інших речовин може призвести до пошкодження гальмівної системи та навіть її відмови.

Замки

ЗАПРАВНІ ОБ'ЄМИ ТА ТЕХНІЧНІ ХАРАКТЕРИСТИКИ

Матеріали

Назва	Технічні вимоги
Проникаюча рідина	—

Бачок омивача

Заправні об'єми

Варіант	Кількість
Усі	Заповнювати в міру необхідності

Матеріали

Назва	Технічні вимоги
Рідина для омивачів FU7J-19C544-AA/BA/DA/EA/GA/HA	WSS-M14P19-A

ЗАПРАВНІ ОБ'ЄМИ ТА ТЕХНІЧНІ ХАРАКТЕРИСТИКИ: ДИЗЕЛЬ 2,0 Л

Використовуйте таку оливу та інші робочі рідини, що відповідають зазначеним технічним вимогам та класу в'язкості.

Використання оливи чи іншої рідини, що не відповідає зазначеним технічним вимогам та класу в'язкості, може призвести до таких наслідків:

- пошкодження компонентів, на яке може не поширюватися дія гарантії;
- збільшення тривалості прокручування двигуна;

Заправні об'єми

Варіант	Кількість
Усі	11 л ¹

¹Приблизний заводський об'єм (місткість сухого бачка). Фактична кількість може змінюватися під час заміни рідини.

- підвищення токсичності вихлопу;
- погіршення динамічних характеристик двигуна;
- збільшення витрати палива;
- погіршення роботи гальм.

Автоматична коробка передач

УВАГА: в автоматичних коробках передач, що потребують робочої рідини MERCON® ULV, треба використовувати лише робочу рідину MERCON® ULV. Використання будь-якої іншої рідини може спричинити пошкодження коробки передач.

ЗАПРАВНІ ОБ'ЄМИ ТА ТЕХНІЧНІ ХАРАКТЕРИСТИКИ

Матеріали

Назва	Технічні вимоги
Трансмісійна олива для автоматичної коробки передач P-ULV HU7J-M2C949-AA	WSS-M2C949-AMERCON® ULV

Механічна коробка передач

Заправні об'єми

Варіант	Кількість
Усі	1,65 л ¹

¹Приблизний заводський об'єм (місткість сухого бачка). Фактична кількість може змінюватися під час заміни рідини.

Матеріали

Назва	Технічні вимоги
Трансмісійна олива 75W LV JU7J-M2C200-AA, JU7J-M2C200-CA	WSS-M2C200-E1

Охолодна рідина двигуна

Заправні об'єми

Варіант	Кількість
Низькотемпературний охолодний контур	2,2 л
Високотемпературний охолодний контур	9,5 л

Матеріали

Назва	Технічні вимоги
Антифриз Super Plus Premium Ready Mix 2U2J-19544-xxxx	WSS-M97B44-D2

Бак AdBlue®

Заправні об'єми

Варіант	Кількість
Усі	14 л

ЗАПРАВНІ ОБ'ЄМИ ТА ТЕХНІЧНІ ХАРАКТЕРИСТИКИ

Моторна олива

Ми рекомендуємо використовувати на вашому автомобілі моторну оливу Motorcraft®. Якщо замовити оливу Motorcraft® неможливо, використовуйте моторну оливу рекомендованого класу в'язкості, що відповідає нашим технічним вимогам або ACEA 2.

Не використовуйте додаткових присадок, тому що вони не потрібні та можуть призвести до пошкодження двигуна, на яке може не поширюватися дія гарантії на ваш автомобіль.

Заправні об'єми

Варіант	Включаючи масляний фільтр
Усі	6,37 л

Матеріали

Назва	Технічні вимоги
Моторна олива – SAE 0W-30	WSS-M2C950-A

Паливний бак

Заправні об'єми

Варіант	Кількість
Усі	54 л

Гідравлічна гальмівна система

Матеріали

Назва	Технічні вимоги
Гальмівна рідина DOT 4 LV High Performance BU7J-M6C65-xxxx	WSS-M6C65-A2

УВАГА: ми рекомендуємо використовувати гальмівну рідину Motorcraft (Ford) DOT 4 LV High Performance Motor Vehicle Brake Fluid або її аналог, що відповідає технічним вимогам WSS-M6C65-A. Використання nereкомендованої рідини, що може не відповідати вимогам Ford, може призвести до зниження ефективності гальмування. Стежте, щоб гальмівна рідина залишалася чистою і до неї не потрапляли сторонні рідини. Потрапляння бруду, води, нафтопродуктів чи інших речовин може призвести до пошкодження гальмівної системи та навіть її відмови.

Замки

ЗАПРАВНІ ОБ'ЄМИ ТА ТЕХНІЧНІ ХАРАКТЕРИСТИКИ

Матеріали

Назва	Технічні вимоги
Проникаюча рідина	–

Блок передання потужності

Заправні об'єми

Варіант	Кількість
Без охолоджувача	0,33–0,43 л
З охолоджувачем	0,41–0,51 л

Матеріали

Назва	Технічні вимоги
Олива для заднього моста SAE 75W-85 EU7J-M2C942-AA	WSS-M2C942-A

Задній міст

Заправні об'єми

Варіант	Кількість
Усі	0,75 л

Матеріали

Назва	Технічні вимоги
Олива для заднього моста SAE 75W FM JU7J-19G518-AA	–

ЗАПРАВНІ ОБ'ЄМИ ТА ТЕХНІЧНІ ХАРАКТЕРИСТИКИ

Бачок омивача

Заправні об'єми

Варіант	Кількість
Усі	Заповнювати в міру необхідності

Матеріали

Назва	Технічні вимоги
Рідина для омивачів FU7J-19C544-AA/BA/DA/EA/GA/HA	WSS-M14P19-A

ЗАПРАВНІ ОБ'ЄМИ ТА ТЕХНІЧНІ ХАРАКТЕРИСТИКИ: 2,5 Л

Використовуйте таку оливу та інші робочі рідини, що відповідають зазначеним технічним вимогам та класу в'язкості.

Використання оливи чи іншої рідини, що не відповідає зазначеним технічним вимогам та класу в'язкості, може призвести до таких наслідків:

- пошкодження компонентів, на яке може не поширюватися дія гарантії;
- збільшення тривалості прокручування двигуна;

- підвищення токсичності вихлопу;
- погіршення динамічних характеристик двигуна;
- збільшення витрати палива;
- погіршення роботи гальм.

Автоматична коробка передач

УВАГА: в автоматичних коробках передач, що потребують робочої рідини MERCON® ULV, треба використовувати лише робочу рідину MERCON® ULV. Використання будь-якої іншої рідини може спричинити пошкодження коробки передач.

Заправні об'єми

Варіант	Кількість
Усі	4,7 л ¹

¹Приблизний заводський об'єм (місткість сухого бачка). Фактична кількість може змінюватися під час заміни рідини.

Матеріали

Назва	Технічні вимоги
Трансмісійна олива для автоматичної коробки передач P-ULV HU7J-M2C949-AA	WSS-M2C949-AMERCON® ULV

ЗАПРАВНІ ОБ'ЄМИ ТА ТЕХНІЧНІ ХАРАКТЕРИСТИКИ

Охолодна рідина двигуна

Заправні об'єми

Варіант	Кількість
Низькотемпературний охолодний контур	6,2 л
Високотемпературний охолодний контур	9,6 л

Матеріали

Назва	Технічні вимоги
Антифриз Super Plus Premium Ready Mix 2U2J-19544-xxxx	WSS-M97B44-D2

Моторна олива

Ми рекомендуємо використовувати на вашому автомобілі моторну оливу Motorcraft®. Якщо замовити оливу Motorcraft® неможливо, використовуйте моторну оливу рекомендованого класу в'язкості, що відповідає вимогам API SN PLUS та має сертифікаційний знак API для бензинових двигунів, або відповідає ACEA A5/B5.

Не використовуйте додаткових присадок, тому що вони не потрібні та можуть призвести до пошкодження двигуна, на яке може не поширюватися дія гарантії на ваш автомобіль.

Заправні об'єми

Варіант	Включаючи масляний фільтр
Усі	5,4 л

Матеріали

Назва	Технічні вимоги
Моторна олива – SAE 5W-20	WSS-M2C948-B

ЗАПРАВНІ ОБ'ЄМИ ТА ТЕХНІЧНІ ХАРАКТЕРИСТИКИ

Паливний бак

Заправні об'єми

Варіант	Кількість
Усі	42,3 л

Гідролічна гальмівна система

Матеріали

Назва	Технічні вимоги
Гальмівна рідина DOT 4 LV High Performance BU7J-M6C65-xxxx	WSS-M6C65-A2

УВАГА: ми рекомендуємо використовувати гальмівну рідину Motorcraft (Ford) DOT 4 LV High Performance Motor Vehicle Brake Fluid або її аналог, що відповідає технічним вимогам WSS-M6C65-A. Використання нерекомендованої рідини, що може не відповідати вимогам Ford, може призвести до зниження ефективності гальмування. Стежте, щоб гальмівна рідина залишалася чистою і до неї не потрапляли сторонні рідини. Потрапляння бруду, води, нафтопродуктів чи інших речовин може призвести до пошкодження гальмівної системи та навіть її відмови.

Замки

Матеріали

Назва	Технічні вимоги
Проникаюча рідина	–

Блок передання потужності

Заправні об'єми

Варіант	Кількість
Без охолоджувача	0,33–0,43 л
З охолоджувачем	0,41–0,51 л

ЗАПРАВНІ ОБ'ЄМИ ТА ТЕХНІЧНІ ХАРАКТЕРИСТИКИ

Матеріали

Назва	Технічні вимоги
Олива для заднього моста SAE 75W-85 EU7J-M2C942-AA	WSS-M2C942-A

Задній міст

Заправні об'єми

Варіант	Кількість
Усі	0,75 л

Матеріали

Назва	Технічні вимоги
Олива для заднього моста SAE 75W FM JU7J-19G518-AA	–

Бачок омивача

Заправні об'єми

Варіант	Кількість
Усі	Заповнювати в міру необхідності

Матеріали

Назва	Технічні вимоги
Рідина для омивачів FU7J-19C544-AA/BA/DA/EA/GA/HA	WSS-M14P19-A

ТАБЛИЦЯ ТЕХНІЧНИХ ХАРАКТЕРИСТИК ЛАМП

У нижченаведеній таблиці наведено характеристики ламп, якими можна замінити лампи з комплектації автомобіля.

Зовнішні освітлювальні прилади

Функція	Комерційне позначення
Ближнє світло базових фар головного освітлення	H7
Дальнє світло базових фар головного освітлення	H9
Поворотний ліхтар базових фар головного освітлення	PWY24, жовтий
Денні ходові вогні, габаритні ліхтарі базових фар головного освітлення ¹	світлодіод
Опціональна фара головного освітлення ¹	світлодіод
Базовий протитуманний ліхтар	H8
Опціональний протитуманний ліхтар ¹	світлодіод
Задній габаритний ліхтар, стоп-сигнал ¹	світлодіод
Задній поворотний ліхтар	T20, жовтий
Ліхтар заднього ходу	T20
Задній протитуманний ліхтар	P21W
Лампа підсвічення номерного знака ¹	світлодіод
Високо встановлений стоп-сигнал ¹	світлодіод

¹Щоб замінити ці лампи, звертайтеся до офіційного дилера.

Внутрішні освітлювальні прилади

Функція	Комерційне позначення
Усі лампи внутрішнього освітлення	світлодіод

¹Щоб замінити ці лампи, зверніться до офіційного дилера.

УВАГА: щоб замінити всі лампи підсвічення панелі приладів, зверніться до офіційного дилера.

ПОКАЗНИКИ ВИТРАТИ ПАЛИВА

Витрата палива і викид CO₂

Зазначені показники витрати палива/споживання енергії, рівня викиду CO₂ та запасу ходу на електроенергії виміряно згідно з технічними вимогами та специфікаціями Регламентів (ЄС) 715/2007 та (ЄС) 692/2008 в останній редакції. Наведені показники витрати палива і викиду CO₂ є середніми значеннями для певного типу автомобіля, але не для конкретного автомобіля. Застосований стандартизований метод випробувань дає змогу порівнювати характеристики автомобілів різних типів і виробників.

Директива ЄС 1999/94/ЄС

На витрату палива й рівень викиду CO₂ автомобіля впливають не лише його економічність, але й манера керування водія й інші нетехнічні чинники. CO₂ – це основний парниковий газ, що спричинює глобальне потепління. Довідник витрати палива та викиду CO₂, що містить дані для всіх нових легкових моделей, можна безкоштовно отримати в будь-якій точці продажу.

Всесвітня узгоджена методика випробувань автомобілів малої вантажопідйомності

Починаючи з 1 вересня 2017 року певні нові автомобілі отримують сертифікат відповідності за Всесвітньою узгодженою методикою випробувань автомобілів малої вантажопідйомності (WLTP) згідно з (ЄС) 2017/1151 в останній редакції. Це нова, точніша процедура випробувань для вимірювання витрати палива та викидів CO₂. Починаючи з 1 вересня 2018 року вона повністю замінить Новий їздовий європейський цикл (NEDC), що поки що є чинною методикою випробувань. Під час переходу зі старої методики на нову показники витрати палива та викиду CO₂, отримані за методикою WLTP, перераховуються на показники за NEDC. Вони будуть дещо відрізнятися від попередніх показників, оскільки певні елементи випробувань змінилися. Отже, для того самого автомобіля можуть бути наведені інші показники витрати палива та CO₂.

ПОКАЗНИКИ ВИТРАТИ ПАЛИВА: ДИЗЕЛЬ 1,5 л

У місті	За містом	Мішаний цикл	Викид CO ₂
л/100 км	л/100 км	л/100 км	г/км
4,7–5,3	3,8–4,4	4,2–4,7	109–125

ЗАПРАВНІ ОБ'ЄМИ ТА ТЕХНІЧНІ ХАРАКТЕРИСТИКИ

ПОКАЗНИКИ ВИТРАТИ ПАЛИВА: ЕСОВОOST™ 1,5 Л

У місті	За містом	Мішаний цикл	Викид CO ₂
л/100 км	л/100 км	л/100 км	г/км
6,5–7,1	4,9–5,3	5,5–6	125–136

ЗАПРАВНІ ОБ'ЄМИ ТА ТЕХНІЧНІ ХАРАКТЕРИСТИКИ

ПОКАЗНИКИ ВИТРАТИ ПАЛИВА: ДИЗЕЛЬ 2,0 Л

У місті	За містом	Мішаний цикл	Викид CO ₂
л/100 км	л/100 км	л/100 км	г/км
4,7–5,8	4–4,6	4,3–5,1	111–132

ПОКАЗНИКИ ВИТРАТИ ПАЛИВА: ПЛАГІН-ГІБРИД (PHEV) 2,5 л

Мішаний цикл	Викид CO ₂
л/100 км	г/км
1,2	26

ВИМОГИ ДО АВТОМОБІЛЯ З ІНТЕРНЕТ-З'ЄДНАННЯМ

Послуги, що підключаються, та пов'язані з ними функції потребують наявності сумісної автомобільної мережі.

Деякі послуги дистанційного керування вимагають передплати. Додаткову інформацію наведено в мобільній програмі Ford Pass. Можуть діяти певні обмеження, умови третіх сторін та тарифи на послуги передавання повідомлень і даних.

ОБМЕЖЕННЯ ДЛЯ АВТОМОБІЛЯ З ІНТЕРНЕТ-З'ЄДНАННЯМ

Оскільки технології та стільникові мережі розвиваються, іноді вони можуть впливати на роботу та доступність деяких функцій. Через такі зміни в технологіях деякі функції можуть припинити працювати.

ПІДКЛЮЧЕННЯ АВТОМОБІЛЯ ДО МОБІЛЬНОЇ МЕРЕЖІ

Що таке модем



Модем дає доступ до низки функцій, інтегрованих у ваш автомобіль.

Увімкнення та вимкнення модема: автомобілі з 4,2-дюймовим інформаційно-розважальним дисплеєм

1. Виберіть **Settings (Параметри)**.

2. Виберіть **FordPass Connect**.
3. Виберіть **Connectivity features (Функції забезпечення зв'язку)**.
4. Увімкніть або вимкніть функції забезпечення зв'язку.

Підключення FordPass до модема

1. Переконайтеся, що модем увімкнено, використовуючи меню параметрів автомобіля.
2. Відкрийте програму FordPass на своєму пристрої й авторизуйтеся.
3. Додайте автомобіль або виберіть автомобіль, якщо його вже додано.
4. Виберіть пункт «Інформація про автомобіль».
5. Виберіть пункт «Активация автомобіля».
6. Переконайтеся, що ім'я на екрані збігається з іменем, показаним у вашому обліковому записі FordPass.
7. Підтвердьте підключення облікового запису FordPass до модема.

ПІДКЛЮЧЕННЯ АВТОМОБІЛЯ ДО МЕРЕЖІ WI-FI

1. Виберіть **Settings (Параметри)**.
2. Виберіть **Wi-Fi**.
3. Увімкніть **System Wi-Fi (Wi-Fi системи)**.
4. Виберіть **View Available Networks (Перегляд доступних мереж)**.
5. Виберіть доступну мережу Wi-Fi.

УВАГА: введіть пароль мережі для підключення до захищеної мережі.

УСУНЕННЯ НЕПОЛАДОК У РОБОТІ АВТОМОБІЛЯ З ІНТЕРНЕТ-З'ЄДНАННЯМ: АВТОМОБІЛІ З МОДЕМОМ

Симптом	Можлива причина і вирішення
Я не можу підтвердити підключення облікового запису FordPass до модема.	<ul style="list-style-type: none"> – Модем не ввімкнено. • Увімкніть функції забезпечення зв'язку. – Слабкий сигнал мережі. • Перемістіть автомобіль ближче до точки доступу Wi-Fi або до місця, де сигналу мережі ніщо не заважає.

УСУНЕННЯ НЕПОЛАДОК У РОБОТІ АВТОМОБІЛЯ З ІНТЕРНЕТ-З'ЄДНАННЯМ: АВТОМОБІЛІ ІЗ SYNC 3

Симптом	Можлива причина і вирішення
Я не можу підключитися до мережі Wi-Fi.	<ul style="list-style-type: none"> – Неправильний пароль. • Введіть правильний пароль мережі. – Слабкий сигнал мережі. • Перемістіть автомобіль ближче до точки доступу Wi-Fi або до місця, де сигналу мережі ніщо не заважає. – У межах дальності перебувають декілька точок доступу з однаковим SSID. • Використовуйте унікальну назву для свого SSID. Не використовуйте назву за промовчанням, якщо вона не містить унікального ідентифікатора на кшталт частини адреси MAC.
Після успішного підключення до мережі Wi-Fi відбувається відключення.	<ul style="list-style-type: none"> – Слабкий сигнал мережі. • Перемістіть автомобіль ближче до точки доступу Wi-Fi або до місця, де сигналу мережі ніщо не заважає.
Хоча я перебуваю близько до точки доступу Wi-Fi, сигнал мережі слабкий.	<ul style="list-style-type: none"> – Сигналу мережі щось заважає. • Якщо автомобіль оснащено обігрівом вітрового скла, розмістіть автомобіль так, щоб його не було звернено до точки доступу Wi-Fi вітровим склом. • Якщо автомобіль має металеве тонування вікон, але не вітрового скла, розверніть автомобіль вітровим склом до точки доступу Wi-Fi, або відчиніть вікна, що перебувають на шляху сигналу. • Якщо автомобіль має металеве тонування вікон і вітрового скла, відчиніть вікна, що перебувають на шляху сигналу. • Якщо автомобіль у гаражі та двері гаража зачинено, відчиніть двері гаража.
Я не бачу в списку доступних мереж мережу, яку я очікую побачити.	<ul style="list-style-type: none"> – Прихована мережа. • Зробіть мережу видимою та повторіть спробу.

Симптом	Можлива причина і вирішення
Я не бачу SYNC, коли я шукаю мережі Wi-Fi на мобільному телефоні або іншому пристрої.	<ul style="list-style-type: none"> – Особливість системи. • Переконайтеся, що видимість точки доступу Wi-Fi активовано. • Наразі SYNC не забезпечує точки доступу Wi-Fi.
Завантаження програмного забезпечення триває надто довго.	<ul style="list-style-type: none"> – Слабкий сигнал мережі. • Перемістіть автомобіль ближче до точки доступу Wi-Fi або до місця, де сигналу мережі ніщо не заважає. – До точки доступу підключено багато користувачів, або її швидкість інтернет-з'єднання є низькою. • Використовуйте більш надійну точку доступу.
Системі начебто вдалося підключитися до точки доступу, і сила сигналу є чудовою, але програмне забезпечення не оновлюється.	<ul style="list-style-type: none"> – Оновлення програмного забезпечення відсутні. – Мережа Wi-Fi потребує передплати або згоди з умовами використання. • Перевірте з'єднання за допомогою іншого пристрою. Якщо мережа потребує передплати або згоди з умовами використання, зверніться до постачальника послуг мережі.

СТВОРЕННЯ ТОЧКИ ДОСТУПУ WI-FI: АВТОМОБІЛІ БЕЗ SYNC

Ви можете створити в автомобілі точку доступу Wi-Fi, яка забезпечить підключення й доступ до інтернету для пристроїв. Натисніть показану кнопку, щоб увійти в меню параметрів.



1. Виберіть **Connectivity features (Функції забезпечення зв'язку)**.
2. Виберіть **Vehicle Hotspot (Точка доступу в автомобілі)**.

УВАГА: за промовчанням точку доступу в автомобілі ввімкнено.

3. Виберіть **Settings (Параметри)**.
4. Переконайтеся, що видимість Wi-Fi активовано.

УВАГА: за промовчанням видимість Wi-Fi активовано.

Визначення назви та паролю точки доступу Wi-Fi

Натисніть показану кнопку, щоб увійти в меню параметрів.



1. Виберіть **Connectivity Features (Функції забезпечення зв'язку)**.
2. Виберіть **Vehicle Hotspot (Точка доступу в автомобілі)**.
3. Виберіть **Settings (Параметри)**.

УВАГА: SSID – це назва точки доступу.

4. Перейдіть до **Hide password (Приховати пароль)**.
5. Зніміть позначку з цього пункту.

Підключення пристрою до точки доступу Wi-Fi

1. Увімкніть Wi-Fi на пристрої та виберіть точку доступу зі списку доступних мереж Wi-Fi.
2. Коли з'явиться запит на пароль, введіть пароль.

Придбання тарифного плану

1. Підключіть пристрій до точки доступу.

УВАГА: на пристрої відкривається портал оператора автомобільної мережі.

2. Якщо портал не відкривається на пристрої, відкрийте будь-який сайт, і вас буде переадресовано на портал оператора автомобільної мережі.

УВАГА: на захищених сайтах переадресація не відбувається.

УВАГА: якщо ви маєте активний тарифний план, після підключення пристрою система не переадресує вас на портал оператора автомобільної мережі. Щоб придбати більший обсяг даних, перейдіть на сайт оператора автомобільної мережі.

УВАГА: якщо в меню точки доступу в автомобілі відображається інформація про використання даних, ці відомості є приблизними.

УВАГА: якщо виконати загальне скидання, система не вилучить автомобіль з облікового запису в оператора автомобільної мережі. Щоб вилучити автомобіль з облікового запису, зверніться до оператора автомобільної мережі.

УВАГА: оператор автомобільної мережі надає послуги точки доступу в автомобілі заздалегідь за своєю угодою та за умови наявності послуги та покриття мережі.

ЗМІНА НАЗВИ АБО ПАРОЛЮ ТОЧКИ ДОСТУПУ WI-FI

Натисніть показану кнопку, щоб увійти в меню параметрів.

1. Виберіть **Connectivity Features (Функції забезпечення зв'язку)**.
2. Виберіть **Vehicle Hotspot (Точка доступу в автомобілі)**.
3. Виберіть **Settings (Параметри)**.



4. Виберіть **SSID: _**.
5. Введіть бажаний SSID.
6. Виберіть **Done (Готово)**.
7. Виберіть **Password: _ (Пароль)**.
8. Введіть бажаний пароль.
9. Виберіть **Done (Готово)**.

ЗАГАЛЬНІ ВІДОМОСТІ

ПОПЕРЕДЖЕННЯ

! Неуважність під час водіння може призвести до втрати керування автомобілем, аварії та травм. Ми настійно рекомендуємо вживати особливих застережних заходів під час використання будь-яких пристроїв, що можуть відвернути вашу увагу від дороги. Передусім ви несете відповідальність за безпечну експлуатацію автомобіля. Ми не радимо використовувати під час водіння будь-які мобільні пристрої та рекомендуємо по можливості застосовувати натомість системи з голосовим керуванням. Обов'язково ознайомтесь з усіма чинними місцевими законами, що поширюються на використання електронних пристроїв під час водіння.

Радіочастоти і чинники, що впливають на якість прийому

УВАГА: тривале прослуховування гучних звуків може зашкодити вашому слуху.

Чинники, що впливають на якість прийому радіосигналу

Відстань і сила	Що далі ви від'їжджаєте від станції FM, то слабшим стає сигнал і то гіршим стає прийом.
Тип місцевості	Пагорби, гори, високі будівлі, мости, тунелі, шляхопроводи, криті автостоянки, густе листя дерев та грози можуть завадити прийому сигналу.
Перенавантаження станції	Коли ви проїжджаєте поблизу опори лінії електропередачі, слабший сигнал може забитися сильнішим сигналом і викликати перешкоди в аудіосистемі.

АУДІОБЛОК

ПОПЕРЕДЖЕННЯ

! Неуважність під час водіння може призвести до втрати керування автомобілем, аварії та травм. Ми настійно рекомендуємо вживати особливих застережних заходів під час використання будь-яких пристроїв, що можуть відвернути вашу увагу від дороги. Передусім ви несете відповідальність за безпечну експлуатацію автомобіля. Ми не радимо використовувати під час водіння будь-які мобільні пристрої та рекомендуємо по можливості застосовувати натомість системи з голосовим керуванням. Обов'язково ознайомтесь з усіма чинними місцевими законами, що поширюються на використання електронних пристроїв під час водіння.



E289731

УВАГА: залежно від встановленого додатково обладнання засоби керування можуть мати інший вигляд, ніж на зображенні.

УВАГА: деякі системи та функції, як-от супутникове радіо Sirius, можуть бути недоступними у вашому регіоні. Уточніть в офіційного дилера.

УВАГА: керування більшістю функцій аудіосистеми здійснюється через систему сенсорного екрана.

Регулювання гучності



E248939

Регулюйте гучність, повертаючи ручку.

Зміна радіостанцій



E248947

У режимі радіо: поверніть, щоб почати пошук у діапазоні радіочастот.

У режимі супутникового радіо: поверніть, щоб знайти попередню або наступну доступну станцію супутникового радіо.

Вимкнення звуку аудіосистеми



Натисніть і відпустіть показану кнопку, щоб вимкнути звук аудіо, що відтворює аудіо.

Призупинення або відтворення мультимедійних файлів



У режимі мультимедійного пристрою натисніть показану кнопку, щоб призупинити відтворення. Натисніть кнопку ще раз, щоб відновити відтворення.

У режимі радіо натисніть цю кнопку, щоб вимкнути звук. Натисніть кнопку ще раз, щоб знову ввімкнути звук.

Увімкнення та вимкнення аудіоблока



Натисніть і відпустіть показану кнопку.

УВАГА: кнопку може бути розміщено на ручці регулювання гучності.

Увімкнення та вимкнення дисплея



Натисніть і відпустіть показану кнопку.

Використання пошуку, перемотування вперед і назад



Натисніть і відпустіть показану кнопку, щоб перейти до наступної композиції.

Натисніть та утримуйте кнопку, щоб швидко перемотати вперед поточну композицію.



Натисніть і відпустіть показану кнопку, щоб повернутися до початку композиції.

Продовжуйте натискати кнопку, щоб повернутися до попередніх композицій.

Натисніть та утримуйте кнопку, щоб швидко перемотати назад.

У режимі радіо: виберіть діапазон частот, натисніть і відпустіть одну з цих кнопок. Система зупиниться на першій станції, знайденій у цьому напрямку пошуку.

У режимі супутникового радіо: натисніть і відпустіть, щоб вибрати наступну чи попередню станцію супутникового радіо. Якщо вибрано певну категорію (наприклад, джаз, рок чи новини), натисніть, щоб знайти наступну чи попередню станцію у вибраній категорії.

ЦИФРОВЕ РАДІО (ЯКЩО ВСТАНОВЛЕНО)

Загальні відомості

Система дає вам змогу слухати радіостанції, що приймаються системою цифрового аудіомовлення (скорочено DAB).

УВАГА: покриття варіюється залежно від регіону і впливає на якість прийому сигналу. Радіомовлення відбувається на національному, регіональному та місцевому рівнях. Покриття може змінюватися через погодні умови та фізичні особливості місцевості.

Підтримуються такі формати:

- DAB,
- DAB+,
- DMB-Audio (Digital Multimedia Broadcasting).

Блоки станцій

Блоки містять групу радіостанцій. Кожен блок може складатися з декількох різних станцій.

Назва станції відображається під назвою блока.

УВАГА: налаштування з одного блока на другий може потребувати часу, необхідного системі для синхронізації з новим блоком. На час синхронізації аудіосистема відключає звук.

Функція перемикачання в режимі цифрового аудіомовлення

Якщо ви залишите зону покриття радіостанції DAB, система автоматично переключиться на відповідну радіостанцію в діапазоні FM.

Функція вмикається та вимикається за допомогою інформаційного дисплея. Див. розділ «**Загальні відомості**» (с. 97).

УВАГА: якщо для цифрової радіостанції відсутній аналог у діапазоні FM, у разі спроби переключитися аудіосистема відключить звук.

УВАГА: якщо для цифрової радіостанції було знайдено аналог у діапазоні FM, система показує символ FM.

УВАГА: коли система перемикається з цифрової радіостанції на її аналог у діапазоні FM, якість звуку змінюється.

Використання цифрового аудіомовлення та SYNC в автомобілі

Вибір діапазону радіочастот

1. Натисніть кнопку **SOURCE** (Джерело).
2. Виберіть **DAB**.

УВАГА: якщо продовжити налаштування після досягнення першої чи останньої станції блока, приймач перейде до наступного блока. Перехід може супроводжуватися паузою та короткочасним відключенням звуку.

Налаштування радіостанцій

Пошук станцій (спосіб 1)

1. Натисніть одну з кнопок пошуку. Аудіосистема зупиниться на першій радіостанції, яку вона знайде в вибраному вами напрямку пошуку.

Список радіостанцій (спосіб 2)

Ця функція виводить на дисплей всі доступні станції як список.

1. Натисніть кнопку станції.
2. Натискайте кнопки з лівою чи правою стрілками, щоб змінити блок. Перегляньте список та виберіть станцію, натиснувши на відповідну ділянку сенсорного екрана.

УВАГА: на дисплеї відображаються лише станції з поточного блока.

Ручне налаштування (спосіб 3)

1. Повертайте ручку TUNE (Налаштування) ліворуч і праворуч.

УВАГА: частоти відображаються у вигляді блок-ідентифікаторів. Наприклад, 5A, 5B і 5C.

Кнопки попередньої установки

Ця функція дає змогу призначати улюблені радіостанції на будь-яку кнопку попередньої установки.

1. Виберіть радіостанцію.
2. Натисніть та утримуйте одну з кнопок попередньої установки. Коли система збереже станцію, з'явиться повідомлення. Також на короткий час вимкнеться звук аудіосистеми, підтверджуючи, що станцію було збережено.

Ви можете в будь-який момент вибрати збережену в пам'яті улюблену радіостанцію, натиснувши кнопку попередньої установки.

УВАГА: радіостанції, збережені за допомогою кнопок попередньої установки, можуть стати недоступними, якщо ви залишите зону покриття. Якщо таке станеться, в аудіосистемі зникне звук. Це може призвести до несподіваних змін у попередніх установках станцій.

Радіотекст

Це можливість відображати додаткову інформацію, наприклад ім'я виконавця. Щоб увімкнути цю опцію, виконайте підказки на екрані для зміни налаштувань.

УВАГА: додаткова інформація може бути відсутньою.

USB-ПОРТ

ПОПЕРЕДЖЕННЯ

 Неухважність під час водіння може призвести до втрати керування автомобілем, аварії та травм. Ми настійно рекомендуємо вживати особливих застережних заходів під час використання будь-яких при-

строїв, що можуть відвернути вашу увагу від дороги. Передусім ви несете відповідальність за безпечну експлуатацію автомобіля. Ми не радимо використовувати під час водіння будь-які мобільні пристрої та рекомендуємо по можливості застосовувати натомість системи з голосовим керуванням. Обов'язково ознайомтесь з усіма чинними місцевими законами, що поширюються на використання електронних пристроїв під час водіння.

USB A



USB C



USB-порт дає змогу підключати пристрої відтворення медіафайлів, флешки та заряджати пристрої.

УВАГА: ми рекомендуємо використовувати лише кабелі та перехідники із сертифікацією USB-IF. Несертифіковані кабелі та перехідники можуть не працювати.

Розташування USB-портів

Можливі місця розташування USB-портів:

- всередині відсіку для мультимедійних пристроїв;
- всередині центральної консолі;
- в нижній частині панелі приладів.

УВАГА: кількість та тип USB-портів на вашому автомобілі можуть бути іншими.

УВАГА: не всі USB-порти на вашому автомобілі підтримують передавання даних. Див. розділ «Додаткові електророзетки» (с. 145).

ЗАГАЛЬНІ ВІДОМОСТІ

ПОПЕРЕДЖЕННЯ

 Неуважність під час водіння може призвести до втрати керування автомобілем, аварії та травм. Ми настійно рекомендуємо вживати особливих застережних заходів під час використання будь-яких пристроїв, що можуть відвернути вашу увагу від дороги. Передусім ви несете відповідальність за безпечну експлуатацію автомобіля. Ми не радимо використовувати під час водіння будь-які мобільні пристрої та рекомендуємо по можливості застосовувати натомість системи з голосовим керуванням. Обов'язково ознайомтесь з усіма чинними місцевими законами, що поширюються на використання електронних пристроїв під час водіння.

Про SYNC

Система дає вам змогу взаємодіяти з автомобільними системами розваг, інформації та зв'язку за допомогою голосових команд і сенсорного екрана. Вона забезпечує легку взаємодію з аудіообладнанням, телефоном, навігацією, мобільними програмами й численними параметрами.

УВАГА: систему можна ввімкнути на автомобілі з вимкненим запалюванням і використовувати максимум годину.

УВАГА: після вимкнення запалювання систему можна використовувати максимум 10 хвилин або до відчинення будь-яких дверей.

УВАГА: з міркувань безпеки робота деяких функцій SYNC залежить від швидкості автомобіля. Їхнє використання можливе, лише коли швидкість автомобіля є нижчою за 5 км/год.

Використання сенсорного екрана

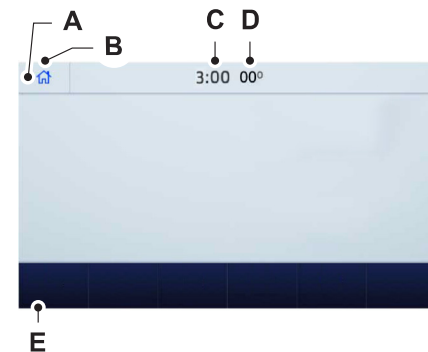

- A** Рядок стану.
- B** Головний екран.
- C** Годинник. Див. розділ «Параметри» (с. 404).
- D** Температура зовнішнього повітря.
- E** Рядок функцій.

Рядок стану

-  Мікрофон мобільного телефону вимкнено.
-  Звук аудіосистеми вимкнено.
-  Оновлення програмного забезпечення встановлено.
-  Підключено через Wi-Fi.
-  Мобільний телефон у роумінгу.
-  Отримано текстове повідомлення.

-  Аварійну допомогу вимкнено.
-  Сила сигналу мережі мобільного зв'язку
-  Передання даних про автомобіль ввімкнено.
-  Передання інформації про місцезнаходження автомобіля ввімкнено.
-  Передання даних про автомобіль та інформації про місцезнаходження автомобіля ввімкнено.
-  Джерело автодорожньої інформації: сервіс актуальної інформації про затори.
-  Джерело автодорожньої інформації: трансляція інформації про затори.
-  Бездротовий зарядний пристрій активний.

Рядок функцій

-  Виберіть, якщо ви хочете використовувати радіо, USB-пристрій, мультимедійний пристрій або пристрій із Bluetooth. Див. розділ «Розважальні системи» (с. 389).
-  Виберіть, якщо ви хочете налаштувати параметри кліматичної системи.
-  Виберіть, якщо ви хочете налаштувати або отримати доступ до телефонної книги на мобільному телефоні. Див. розділ «Телефон» (с. 391).
-  Виберіть, якщо ви хочете використовувати навігаційну систему. Див. розділ «Навігація» (с. 393).
-  Виберіть, якщо ви хочете шукати й використовувати сумісні програми на вашому пристрої iOS або Android. Див. розділ «Програми» (с. 403).
-  Виберіть, якщо ви хочете налаштувати параметри систем. Див. розділ «Параметри» (с. 404).

Очищення сенсорного екрана
Див. розділ «Очищення салону» (с. 325).

Оновлення системи

Оновлення системи за допомогою флешки

Завантаження оновлення

1. Перейдіть на сторінку оновлення SYNC на місцевому сайті Ford.
2. Завантажте оновлення.

УВАГА: сайт повідомляє вас про наявність оновлення.

3. Вставте флешку в комп'ютер.

УВАГА: флешка має бути порожньою й відповідати мінімальним вимогам, зазначеним на сайті.

4. Дотримуйтеся інструкцій із завантаження оновлення на флешку.

Установлення оновлення

УВАГА: ви можете використовувати систему під час установлення оновлення.

1. Витягніть усі інші флешки з USB-портів.
2. Підключіть флешку з оновленням до USB-порту.

УВАГА: установлення почнеться автоматично протягом 10 хвилин.

Оновлення системи за допомогою підключення до мережі Wi-Fi

Увімкнення автоматичних оновлень системи

1. Виберіть **Settings (Параметри)**.
2. Виберіть **Automatic Updates (Автоматичні оновлення)**.
3. Увімкніть **Automatic System Updates (Автоматичні оновлення системи)**.

Тепер система налаштована на перевірку наявності й отримання оновлень системи, коли її підключено до мережі Wi-Fi.

УВАГА: ви можете використовувати систему під час завантаження.

УВАГА: якщо система відключиться від мережі Wi-Fi під час завантаження, воно продовжить наступного разу, коли систему буде підключено до мережі Wi-Fi.

Підключення до мережі Wi-Fi

Див. розділ «Підключення автомобіля до мережі Wi-Fi» (с. 371).

Додаткова інформація та допомога

Якщо вам потрібні додаткова інформація й допомога, рекомендуємо звернутися до офіційного дилера або відвідати місцевий сайт Ford.

ВИКОРИСТАННЯ СИСТЕМИ РОЗПІЗНАВАННЯ ГОЛОСОВИХ КОМАНД

Система дає вам змогу взаємодіяти з автомобільними системами розваг, інформації та зв'язку за допомогою голосових команд. Вона забезпечує легку взаємодію з аудіообладнанням, телефоном, навігацією, мобільними програмами й численними параметрами. Це дає вам змогу не випускати кермо з рук та зосередитися на дорозі перед вами.

 Натисніть кнопку голосового керування на кермі та зачекайте голосової підказки системи.

УВАГА: повторно натисніть кнопку голосового керування, щоб перервати голосову підказку та почати говорити.

УВАГА: поверніть регулятор гучності під час відтворення голосової підказки, щоб відрегулювати її гучність.

УВАГА: натисніть і утримуйте кнопку голосового керування на кермі, щоб використовувати Siri на пристрої iOS.

Нижченаведені голосові команди призначено, щоб допомагати вам незалежно від того, яке меню відкрито на екрані:

- **List of Commands (Список команд)**
- **Help (Допомога)**.

У нижченаведених таблицях перелічено деякі з найчастіше використовуваних голосових команд. Повний список голосових команд наведено на місцевому сайті Ford.

Загальні

Голосова команда	Опис
___List of Commands (___, список команд)	Отримання списку команд для певної функції. ¹
Cancel (Скасувати)	Скасування активного сеансу голосового керування.
___Help (___, допомога)	Отримання списку команд для певної функції. ¹
Go back (Повернутися)	Повернення до попереднього екрана.
Main Menu (Головне меню)	Повернення до головного меню.

Голосова команда	Опис
Next Page (Наступна сторінка)	Перехід до наступної сторінки.
Previous Page (Попередня сторінка)	Перехід до попередньої сторінки.

¹Додайте до команди назву потрібної функції.

Розважальні системи

Аудіоджерело

Голосова команда	Опис
Radio (Радіо)	Використання радіо.
CD Player (CD-програвач)	Використання CD-програвача.
Bluetooth Stereo (Bluetooth-стерео)	Використання пристрою з Bluetooth.
USB	Використання USB-аудіопристрою або мультимедійного програвача.

Радіо

Голосова команда	Опис
AM	Прослуховування AM-радіо.
AM __	Налаштування на певну AM-частоту. ¹
DAB	Прослуховування цифрового радіо (DAB).
FM	Прослуховування FM-радіо.
FM __	Налаштування на певну FM-частоту. ¹

¹Додайте до команди радіочастоту з точністю до двох десяткових знаків.

USB-пристрій і мультимедійний програвач

Голосова команда	Опис
Play Album __ (Відтворити, альбом __)	Відтворення вашої музики за категорією. ¹
Play Artist __ (Відтворити, виконавець __)	
Play Audiobook __ (Відтворити, аудіокнига __)	
Play Genre __ (Відтворити, жанр __)	
Play Playlist __ (Відтворити, список відтворення __)	
Play Podcast __ (Відтворити, подкаст __)	
Play Song (Відтворити, пісня __)	Перегляд музики на USB-пристрої.
Browse All Albums (Переглянути, всі альбоми)	
Browse All Artists (Переглянути, всі виконавці)	
Browse All Audiobooks (Переглянути, всі аудіокниги)	
Browse All Genres (Переглянути, всі жанри)	
Browse All Playlists (Переглянути, всі списки відтворення)	
Browse All Podcasts (Переглянути, всі подкасти)	Перегляд вашої музики за категорією на USB-пристрої. ¹
Browse All Songs (Переглянути, всі пісні)	
Browse Album __ (Переглянути, альбом __)	
Browse Artist __ (Переглянути, виконавець __)	
Browse Audiobook __ (Переглянути, аудіокнига __)	
Browse Genre __ (Переглянути, жанр __)	
Browse Playlist __ (Переглянути, список відтворення __)	Перегляд музики на USB-пристрої. ¹
Browse Podcast __ (Переглянути, подкаст __)	

¹Додайте до команди назву альбому, ім'я виконавця, назву аудіокниги, назву жанру, назву списку відтворення, назву подкасту або назву композиції. Вимовляйте назву саме так, як її написано на екрані вашого пристрою.

Телефон

Голосова команда	Опис
Pair Phone (Зв'язати телефон)	Зв'язування мобільного телефона або пристрою, що підтримує Bluetooth.
Redial (Набрати повторно)	Повторний набір останнього набраного вами номера.
Dial __ (Набрати __)	Набір номера. ¹
Call __ (Зателефонувати, __)	Телефонування зазначеному контакту з вашої телефонної книги. ²
Call ____ (Зателефонувати, ____)	Телефонування зазначеному контакту з вашої телефонної книги на зазначений номер. ³
Listen to Message (Прослухати повідомлення)	Прослуховування текстового повідомлення.
Listen to Message __ (Прослухати повідомлення __)	Прослуховування текстового повідомлення зі списку.
Reply to Message (Відповісти на повідомлення)	Відповідь на останнє текстове повідомлення.

¹Додайте до команди номер, який ви хочете набрати.

²Додайте до команди ім'я контакту з вашої телефонної книги. Вимовляйте ім'я контакту саме так, як його написано на екрані вашого пристрою.

³Додайте до команди ім'я контакту й опис номера (робочий, домашній тощо) з вашої телефонної книги. Вимовляйте ім'я й прізвище контакту саме так, як його написано на екрані вашого пристрою.

Навігація (якщо встановлено)

Установлення пункту призначення

Голосова команда	Опис
Find an Address (Знайти адресу)	Введення адреси пункту призначення. Після запиту вкажіть номер будинку, назву вулиці й місто.
Find POI (Знайти об'єкт інфраструктури)	Пошук об'єкта інфраструктури за назвою чи категорією.
Destination Nearest __ (Пункт призначення: найближчий __)	Пошук об'єкта інфраструктури поблизу за категорією. ¹
Find a POI Category (Знайти категорію об'єкта інфраструктури)	Пошук категорії об'єкта інфраструктури. ¹
Drive Home (Їхати додому)	Установлення збереженої домашньої адреси як пункту призначення.
Drive to Work (Їхати на роботу)	Установлення збереженої робочої адреси як пункту призначення.
Show Previous Destinations (Показати попередні пункти призначення)	Відображення списку попередніх пунктів призначення і вибір із цього списку.
Show Favorites (Показати улюблені місця)	Відображення списку улюблених пунктів призначення і вибір із цього списку.

¹Додайте до команди назву або категорію об'єкта інфраструктури.

Навігація маршрутом

Голосова команда	Опис
Cancel Route (Скасувати маршрут)	Скасування поточного маршруту.
Detour (Об'їзд)	Вибір альтернативного маршруту.
Repeat Instruction (Повторити інструкцію)	Повторення останньої навігаційної підказки.
Show Route (Показати маршрут)	Огляд маршруту.
Show Map (Показати мапу)	Відображення мапи на сенсорному екрані.
North Up (Північ угорі)	Відображення двовимірної мапи, де північ розташовано у верхній частині сенсорного екрана.
Heading UP (Навігація за напрямком руху)	Відображення двовимірної мапи, що повертається за напрямком руху автомобіля (автомобіль рухається вгору).
Show 3D (Показати 3D)	Відображення тривимірної мапи, що повертається за напрямком руху автомобіля (автомобіль рухається вперед).

Програми

Загальні

Голосова команда	Опис
Mobile Applications (Мобільні програми)	Запуск програми. Система запросить вас указати назву програми.
List Applications (Список програм)	Отримання списку усіх мобільних програм, запущених на вашому пристрої.
Find Applications (Знайти програми)	Пошук програм, запущених на вашому пристрої, та підключення до них.

Активна програма

Голосова команда	Опис
__ Help (__ , допомога)	Отримання списку голосових команд для певної програми. ¹
Exit __ (Закрити __)	Закриття програми. ¹

¹Додайте до команди назву програми.

Параметри голосового керування

Голосова команда	Опис
Voice Settings (Параметри голосового керування)	Перехід до параметрів голосового керування.
Interaction Mode Novice (Режим взаємодії – початківець)	Увімкнення довгих голосових підказок.
Interaction Mode Advanced (Режим взаємодії – просунутий)	Увімкнення коротких голосових підказок.
Phone Confirmation On (Підтвердження телефонного дзвінка, увімкнути)	Увімкнення підтвердження виклику. Перш ніж зателефонувати, система просить вас підтвердити.
Phone Confirmation Off (Підтвердження телефонного дзвінка, вимкнути)	Вимкнення підтвердження виклику. Перш ніж зателефонувати, система не просить вас підтвердити.
Voice Command Lists On (Списки голосових команд, увімкнути)	Увімкнення відображення голосових команд.
Voice Command Lists Off (Списки голосових команд, вимкнути)	Вимкнення відображення голосових команд.

Автоматичне зменшення частоти обертів двигуна вентилятора

За потреби система зменшує частоту обертів двигуна вентилятора, щоб зменшити кількість фонових шумів у вашому автомобілі, коли ви використовуєте голосові команди. Коли ви закінчите віддавати команди, вентилятор відновить нормальну роботу.

Вимкнення зменшення частоти обертів двигуна вентилятора

Однотимчасно натисніть кнопки А/С (Кондиціонер повітря) та рециркуляції повітря.

РОЗВАЖАЛЬНІ СИСТЕМИ

 Виберіть опцію «Аудіо» в рядку функцій.

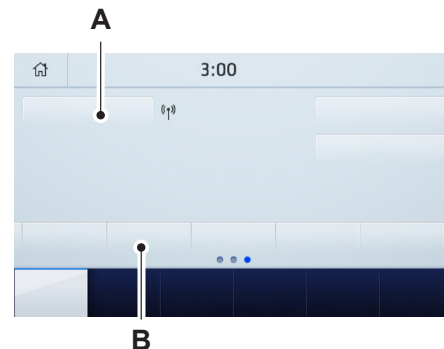

- A** Аудіоджерело. Виберіть, щоб змінити аудіоджерело.
- B** Попередні установки. Зсуньте ліворуч, щоб переглянути більше попередніх установок.

Ви можете перейти до цих елементів за допомогою сенсорного екрана або голосових команд.

Використання радіо

Установлення радіостанції AM/FM

1. Виберіть **Sources (Джерела)**.
2. Виберіть **AM** або **FM**.



E270235

3. Поверніть регулятор, щоб змінити частоту.

Вибір радіостанції FM зі списку

1. Виберіть **Sources (Джерела)**.
2. Виберіть **FM**.
3. Виберіть **Browse (Преглянути)**.
4. Виберіть радіостанцію зі списку.

Вибір цифрової радіостанції зі списку

1. Виберіть **Sources (Джерела)**.
2. Виберіть **DAB**.
3. Виберіть **Browse (Преглянути)**.
4. Виберіть блок станцій.
5. Виберіть радіостанцію зі списку.

Ручна зміна цифрових радіостанцій



E270235

Поверніть регулятор, щоб змінити станцію.

Автоматична зміна радіостанцій



Натисніть для пошуку наступної радіостанції в напрямку збільшення частоти радіомовлення. Натисніть та утримуйте для швидкого пошуку в напрямку збільшення частоти радіомовлення.



Натисніть для пошуку наступної радіостанції в напрямку зменшення частоти радіомовлення. Натисніть та утримуйте для швидкого пошуку в напрямку зменшення частоти радіомовлення.

Збереження радіостанції

Натисніть та утримуйте одну з кнопок попередньої установки.

УВАГА: звук радіо ненадовго зникне, показуючи, що радіостанцію було збережено.

Увімкнення автодорожніх повідомлень
Виберіть **Traffic (TA) (Автодорожні повідомлення (TA))**.

УВАГА: якщо увімкнуті автодорожні повідомлення, то трансляція таких повідомлень буде переривати поточне аудіоджерело, щоб допомогти вам прокласти маршрут.

Потокове відтворення музики з пристрою з Bluetooth

Перевірте сумісність пристрою на місцевому сайті Ford.

Зв'яжіть пристрій з автомобілем. Див. розділ «Телефон» (с. 391).

Виберіть **Sources (Джерела)**.



Виберіть Bluetooth.

Пошук композицій на пристрої з Bluetooth

Виберіть **Browse (Преглянути)**.

Виберіть композицію.

УВАГА: виберіть зображення обкладинки альбому, щоб переглянути інформацію про поточну композицію.

Відтворення композицій в довільному порядку на пристрої з Bluetooth



Виберіть, щоб запустити відтворення композицій у довільному порядку.

Повторне відтворення композицій на пристрої з Bluetooth



Виберіть піктограму повторного відтворення, щоб знову відтворити композиції.

УВАГА: ви можете повторно відтворити одну або всі композиції на аудіоприсрої з Bluetooth. Ви можете повторно відтворити одну композицію, всі композиції або всі композиції в одній папці на пристрої з Bluetooth.

УВАГА: поруч із піктограмою повторного відтворення відображається маленька цифра один, показуючи, що для цієї композиції вибрано режим повторного відтворення. Маленьке зображення папки показує, що для папки вибрано режим повторного відтворення.

Відтворення музики з USB-пристрою або мультимедійного програвача

Підключіть пристрій до USB-порту.

Виберіть **Sources (Джерела)**.



Виберіть USB.

УВАГА: перш ніж почати відтворювати музику з пристрою, система має виконати її індексацію.

Пошук композицій на USB-пристрої або мультимедійному програвачі

Виберіть **Browse (Преглянути)**.

Виберіть композицію.

УВАГА: виберіть зображення обкладинки альбому, щоб переглянути інформацію про поточну композицію.

УВАГА: ви також можете переглядати композиції за назвою (іменем) альбому, виконавця, аудіокниги, жанру, списку відтворення, подкасту або композиції.

Відтворення композицій в довільному порядку на USB-пристрої або мультимедійному програвачі



Виберіть, щоб запустити відтворення композицій у довільному порядку.

Повторне відтворення композицій на USB-пристрої або мультимедійному програвачі



Виберіть піктограму повторного відтворення, щоб знову відтворити композиції.

УВАГА: ви можете повторно відтворити одну або всі композиції на USB-пристрої або мультимедійному програвачі аудіоформату. Ви можете повторно відтворити одну композицію, всі композиції або всі композиції в одній папці на USB-пристрої або мультимедійному програвачі.

УВАГА: поруч із піктограмою повторного відтворення відображається маленька цифра один, показуючи, що для цієї композиції вибрано режим повторного відтворення. Маленьке зображення папки показує, що для папки вибрано режим повторного відтворення.

Підтримувані пристрої

Система підтримує більшість USB-пристроїв та мультимедійних програвачів, включаючи пристрої iOS та Android.

Підтримувані формати аудіофайлів

Система підтримує нижченаведені формати файлів:

- аудіоформати MP3, WMA, WAV, AAC і FLAC;
- розширення файлів .MP3, .WMA, .WAV, .M4A, .M4B, .AAC і .FLAC;
- файлові системи FAT, exFAT і NTFS.

Метадані аудіофайлів

Система організує індексовані файли на USB-пристрої або мультимедійному програвачі за тегами метаданих. Теги метаданих містять інформацію про файл. Якщо теги метаданих для файлів на USB-пристрої або мультимедійному програвачі не містять жодної інформації, система класифікує їх як невідомі. Система спроможна виконати індексацію 50 000 композицій на одному USB-пристрої або мультимедійному програвачі для максимум 10 пристроїв.

ТЕЛЕФОН

ПОПЕРЕДЖЕННЯ



Неуважність під час водіння може призвести до втрати керування автомобілем, аварії та травм. Ми настійно рекомендуємо вживати особливих застережних заходів під час використання будь-яких пристроїв, що можуть відвернути вашу увагу від дороги. Передусім ви несете відповідальність за безпечну експлуатацію автомобіля. Ми не радимо використовувати під час водіння будь-які мобільні пристрої та рекомендуємо по можливості застосовувати натомість системи з голосовим керуванням. Обов'язково ознайомтесь з усіма чинними місцевими законами, що поширюються на використання електронних пристроїв під час водіння.

Перевірте сумісність пристрою на місцевому сайті Ford.

Зв'язування мобільного телефону в перший раз

Перейдіть до меню налаштувань на мобільному телефоні та увімкніть Bluetooth. Переконайтеся, що ваш телефон можна виявити. Див. посібник з експлуатації вашого телефону.

 Виберіть опцію «Телефон» у рядку функцій.

1. Виберіть **Add Phone (Додати телефон)**.

УВАГА: система попросить вас знайти назву свого автомобіля на екрані мобільного телефону.

2. Виберіть свій автомобіль на екрані мобільного телефону.

УВАГА: на екрані мобільного телефону й на автомобільному сенсорному екрані з'явиться число.

3. Переконайтеся, що число на екрані мобільного телефону збігається з числом на сенсорному екрані.

УВАГА: на сенсорному екрані з'явиться підтвердження успішного виконання зв'язування мобільного телефону з автомобілем.

4. Після відповідного запиту системи скачайте телефонну книгу з мобільного телефону.

УВАГА: якщо ви зв'язали з автомобілем декілька мобільних телефонів, задайте головний телефон у параметрах телефону. Ви можете змінити це налаштування в будь-який момент.

Використання мобільного телефону

Recent Call List (Список нещодавніх викликів)

Відображення списку попередніх викликів і вибір із цього списку.

Contacts (Контакти)

Відображення форми смарт-пошуку, де можна знайти свої контакти. Скористайтеся кнопкою List (Список), щоб відсортувати контакти в алфавітному порядку.

Your phone (Ваш телефон)

Зміна мелодій виклику, оповіщень, зв'язування ще одного телефону.

Change device (Змінити пристрій)

Відображення списку зв'язаних або підключених пристроїв, які ви можете вибрати.

Do Not Disturb (Не турбувати)

Відхилення вхідних дзвінків, вимкнення мелодій виклику й оповіщень.

Phone Keypad (Клавіатура телефону)

Прямий набір номера.

Text Messages (Текстові повідомлення)

Відображення повідомлень з мобільного телефону.

Siri

Підключення до Siri на вашому пристрої iOS.

Phone Voice Assistant (Голосовий асистент телефону)

Підключення до служби голосового керування на вашому пристрої Android.

Робота з текстовими повідомленнями

Налаштування оповіщень про нові текстові повідомлення

iOS

1. Перейдіть до меню «Налаштування» на мобільному телефоні.
2. Виберіть Bluetooth.

3. Виберіть піктограму «Інформація» праворуч від назви свого автомобіля.
4. Увімкніть оповіщення про нові текстові повідомлення.

Android

1. Перейдіть до меню «Налаштування» на мобільному телефоні.
2. Виберіть Bluetooth.
3. Виберіть пункт «Профілі».
4. Виберіть профіль телефону.
5. Увімкніть оповіщення про нові текстові повідомлення.

Можливі дії з текстовими повідомленнями

Пункт меню	Опис
Hear it (Почути)	Прослуховування текстового повідомлення.
View (Переглянути)	Перегляд текстового повідомлення.
Call (Зателефонувати)	Дзвінок автору повідомлення.
Reply (Відповісти)	Відповідь на текстове повідомлення за допомогою стандартного текстового повідомлення.

Apple CarPlay

1. Підключіть пристрій до USB-порту.
2. Виконайте вказівки на сенсорному екрані.

УВАГА: певні функції системи не доступні під час використання Apple CarPlay.

Вимкнення Apple CarPlay

1. Виберіть **Settings (Параметри)**.
2. Виберіть **Apple CarPlay Preferences (Налаштування Apple CarPlay)**.
3. Вимкніть **Apple CarPlay**.

Android Auto

1. Підключіть пристрій до USB-порту.
2. Виконайте вказівки на сенсорному екрані.

УВАГА: можливо, вам потрібно буде активувати Android Auto з меню параметрів.

УВАГА: певні функції системи не доступні під час використання Android Auto.

Вимкнення Android Auto

1. Виберіть **Settings (Параметри)**.
2. Виберіть **Android Auto**.
3. Вимкніть **Android Auto**.

НАВІГАЦІЯ (ЯКЩО ВСТАНОВЛЕНО)

УВАГА: додаткову інформацію наведено на місцевому сайті Ford.



Виберіть опцію «Навігація» в рядку функцій.



D

- A** Меню вигляду мапи
- B** Зменшення масштабу
- C** Збільшення масштабу
- D** Меню навігації маршрутом
- E** Меню введення пункту призначення

Установлення пункту призначення

Установлення пункту призначення через екран введення тексту

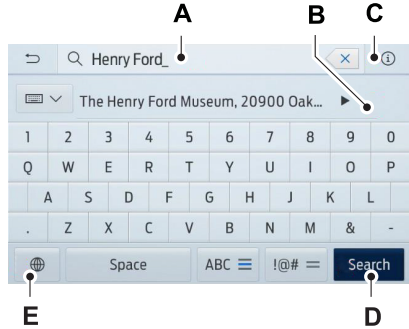

- A** Поле введення тексту
- B** Автозаповнення залежно від тексту, який ви вводите
- C** Піктограма «Інформація»
- D** Пошук
- E** Параметри клавіатури

УВАГА: виберіть один з варіантів, запропонованих функцією автозаповнення, щоби скопіювати цей текст у поле введення тексту.

УВАГА: ви можете ввести пункт призначення для навігаційної системи, використовуючи різні формати: місто вулиця номер будинку, місто номер будинку вулиця, поштовий індекс або об'єкт інфраструктури.

УВАГА: назву країни, де розташовано пункт призначення, вводити не треба.

УВАГА: щоб ввести літери з діакритичними знаками, як-от å або é, натисніть та утримуйте відповідну літеру на клавіатурі.

Виберіть **Search (Пошук)**.

Виберіть **Start (Старт)**, щоби почати навігацію маршрутом.

Установлення пункту призначення через екран мапи

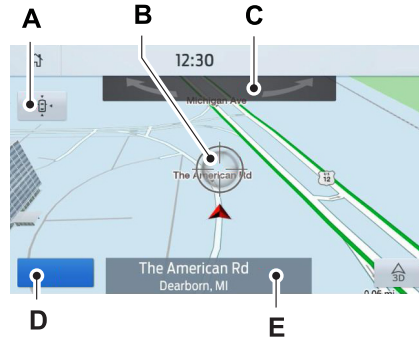

- A** У центрі мапи
- B** Вибрана точка
- C** Повертання 3D-мапи. Зсуньте ліворуч або праворуч
- D** Запустити навігацію маршрутом
- E** Назва пункту призначення

Виберіть точку на мапі.

Виберіть **Start (Старт)**, щоби почати навігацію по маршруту.

Зміна формату мапи

Показ мапи в одному з нижченаведених форматів.

- Двовимірна мапа, що повертається за напрямком руху автомобіля (автомобіль рухається вгору).
- Двовимірна мапа, де північ розташовано у верхній частині екрана.
- Тривимірна мапа, що повертається за напрямком руху автомобіля (автомобіль рухається вперед).

Зміна масштабу

Показ більш чи менш деталізованої мапи.

УВАГА: ви можете змінювати масштаб, за допомогою жесту «щипок». Торкніться екрана двома пальцями й розведіть їх, щоби збільшити масштаб. Торкніться екрана двома пальцями та зведіть їх, щоби зменшити масштаб.

Навігація маршрутом

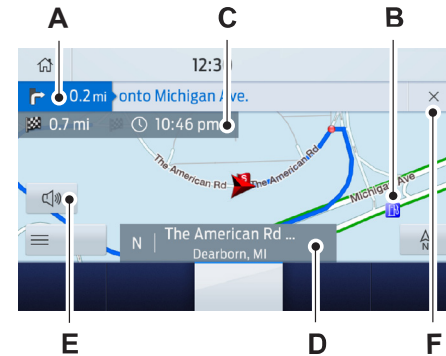

- A** Показчик повороту. Виберіть, щоби почути останню голосову підказку
- B** Об'єкт інфраструктури
- C** Очікуваний час прибуття, відстань і час, що залишилися до пункту призначення
- D** Поточна дорога
- E** Вимкнути звук навігаційних підказок
- F** Скасувати навігацію маршрутом

УВАГА: щоби змінити гучність голосових підказок, поверніть регулятор гучності, коли лунає підказка.

Меню навігації маршрутом

Пункт меню	Опис
Screen View (Вигляд екрана)	Налаштування параметрів мапи: відображення мапи під час навігації маршрутом.
Full Map (Мапа повністю)	Відображення мапи на весь екран, коли навігація маршрутом активна.
Highway Exit Info (Інформація про виїзди з автомагістралі)	Відображення інформації про виїзди з автомагістралі, коли навігація маршрутом активна.
Turn List (Список поворотів)	Відображення списку поворотів для поточного маршруту. Вибір дороги, якої ви хочете уникнути.
Traffic List (Список автодорож.)	Відображення автодорожніх подій на поточному маршруті або поруч. ¹
Navigation Settings (Параметри навігації)	Налаштування параметрів навігації.
Where Am I? (Де я?)	Відображення інформації про ваше поточне місцеперебування.

Пункт меню	Опис
Cancel Route (Скасувати маршрут)	Скасування навігації маршрутом.
View Route (Переглянути маршрут)	Відображення всього поточного маршруту на мапі.
Detour (Об'їзд)	Відображення альтернативного маршруту порівняно з поточним маршрутом.
Edit Waypoints (Змінити проміжні пункти)	Зміна порядку або вилучення проміжних пунктів.
Optimize Order (Оптимізувати порядок)	Система задає порядок проміжних пунктів.
Go (Вперед)	Перехід до нового екрана й початок нового маршруту.
Search (Пошук)	Введення адреси пункту призначення.
Home (Дім)	Установлення вашої збереженої домашньої адреси як пункту призначення.
Work (Робота)	Установлення вашої збереженої робочої адреси як пункту призначення.
Favorites (Улюблені)	Відображення списку улюблених пунктів призначення й вибір із цього списку.
Previous Destinations (Попередні пункти призначення)	Відображення списку попередніх пунктів призначення й вибір із цього списку.
POI (Об'єкти інфраструктури)	Відображення категорій об'єктів інфраструктури.

Залежить від каналу автодорожніх повідомлень або сервісу актуальної інформації про затори.

Регулювання гучності навігаційної підказки

Поверніть регулятор гучності під час відтворення голосової підказки, щоб відрегулювати її гучність.

УВАГА: якщо ви випадково виставили гучність на нуль, натисніть кнопку «Показчик повороту», щоб відтворити останню голосову підказку й відрегулювати гучність до бажаного рівня.

Вимкнення звуку навігаційних підказок

Виберіть опцію вимкнення звуку на екрані, щоб відключити звук навігаційних підказок.

УВАГА: система відключить звук наступної та всіх подальших навігаційних підказок.

Додавання проміжних пунктів

Ви можете додати проміжний пункт до навігаційного маршруту як один із пунктів призначення на маршруті. Ви можете додати максимум п'ять проміжних пунктів.

1. Виберіть опцію пошуку на мапі.
2. Виберіть пункт призначення.
3. Виберіть символ прапорця.
4. Виберіть **Go (Вперед)**.

Скасування навігації маршрутом



Виберіть меню навігації маршрутом на активному екрані навігації.

Виберіть **Cancel Route (Скасувати маршрут)**.

Скасування навігації маршрутом через головну мапу



Виберіть піктограму у верхньому правому куті головної мапи, щоби скасувати навігацію маршрутом.

Сервіс актуальної інформації про затори (якщо встановлено)

Сервіс актуальної інформації про затори забезпечує вас автодорожньою інформацією майже в режимі реального часу, допомагаючи вам прокладати найшвидший маршрут до пункту призначення. Вам потрібний активний абонемент на сервіс актуальної інформації про затори.

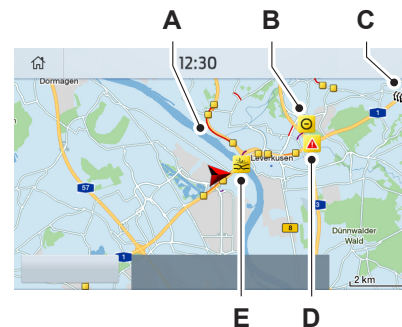

- A** Дорожній затор
- B** Дорогу закрито
- C** Сервіс актуальної інформації про затори активний
- D** Важливе попередження
- E** Проблема на дорозі

Увімкнення сервісу актуальної інформації про затори

УВАГА: переконайтеся, що модем увімкнено. Див. розділ «Автомобіль з інтернет-з'єднанням» (с. 371).

1. Виберіть **Settings (Параметри)**.
2. Виберіть **FordPass Connect**.
3. Виберіть **Connectivity Settings (Параметри забезпечення зв'язку)**.
4. Увімкніть **Vehicle Connectivity (Зв'язок і підключення в автомобілі)**.
5. Увімкніть **Location (Місцеперебуван-**

ня).

6. Увімкніть **Vehicle data & Remote ctrl (Дані про автомобіль і дистанційне керування)**.
7. Увімкніть **Live Traffic (Сервіс актуальної інформації про затори)**.

Оновлення навігаційних мап

Щоб отримати оновлення навігаційних мап, відвідайте місцевий сайт Ford або зверніться до найближчого дилера. Компанія HERE є постачальником цифрових мап для системи навігації. Якщо ви знайшли в мапах помилки, ви можете повідомити про це безпосередньо HERE, скориставшись посиланням www.here.com. Компанія HERE перевіряє всі звіти про помилки і надсилає результати перевірки через електронну пошту.

ІНФОРМАЦІЯ ПРО ЕЛЕКТРОМОБІЛЬ (ЯКЩО ВСТАНОВЛЕНО)

Потік потужності



Інформація про потік потужності для вашого плагін-гібрида доступна на головному екрані або в меню «Програми».

Робочі стани автомобіля

Залежно від робочого стану і умов руху потужність буде надходити на передні і задні колеса або від них.

- Холостий хід: автомобіль рухається, і коробка передач перебуває в положенні «стоянка» (P). Увімкнено двигун внутрішнього згоряння і (або) високовольтну акумуляторну батарею.
- Рух на електротязі: автомобіль рухається, і коробка передач перебуває в положенні «рух» (D) або «нейтральна передача» (N). Високовольтна акумуляторна батарея забезпечує тягу для коліс.
- Гібридний рух: автомобіль рухається, і коробка передач перебуває в положенні «рух» (D) або «нейтральна передача» (N).

ча» (N). Двигун внутрішнього згоряння та високовольтна акумуляторна батарея забезпечують тягу коліс.

- Рух за допомогою двигуна внутрішнього згоряння: автомобіль рухається, і коробка передач перебуває в положенні «рух» (D) або «нейтральна передача» (N). Двигун внутрішнього згоряння забезпечує тягу для коліс.
- Рекуперативне гальмування: автомобіль рухається в положенні «рух» (D), вповільнюючись. Енергія, захоплена системою рекуперативного гальмування, повертається до високовольтної акумуляторної батареї.
- Зарядження: автомобіля підключено до електромережі, і високовольтна акумуляторна батарея заряджається.

Причина ввімкнення двигуна внутрішнього згоряння

Нижченаведені умови допомагають пояснити, чому двигун внутрішнього згоряння увімкнено і що ви можете зробити, щоб уможливити перехід у повністю електричний режим.

- Потужність, потрібна приводу: двигун увімкнено, оскільки натиснуто педаль акселератора або активовано систему контролю швидкості. Трохи відпустіть педаль або вимкніть систему контролю швидкості, щоб повернутися в повністю електричний режим.
- Висока швидкість: двигун увімкнено, оскільки швидкість автомобіля перевищує поріг роботи в повністю електричному режимі. Збавте швидкість, щоб повернутися в електричний режим.
- Режим роботи обігрівача: двигун увімкнено через режим роботи обігрівача. Перейдіть на нижчий режим обігріву чи вимкніть обігрівач, щоб повернутися в електричний режим.
- Нейтральна передача: двигун увімкнено, оскільки коробку передач встановлено в положення «нейтральна передача». Виведіть коробку з нейтрального положення, щоб повернутися в електричний режим.
- Холодний двигун: двигун увімкнено, оскільки двигун холодний. Автомобіль повернеться в електричний режим, щойно двигун прогріється до достатньої температури.
- Акумуляторна батарея заряджається: двигун увімкнено, щоб зарядити високовольтну акумуляторну батарею. Автомобіль повернеться в електричний режим, щойно батарею буде заряджено.
- Нижча передача: двигун увімкнено, оскільки коробку передач встановлено на нижчу передачу. Виведіть коробку з положення нижчої передачі, щоб повернутися в електричний режим.
- Нормальна експлуатація: двигун увімкнено, щоб оптимізувати експлуатацію автомобіля. Автомобіль повернеться в електричний режим, коли це стане можливо.
- Режим обмеженого використання: двигун увімкнено, щоб зберегти якість моторної оливи. Автомобіль повернеться в електричний режим, коли роботу в режимі обмеженого використання буде завершено. Див. розділ «Експлуатація плагін-гібрида» (с. 158).
- Активне гальмування двигуном: двигун увімкнено, щоб забезпечити посилене гальмування силовим агрегатом. Це може статися в разі ввімкнення системи допомоги на ухилі, під час роботи системи контролю швидкості або коли ногу водія прибрано з педалі акселератора. Вимкнення системи допомоги на ухилі або системи контролю швидкості може допомогти автомобілю повернутися в електричний режим.
- Температура акумуляторної батареї: двигун увімкнено через високу чи низьку температуру високовольтної акумуляторної батареї. Це нормальний робочий стан. Автомобіль повернеться в електричний режим, коли це стане можливо.
- Режим руху: двигун увімкнено через вибраний режим руху. Виберіть режим руху, що робить рух виключно на електро-тязі можливим.

Параметри зарядження

 Доступ до інформації про параметри зарядження для вашого плагін-гібрида можна отримати через головний екран або меню «Параметри автомобіля». Автомобіль пропонує нижченаведені функції, що роблять зарядження зручнішим.

Час зарядження

Після того як ви встановите час зарядження для певного місця зарядження, ваш автомобіль віддаватиме пріоритет заданому вами часу. Ви можете встановити два вікна бажаного часу зарядження для буднів і два для вихідних. Ця функція дає вам змогу скористатися пільговими тарифами на електроенергію залежно від часу доби. Зв'яжіться зі своїм постачальником цієї комунальної послуги, щоб отримати інформацію про наявні тарифи.

УВАГА: ви також можете задавати і використовувати ці функції за допомогою програми FordPass.

Час відправлення

Установлення часу відправлення дає вам змогу контролювати графіки зарядження та прогрівати чи охолоджувати салон автомобіля, поки автомобіль підключено до електромережі. Тоді автомобіль буде готовий почати рух, коли ви готові до поїздки. Якщо встановлено час відправлення, ваш автомобіль може використовувати ваші налаштування часу зарядження, щоб звести до мінімуму ваші витрати на електроенергію, але все ж віддавати пріоритет завершенню зарядження до запланованого часу відправлення. У режимі перегляду календаря ви можете запрограмувати два часи відправлення на кожний день тижня.

УВАГА: ви також можете задавати і використовувати ці функції за допомогою програми FordPass.

Екран параметрів зарядження

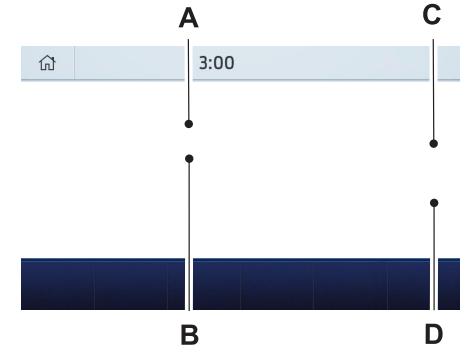

- A** Стан зарядження
- B** Інформація про час зарядження
- C** Рівень заряду високовольтної акумуляторної батареї
- D** Стан підключення до електромережі та зарядження

Стан зарядження

Відображення поточного стану системи зарядження. Див. розділ «Зарядження високовольтної акумуляторної батареї» (с. 182).

Стан зарядження	Опис і дія
Will charge when plugged in. (Зарядження розпочнеться після підключення до електромережі).	Ваш автомобіль відключений від мережі і починає заряджатися після підключення.
Will wait for preferred charge time. (Чекатиму бажаного часу зарядження).	Ваш автомобіль відключено від мережі у збереженому місці зарядження, функцію часу зарядження активовано. Початок зарядження заплановано на показаний час відповідно до ваших налаштувань часу зарядження. Ви маєте підключити автомобіль до мережі до настання зазначеного часу, щоб автомобіль почав заряджатися в цей час.
Waiting for preferred charge time. (Чекаю бажаного часу зарядження).	Ваш автомобіль підключено до мережі у збереженому місці зарядження, функцію часу зарядження активовано. Зарядження починається в показаний час відповідно до ваших налаштувань часу зарядження.
Charging. (Зарядження триває).	Ваш автомобіль підключений до електромережі і використовує енергію для зарядження високовольтної акумуляторної батареї або використання систем електрообладнання.
Charged. (Заряджено).	Ваш автомобіль завершив зарядження.
Vehicle charge fault. (Несправність зарядження автомобіля).	Ваш автомобіль підключено до електромережі, і в системі зарядження автомобіля є несправність. Відключіть і знову підключіть автомобіль. Якщо несправність не зникла, зверніться до свого дилера.
Charge station fault. (Несправність зарядної станції).	Ваш автомобіль підключено до електромережі, і виявлено несправність зарядної станції або зарядного шнура. Перевірте зарядний шнур і зарядну станцію або електроживлення.
Charge station not detected. (Зарядну станцію не знайдено).	Зарядний з'єднувач підключено до автомобіля, але з'єднання з джерелом живлення для зарядження відсутнє.
Incompatible charge station. (Несумісна зарядна станція).	Ваш автомобіль підключений до електромережі, але не може зв'язатися із зарядною станцією. Зверніться до постачальника послуг станції.
Charge station paused. (Пауза на зарядній станції).	Ваш автомобіль підключено до електромережі, і зарядження на зарядній станції призупинено.

Інформація про час зарядження

Відображення приблизного часу, потрібно-го вашому автомобілю для повного зарядження в разі підключення до зарядного пристрою високої або низької потужності.

- Приблизний час із використанням високої потужності: мінімальний час до зарядження на 100% з використанням зарядного пристрою високої потужності.
- Приблизний час із використанням низької потужності: максимальний час до зарядження на 100% з використанням зарядного пристрою низької потужності.

Під час зарядження відображаються час початку і приблизний час закінчення. Коли ваш автомобіль не підключений до електромережі, перебуває в місці зарядження і функцію часу зарядження активовано, показані час початку і час закінчення залежать від відомої потужності зарядження.

УВАГА: Тривалість зарядження і час закінчення є приблизними. певні умови можуть призвести до збільшення часу зарядження. Див. розділ «Зарядження високовольтної акумуляторної батареї» (с. 182).

Рівень заряду високовольтної акумуляторної батареї

Відображення відсотку заряду, що залишився. 100% – це загальна кількість енергії, яку можна отримати від зовнішнього джерела заряду.

Стан підключення до електромережі та зарядження

Відображення піктограм стану підключення до електромережі та зарядження.



Не підключений до електромережі.



Підключений до електромережі, наразі не заряджається.



Підключений до електромережі та заряджається.



Підключений до електромережі та очікує зарядження залежно від параметрів часу зарядження.

Налаштування зарядження

Торкніться відповідної кнопки, щоб перейти до параметрів часу зарядження та часу відправлення. Після задання відповідних значень додаткова інформація та параметри відображаються на екрані параметрів зарядження.

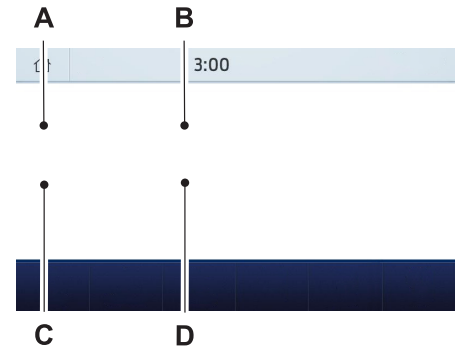

- A** Вимикач часу зарядження
- B** Назва місця, збереженого для часу зарядження
- C** Вимикач часу відправлення
- D** Час наступного відправлення та температура в салоні

Вимикач часу зарядження

Цей вимикач видимий, коли автомобіль перебуває в місці, збереженому для часу зарядження. Скористайтеся вимикачем, щоб увімкнути чи вимкнути параметри часу зарядження для цього місця.

Назва місця, збереженого для часу зарядження

Відображається, коли автомобіль перебуває в місці, збереженому для часу зарядження.

Вимикач часу відправлення

Цей вимикач видимий, якщо ви задали хоча б один час відправлення. Скористайтеся вимикачем, щоб увімкнути чи вимкнути параметри всі часи відправлення. Якщо вимкнути часи відправлення, ваші налаштування не буде видалено.

Час наступного відправлення та температура в салоні

Відображення часу наступного відправлення та зв'язаного з ним значення температури в салоні.

Параметри часу зарядження

Виконайте ці кроки, що установити бажаний час зарядження для певного місця зарядження.

1. Виберіть Charge Preferences (Налаштування зарядження) на екрані Charge Settings (Параметри зарядження).
2. Виберіть Charge Time Setup (Установлення часу зарядження) на екрані Edit Charge Preferences (Редагувати налаштування зарядження).
3. Виберіть Add New Location (Додати нове місце) на екрані Charge Times (Час зарядження). На цьому екрані ви також можете редагувати параметри для раніше збережених місць.
4. Виберіть адресу на екрані Recent Charge Locations (Нещодавні місця зарядження).
5. Установіть Location Name (Назва місця) на ваш вибір, після чого виберіть Continue to Schedule (Продовжити створення графіка) на екрані Confirm Location for Charge Times (Підтвердьте місце для часу зарядження).
6. Виберіть WEEKDAY (БУДЕНЬ) або WEEKEND (ВИХІДНИЙ) на екрані Preferred Charge Times (Бажані часи зарядження).
7. На екрані Select preferred WEEKDAY or WEEKEND Charge Times (Виберіть бажаний час зарядження для БУДНЯ чи ВИХІДНОГО) використайте круглий го-

динник з 24-годинним циферблатом, щоб вибрати вікна часу зарядження. Ви можете вибрати максимум два вікна часу, натиснувши та потягнувши на кнопках годин. Вибравши бажані значення часу, натисніть Next (Далі), щоб повернутися до екрана Preferred Charge Times (Бажані часи зарядження). На бажання повторіть це для WEEKEND (ВИХІДНИЙ) або WEEKDAY (БУДЕНЬ). Коли ви закінчите задавати бажані значення часу зарядження, натисніть Save (Зберегти).

УВАГА: якщо вибрати всі 24 години або жодну з них, всі години доби матимуть однаковий пріоритет для зарядження.

8. Ваше збережене місце тепер відображається на екрані Charge Times (Час зарядження). Виберіть Done (Готово), щоб повернутися до головного екрана параметри зарядження. Щоразу, коли ваш автомобіль перебуває у збереженому місці зарядження, екран параметрів зарядження відображає назву місця зарядження. Час зарядження залежить від установлених вами значень часу зарядження для цього місця та встановленого часу наступного відправлення.

УВАГА: повне зарядження автомобіля до настання часу наступного відправлення завжди є пріоритетом. Попри встановлений час зарядження, іноді потрібно заряджати автомобіль у час, що виходить за межі бажаних вікон зарядження, щоб завершити зарядження до настання часу наступного відправлення. У такому випадку з'явиться відповідне оповіщення.

УВАГА: якщо повністю зарядити автомобіль до настання часу наступного відправлення неможливо, з'явиться оповіщення про те, до якого рівня заряду буде заряджено автомобіль у момент відправлення.

Параметри часу відправлення

1. Виберіть Charge Preferences (Налаштування зарядження) на екрані Charge Settings (Параметри зарядження).
2. Виберіть Departure Time Setup (Установлення часу відправлення) на екрані Edit Charge Preferences (Редагувати налаштування зарядження).
3. На екрані планування часу відправлення відображаються два налаштування часу для кожного дня тижня. Виберіть будь-яке.
4. На екрані параметрів часу відправлення виберіть бажаний час відправлення, температуру в салоні та дні тижня, коли час відправлення повторюється. Натисніть Save (Зберегти).
5. Тепер ваші налаштування відображаються на екрані планування часу відправлення. Натисніть Back (Назад) двічі, щоб повернутися до головного екрана параметрів зарядження. На екрані з'являється час наступного відправлення та температури в салоні.

УВАГА: кондиціонування салону може працювати по-різному залежно від того, чи ви підключаєте автомобіль до мережі за допомогою мережного шнура, що входить у комплектацію автомобіля, або використовуєте зарядну станцію високої потужності. Потужність, доступна для кондиціонера, обмежено доступною потужністю зарядної станції.

УВАГА: ваш автомобіль не завжди може забезпечити встановлену температуру в салоні через умови зарядження та температуру довкілля. Це нормальне явище.

ПРОГРАМИ

УВАГА: додаткову інформацію про наявні програми, підтримувані пристрої та усунення неполадок наведено на місцевому сайті Ford.

Коли ви вперше запускаєте програму через SYNC 3, вона може попросити вас дати певні дозволи. Ви можете в будь-який мо-

мент переглянути й змінити дозволи, які ви дали, за умови, що автомобіль не рухається. Див. розділ «Параметри» (с. 404).

УВАГА: рекомендуємо перевірити свій тариф мобільного зв'язку перед початком використання мобільних програм через систему. Використання програм може призвести до додаткових витрат.

УВАГА: рекомендуємо перевірити умови використання й політики конфіденційності, встановлені розробником програми, перед початком її використання.

УВАГА: переконайтеся, що ви маєте активний обліковий запис для тих програм, які ви хочете використовувати через систему.

УВАГА: деякі програми не потребують попереднього налаштування. Щоб використовувати інші програми, вам потрібно буде налаштувати деякі персональні параметри.

Використання програм на пристрої iOS

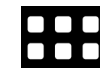

Виберіть опцію «Програми» в рядку функцій.

1. Якщо ваш пристрій підключено через USB, вимкніть Apple CarPlay. Див. розділ «Телефон» (с. 391).
2. Підключіть пристрій до USB-порту або виконайте зв'язування і підключення через Bluetooth.
3. Якщо з'явиться запит на ввімкнення CarPlay, виберіть Disable (Відключити).
4. Запустіть на пристрої програми, які ви хочете використовувати через систему SYNC.

УВАГА: якщо ви закриєте програми на пристрої, ви не зможете використовувати їх через систему.

5. Виберіть потрібну програму на сенсорному екрані.

УВАГА: підключіть пристрій до USB-порту, якщо ви хочете використовувати навігаційну програму. Під час використання навігаційної програ-

ми пристрій має бути розблокований, а програма відкритаю.

Використання програм на пристрої Android



Виберіть опцію «Програми» в рядку функцій.

1. Якщо ваш пристрій підключено через USB, вимкніть Android Auto. Див. розділ «Телефон» (с. 391).
2. Увімкніть **Enable Mobile Apps via USB (Увімкнути мобільні програми через USB)** на плитці Mobile Apps Settings (Параметри мобільних програм).
3. Зв'яжіть пристрій із системою. Див. розділ «Телефон» (с. 391).
4. Запустіть на пристрої програми, які ви хочете використовувати через систему SYNC.

УВАГА: якщо ви закриєте програми на пристрої, ви не зможете використовувати їх через систему.

5. Виберіть Find Mobile Apps (Знайти мобільні програми).

УВАГА: система почне шукати сумісні програми, запущені на пристрої, та підключатися до них.

6. Виберіть потрібну програму на сенсорному екрані.

УВАГА: мобільні програми на вашому пристрої використовують USB-порт, щоб установити зв'язок із SYNC. Деякі пристрої можуть втратити можливість відтворювати музику через USB, коли мобільні програми увімкнено.

Використання мобільної навігації на пристрої Android

1. Підключіть пристрій до USB-порту.
2. Вимкніть Android Auto. Див. розділ «Телефон» (с. 427).
3. Увімкніть **Enable Mobile apps via USB**

(Увімкнути мобільні програми через USB) на плитці Mobile Apps Settings (Параметри мобільних програм).

4. Виберіть опцію «Програми» в рядку функцій.
5. Виберіть потрібну навігаційну програму на сенсорному екрані.

УВАГА: під час використання навігаційної програми пристрій має бути розблокований, а програма відкритаю.

УВАГА: мобільні програми на вашому пристрої використовують USB-порт, щоб установити зв'язок із SYNC. Деякі пристрої можуть втратити можливість відтворювати музику через USB, коли мобільні програми увімкнено.

ПАРАМЕТРИ



Виберіть опцію «Параметри» в рядку функцій.

Виберіть плитку для доступу до параметрів.



Виберіть цю опцію, щоб показати додаткову інформацію.

Ambient Lighting (Підсвічення окремих частин салону)

Ви можете змінювати параметри підсвічення окремих частин салону.

Android Auto

Ви можете увімкнути чи вимкнути Android Auto.

Apple CarPlay

Ви можете увімкнути чи вимкнути Apple CarPlay.

Audio (Аудіо)

Ви можете змінювати параметри аудіо.

Automatic Updates (Автоматичні оновлення)

Ви можете увімкнути чи вимкнути автоматичні оновлення та змінювати їхні параметри.

Bluetooth

Ви можете увімкнути чи вимкнути Bluetooth і зв'язати із системою мобільний телефон.

Clock (Годинник)

Ви можете змінювати параметри годинника.

Display (Дисплей)

Ви можете змінювати параметри дисплея, як-от яскравість та автоматичне затемнення.

Emergency Assistance (Аварійна допомога)

Ви можете увімкнути чи вимкнути аварійну допомогу.

FordPass

Ви можете змінювати параметри FordPass.

General (Загальні параметри)

Ви можете змінювати такі параметри, як мова, одиниці вимірювання або перезавантажувати систему.

Mobile Apps (Мобільні програми)

Ви можете змінювати параметри дозволи, вмикати, вимикати та оновлювати мобільні програми.

Navigation (Навігація) (якщо встановлено)

Ви можете змінювати параметри навігації, як-от параметри мапи та навігацію маршрутом.

Phone (Телефон)

Ви можете підключити або відключити свій пристрій або керувати параметрами підключеного пристрою.

Seats (Сидіння) (якщо встановлено)

Ви можете регулювати положення та масажну функцію сидінь.

Sound (Звук)

Ви можете регулювати параметри звуку.

Valet Mode (Службовий режим «Валет») (якщо встановлено)

Ви можете увімкнути чи вимкнути службовий режим «Валет».

Vehicle (Автомобіль) (якщо встановлено)

Ви можете змінювати параметри камери.

Voice Control (Голосове керування)

Ви можете змінювати параметри голосового керування.

Wi-Fi

Ви можете увімкнути чи вимкнути Wi-Fi та змінювати його параметри.

УСУНЕННЯ НЕПОЛАДОК У РОБОТІ SYNCTM 3

Розпізнавання голосових команд

Симптом	Можлива причина і вирішення
Система не розуміє моїх голосових команд.	<ul style="list-style-type: none"> – Ви використовуєте неправильні голосові команди. • Див. розділ «Використання системи голосових команд» (с. 383). • Повний список голосових команд наведено на місцевому сайті Ford. – Ви починаєте говорити надто рано. • Дочекайтеся підказки системи, перш ніж вимовити команду.
Система не розуміє назву композиції або ім'я виконавця.	<ul style="list-style-type: none"> – Особливість пристрою. Bluetooth не підтримує голосових команд. • Підключіть пристрій до USB-порту. • Якщо у вас пристрій iOS, натисніть та утримуйте кнопку голосового керування на кермі, щоб використовувати Siri для відтворення конкретних композицій. – Ви використовуєте неправильні голосові команди. • Див. розділ «Використання системи голосових команд» (с. 383). • Повний список голосових команд наведено на місцевому сайті Ford. – Ви вимовляєте назву не зовсім так, як її написано на екрані пристрою. • Вимовте назву пісні або ім'я виконавця саме так, як написано на екрані пристрою. • Якщо назва (ім'я) містить аббревіатури, вимовляйте їх по літерах. • Назва пісні або ім'я виконавця може мати спеціальні символи, що не розпізнаються системою. – Назва (ім'я) містить спеціальні символи, наприклад *, - або +. • Перейменуйте файли на пристрої або виберіть і відтворіть композицію за допомогою сенсорного екрана.

Симптом	Можлива причина і вирішення
Система не розуміє імені контакту в телефонній книзі на пристрої та телефонує не тій людині.	<ul style="list-style-type: none"> – Ви вимовляєте ім'я не зовсім так, як його написано на екрані пристрою. • Вимовте ім'я та прізвище контакту саме так, як написано на екрані пристрою. • Якщо ім'я чи прізвище містить аббревіатури, вимовляйте їх по літерах. – Ім'я чи прізвище містить спеціальні символи, наприклад *, - або +. • Перейменуйте файли на пристрої або виберіть і відтворіть запис за допомогою сенсорного екрана.
Система не розуміє іноземних імен контактів, збережених у телефонній книзі на пристрої.	<ul style="list-style-type: none"> – Ви вимовляєте ім'я не зовсім так, як його написано на екрані пристрою. • Вимовте ім'я та прізвище контакту саме так, як написано на екрані пристрою. • Система застосовує правила читання вибраної мови до імен контактів у телефонній книзі на пристрої. Виберіть ім'я контакту на сенсорному екрані та скористайтесь опцією Hear it (Почути), щоб отримати уявлення, якої мови очікує система.
Вимова голосових підказок і деяких слів системою здається не дуже правильною.	<ul style="list-style-type: none"> – Особливість пристрою. • Система використовує технологію синтезу мовлення та синтетично створений голос, а не записи людського голосу.

USB-пристрій і аудіопристрій із Bluetooth

Симптом	Можлива причина і вирішення
Я не можу підключити пристрій	<ul style="list-style-type: none"> – Несправність пристрою. • Відключіть пристрій від системи. Вимкніть, перезавантажте і повторіть спробу. – Проблема зі з'єднанням кабелю. • Правильно приєднайте кабель до пристрою та автомобільного USB-порту. – Несумісний кабель. • Використовуйте кабель, рекомендований виробником пристрою.

Симптом	Можлива причина і вирішення
	<ul style="list-style-type: none"> – Пристрій неправильно налаштовано. • Переконайтеся, що пристрій не має програми автоматичної інсталяції або параметрів активного захисту. • Переконайтеся, що пристрій не налаштовано виключно для заряджання через USB. – У пристрої ввімкнено блокування екрана. • Перед підключенням пристрою переконайтеся, розблокуйте його.
Система не розпізнає мій пристрій.	<ul style="list-style-type: none"> – Особливість пристрою. • Не залишайте пристрій в автомобілі у сильну спеку або мороз.
Система не розуміє назву композиції або ім'я виконавця.	<ul style="list-style-type: none"> – Особливість пристрою. Bluetooth не підтримує голосових команд. • Підключіть пристрій до USB-порту. • Якщо у вас пристрій iOS, натисніть та утримуйте кнопку голосового керування на кермі, щоб використовувати Siri для відтворення конкретних композицій.
Пристрій з Bluetooth не відтворює аудіо в режимі потокових даних.	<ul style="list-style-type: none"> – Несумісний пристрій. • Перевірте сумісність пристрою на місцевому сайті Ford. – Пристрій не підключено. • Зв'яжіть пристрій із системою. Див. розділ «Телефон» (с. 391). – Мультимедійний програвач не запущено. • Запустіть мультимедійний програвач на пристрої.
Система не розпізнає музику на пристрої.	<ul style="list-style-type: none"> – Метадані аудіофайлів (наприклад, виконавець, назва пісні, альбом або жанр) відсутні або неправильні. • Виправте файли на пристрої. – Пошкоджені файли. • Виправте файли на пристрої. – Файли із захистом від копіювання. • Використовуйте пристрій, що містить файли без захисту від копіювання. – Формат файлу не підтримується. • Виправте файли або конвертуйте їх у формат, що підтримується. Див. розділ «Розважальні системи» (с. 389).

Симптом	Можлива причина і вирішення
	<ul style="list-style-type: none"> – Потрібна індексація пристрою. • Виконайте нову індексацію пристрою. Див. розділ «Параметри» (с. 404). – У пристрої ввімкнено блокування екрана. • Перед підключенням пристрою розблокуйте його.
Іноді я не чую звук під час відтворення файлів із пристрою.	<ul style="list-style-type: none"> – Несправність пристрою. • Відключіть пристрій. Вимкніть, перезавантажте і повторіть спробу.
Коли я від'їждую пристрій iOS, гучність аудіо виставлено на максимум.	<ul style="list-style-type: none"> – Особливість пристрою. • Зменште гучність у пристрої.
Система не відтворює композиції на флешці в правильному порядку.	<p>Корисна інформація для тих ситуацій, коли система не відтворює композиції на флешці в правильному порядку.</p> <ul style="list-style-type: none"> – Якщо ви вибираєте USB як аудіоджерело, коли система все ще виконує індексацію, то SYNC відтворює композиції в кореновому каталогі в алфавітному порядку за назвами файлів. – Якщо ви вибираєте USB як аудіоджерело після завершення індексації, то SYNC відтворює всі композиції в алфавітному порядку за назвою композиції в теґу ID3 незалежно від того, де розміщено композиції. SYNC використовує назву файлу, якщо назви композиції в теґу ID3 не існує. – Якщо ви вибираєте опцію відтворення всіх композицій з меню перегляду, то SYNC відтворює всі композиції в алфавітному порядку за назвою композиції в теґу ID3 незалежно від того, де розміщено композиції. SYNC використовує назву файлу, якщо назви композиції в теґу ID3 не існує. – Якщо ви вибираєте композицію, використовуючи опцію «Перегляд вмісту пристрою», то SYNC відтворює композиції в алфавітному порядку за назвою файлу в папці, вибраній вами. Після цього SYNC відтворює всі композиції в будь-яких папках нижчого рівня, що містяться у вибраній вами папці.

Телефон

Симптом	Можлива причина і вирішення
Під час виклику розмова супроводжується сильним фононим шумом.	<ul style="list-style-type: none"> – Параметри телефону неправильно налаштовано. • Перевірте й налаштуйте параметри аудіо на мобільному телефоні. Інструкції наведено в посібнику з експлуатації мобільного телефону.
Під час виклику я чую співрозмовника, але він не чує мене.	<ul style="list-style-type: none"> – Несправність мобільного телефону. • Вимкніть мобільний телефон, перезавантажте і повторіть спробу. – Вимкнено мікрофон мобільного телефону. • Увімкніть мікрофон мобільного телефону.
Під час виклику я не чую співрозмовника і він не чує мене.	<ul style="list-style-type: none"> – Потрібний перезапуск системи. • Перезапустіть систему. Вимкніть запалювання й відчиніть двері. Зачиніть і замкніть двері. Дочекайтеся, доки сенсорний екран не буде вимкнено й підсвічувані USB-порти не припинять світитися. Відімкніть двері, увімкніть запалювання й повторіть спробу.
Я не можу завантажити телефонну книгу.	<ul style="list-style-type: none"> – Несумісний мобільний телефон. • Перевірте сумісність мобільного телефону на місцевому сайті Ford. – Параметри телефону неправильно налаштовано. • Дозвольте системі завантажити контакти з телефону. Інструкції наведено в посібнику з експлуатації мобільного телефону. – Параметри системи неправильно налаштовано. • Увімкніть функцію автозавантаження телефонної книги. Див. розділ «Параметри» (с. 404). – Несправність мобільного телефону. • Вимкніть мобільний телефон, перезавантажте і повторіть спробу.
З'являється повідомлення про успішне завантаження телефонної книги, але телефонна книга в системі взагалі не містить інформації, або частина контактів відсутня.	<ul style="list-style-type: none"> – Параметри телефону неправильно налаштовано. • Дозвольте системі завантажити контакти з телефону. Інструкції наведено в посібнику з експлуатації мобільного телефону. • Перевірте місце збереження відсутніх контактів на мобільному телефоні. Якщо вони зберігаються на SIM-карті, перенесіть їх у пам'ять мобільного телефону. – Параметри системи неправильно налаштовано. • Увімкніть функцію автозавантаження телефонної книги. Див. розділ «Параметри» (с. 404).

Симптом	Можлива причина і вирішення
Я не можу підключити мобільний телефон до системи.	<ul style="list-style-type: none"> – Несумісний мобільний телефон. • Перевірте сумісність мобільного телефону на місцевому сайті Ford. – Несправність мобільного телефону. • Вимкніть мобільний телефон, перезавантажте і повторіть спробу. • Установіть останню версію прошивки мобільного телефону. • Видаліть пристрій із системи, видаліть SYNC із пристрою, потім спробуйте знову. • Вимкніть функцію автозавантаження телефонної книги. Див. розділ «Параметри» (с. 404).
Функція текстових повідомлень не працює.	<ul style="list-style-type: none"> – Несумісний мобільний телефон. • Перевірте сумісність мобільного телефону на місцевому сайті Ford. – Несправність мобільного телефону. • Вимкніть мобільний телефон, перезавантажте і повторіть спробу.
Я не чую текстових повідомлень.	<ul style="list-style-type: none"> – Несумісний мобільний телефон. • Перевірте сумісність мобільного телефону на місцевому сайті Ford.

Навігація (якщо встановлено)

Симптом	Можлива причина і вирішення
Я не можу ввести назву вулиці, коли я за кордоном.	<ul style="list-style-type: none"> – Неправильний спосіб введення. • Введіть назву вулиці без назви країни.
Система не розпізнає координати.	<ul style="list-style-type: none"> – Ви використовуєте неправильний формат координат. • Використовуйте такий формат: ##. #####, ##. ##### (пн/пд, сх/зх). Додайте мінус перед координатами, якщо довгота є західною, аб залиште число додатним, якщо довгота є східною. Наприклад, 12.5412 – це східна довгота, а -12.5412 – західна.

Програми

Симптом	Можлива причина і вирішення
Система не знаходить жодних програм.	<p>– Несумісний пристрій.</p> <ul style="list-style-type: none"> • Вам потрібний пристрій Android з операційною системою версії 4.3 або вище або пристрій iOS з операційною системою iOS версії 8.0 або вище. Зв'яжіть пристрій Android із системою й підключіть його до неї, щоб знайти програми, сумісні з AppLink. Підключіть пристрій Android чи iOS до USB-порту або виконайте зв'язування і підключення через Bluetooth.
Мій пристрій сумісний, його правильно підключено, але система все одно не знаходить жодних програм.	<p>– На пристрої не встановлено програм, сумісних з AppLink.</p> <ul style="list-style-type: none"> • Завантажте й установіть останню версію програми. • Не пристрої не запущено програм, сумісних з AppLink. • Запустіть програми, щоб дати системі можливість знайти їх, і не забудьте авторизуватися в тих програмах, де це потрібно. <p>– Параметри програм неправильно налаштовано.</p> <ul style="list-style-type: none"> • Перевірте й налаштуйте параметри програми на пристрої та дозвольте SYNC отримувати доступ до програми, якщо це потрібно.
Мій пристрій сумісний, його правильно підключено, програми запущено, але система все одно не знаходить жодних програм.	<p>– Програми не закрилися належним чином.</p> <ul style="list-style-type: none"> • Закрийте, перезапустіть програми й повторіть спробу. • Якщо ви маєте пристрій Android і програми на ньому мають опцію «Exit» або «Quit» (Вихід), скористайтеся нею, а потім перезапустіть ці програми. Ви також можете використати опцію примусового припинення роботи програми в меню налаштувань пристрою. • Якщо ви маєте пристрій iOS з операційною системою версії 7.0 або вище, двічі торкніться кнопки Home на пристрої, а потім потягніть відкриту програму вгору, щоб закрити її.
Я маю пристрій Android, його правильно підключено, я перезапустив програми, їх запущено, але система все одно їх не знаходить.	<p>– Деякі старі версії ОС Android мають помилку, через яку система може не знаходити програм.</p> <ul style="list-style-type: none"> • Вимкніть і знову ввімкніть Bluetooth, щоб змусити систему повторно підключитися до пристрою.

Симптом	Можлива причина і вирішення
Я маю пристрій iOS, його правильно підключено, я перезапустив програми, їх запущено, але система все одно їх не знаходить.	<p>– Проблема зі з'єднанням кабелю.</p> <ul style="list-style-type: none"> • Від'єднайте кабель від пристрою, трохи зачекайте, а потім приєднайте знову, щоб змусити систему повторно підключитися до пристрою.
На пристрої Android запущено мультимедійну програму, знайдену системою, але я не чую звуку або звук дуже тихий.	<p>– У пристрої встановлено низьку гучність.</p> <ul style="list-style-type: none"> • Збільште гучність у пристрої.
На пристрої Android запущено декілька сумісних програм, але система знаходить не всі з них.	<p>– Особливість пристрою. У деяких пристроях Android кількість портів Bluetooth, які можна використати для підключення програм, обмежено. Якщо кількість програм AppLink, запущених на пристрої, перевищує кількість вільних портів Bluetooth, система не може знайти всі з них.</p> <ul style="list-style-type: none"> • Закрийте деякі з програм, щоб дати системі можливість знайти ті програми, які ви хочете використовувати.

Підключення до мережі Wi-Fi

Симптом	Можлива причина і вирішення
Я не можу підключитися до мережі Wi-Fi.	<ul style="list-style-type: none"> – Неправильний пароль. • Введіть правильний пароль мережі. – Слабкий сигнал мережі. • Перемістіть автомобіль ближче до точки доступу Wi-Fi або до місця, де сигналу мережі ніщо не заважає. – У межах дальності перебувають декілька точок доступу з однаковим SSID. • Використовуйте унікальну назву для свого SSID. Не використовуйте назву за промовчанням, якщо вона не містить унікального ідентифікатора на кшталт частини адреси MAC.
Після успішного підключення до мережі Wi-Fi відбувається відключення.	<ul style="list-style-type: none"> – Слабкий сигнал мережі. • Перемістіть автомобіль ближче до точки доступу Wi-Fi або до місця, де сигналу мережі ніщо не заважає.
Хоча я перебуваю близько до точки доступу Wi-Fi, сигнал мережі слабкий.	<ul style="list-style-type: none"> – Сигналу мережі щось заважає. • Якщо автомобіль оснащено обігрівом вітрового скла, розмістіть автомобіль так, щоб його не було звернено до точки доступу Wi-Fi вітровим склом. • Якщо автомобіль має металеве тонування вікон, але не вітрового скла, розверніть автомобіль вітровим склом до точки доступу Wi-Fi, або відчиніть вікна, що перебувають на шляху сигналу. • Якщо автомобіль має металеве тонування вікон і вітрового скла, відчиніть вікна, що перебувають на шляху сигналу. • Якщо автомобіль у гаражі та двері гаража зачинено, відчиніть двері гаража.

Симптом	Можлива причина і вирішення
Я не бачу в списку доступних мереж мережу, яку я очікую побачити.	<ul style="list-style-type: none"> – Прихована мережа. • Зробіть мережу видимою та повторіть спробу.
Завантаження програмного забезпечення триває надто довго.	<ul style="list-style-type: none"> – Слабкий сигнал мережі. • Перемістіть автомобіль ближче до точки доступу Wi-Fi або до місця, де сигналу мережі ніщо не заважає. – До точки доступу підключено багато користувачів, або її швидкість інтернет-з'єднання є низькою. • Використовуйте більш надійну точку доступу.
Системі начебто вдалося підключитися до точки доступу, і сила сигналу є чудовою, але програмне забезпечення не оновлюється.	<ul style="list-style-type: none"> – Оновлення програмного забезпечення відсутні. – Мережа Wi-Fi потребує передплати або згоди з умовами використання. • Перевірте з'єднання за допомогою іншого пристрою. Якщо мережа потребує передплати або згоди з умовами використання, зверніться до постачальника послуг мережі.

Перезавантаження системи

1. Одночасно натисніть кнопку пошуку в прямому напрямку й кнопку живлення аудіоблока й утримуйте їх, доки екран на стане чорним.
2. Дайте системі три хвилини для виконання перезавантаження.
3. Натисніть кнопку живлення аудіоблока, щоб увімкнути систему.

УВАГА: якщо система припинила працювати, ви можете перезавантажити її, щоб відновити її функціональність. Перезавантаження системи призначено для відновлення функціональності, а не для видалення будь-яких збережених вами даних.

Додаткова інформація та допомога

Якщо вам потрібні додаткова інформація й допомога, рекомендуємо звернутися до офіційного дилера або відвідати місцевий сайт Ford.

**ЕЛЕКТРОМАГНІТНА СУМІС-
НІСТЬ**

ПОПЕРЕДЖЕННЯ

⚠ Не кладіть предмети та не встановлюйте обладнання на кришку подушки безпеки або поруч із нею, на бокові частини спинок (передніх) сидінь або на ті ділянки передніх сидінь, яких може торкнутися подушка безпеки в момент розкриття. Нехтування цими інструкціями може збільшити ризик травми під час аварії.

⚠ Не кріпіть кабелі антени до проводки автомобіля, трубопроводів гальмівної системи або паливопроводів.

ПОПЕРЕДЖЕННЯ

⚠ Розташуйте антену і кабелі живлення на відстані як мінімум 10 см від будь-яких електронних модулів і подушок безпеки.

УВАГА: ми проводимо випробування та сертифікацію вашого автомобіля на відповідність законодавству щодо електромагнітної сумісності (Правила ЄЕК ООН №10 та інші чинні місцеві вимоги). Ви зобов'язані пересвідчитися, що будь-яке обладнання, встановлене офіційним дилером на ваш автомобіль, відповідає чинному місцевому законодавству та іншим вимогам.

УВАГА: будь-які передавачі, що працюють на радіочастотах (мобільні телефони, любительські радіопередавачі тощо), мають відповідати параметрам, зазначеним у наведеній далі таблиці. Ми не встановлюємо спеціальних положень або умов щодо встановлення або використання такого обладнання.

Легковий автомобіль

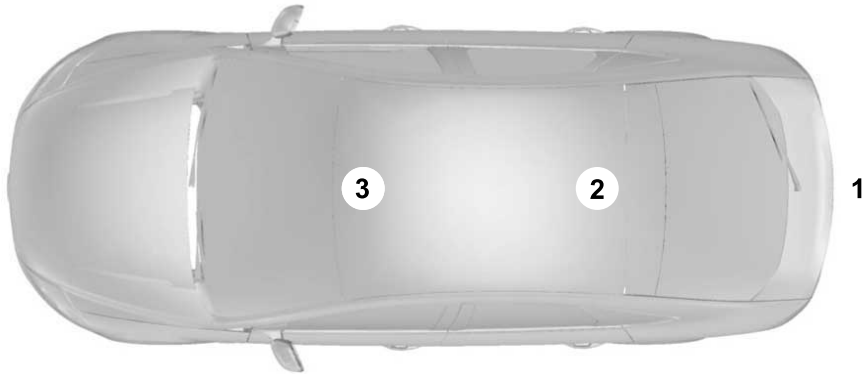

E239120

Фургон

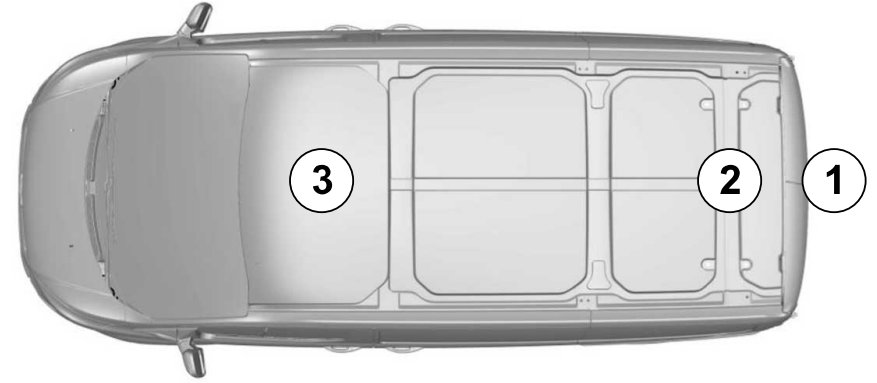

E239122

Вантажний автомобіль або пікап

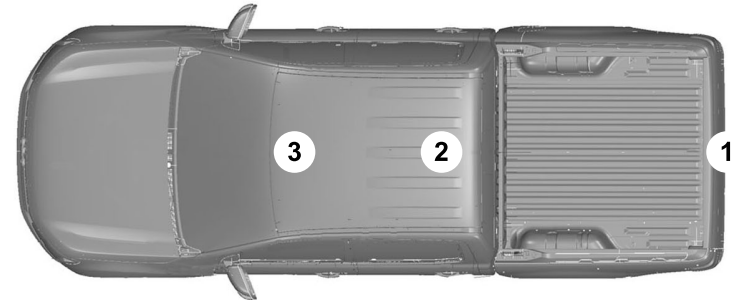

E239121

Діапазон частот МГц	Максимальна вихідна потужність Вт (пік RMS)	Положення антени
1–30	50	1
50–54	50	2, 3
68–88	50	2, 3
142–176	50	2, 3
380–512	50	2, 3
806–870	10	2, 3

УВАГА: після встановлення радіопередавача перевірте відсутність взаємного впливу радіопередавача і всього електричного обладнання автомобіля як у режимі очікування, так і в режимі передавання.

Перевірте усі системи електрообладнання:

- з увімкненим запалюванням (положення ON);
- під час роботи двигуна;
- під час тест-драйву, з різними швидкостями руху автомобіля.

Перевірте напруженість електромагнітних полів, що створюються в салоні автомобіля працюючим передавачем. Вони не повинні перевищувати встановлених лімітів на вплив на людський організм.

ІНФОРМАЦІЯ ДЛЯ КОРИСТУВАЧІВ eCALL

Інформація для користувачів eCall згідно з Регламентом (ЄС) 2017/78, додаток I, частина 3

1 ОПИС АВТОМОБІЛЬНОЇ СИСТЕМИ eCALL

1.1. Огляд автомобільної системи eCall на базі 112, її роботи та функціональних можливостей – див. розділ «Що таке eCall» (с. 35).

1.2. Послуга eCall на базі 112 є послугою для широкого загалу й надається безкоштовно.

1.3. Автомобільна система eCall на базі 112 активується за промовчанням. Вона активується автоматично за допомогою автомобільних датчиків у разі серйозної аварії. Вона також спрацьовує автоматично, якщо автомобіль оснащено системою TPS, яка не функціонує в разі серйозної аварії.

1.4. Автомобільну систему eCall на базі 112 за потреби також можна активувати вручну. Інструкції з ручної активації системи – див. розділ «Що таке eCall» (с. 35).

1.5. У разі критичної відмови системи, через яку автомобільна система eCall на базі 112 припиняє працювати, люди в автомобілі отримують таке попередження – див. розділ «Що таке eCall» (с. 35).

2 ІНФОРМАЦІЯ ПРО ОБРОБКУ ДАНИХ

2.1. Будь-яка обробка персональних даних через автомобільну систему eCall на базі 112 має відповідати правилам захисту даних, викладеним у Директивах 95/46/ЄС (1) і 2002/58/ЄС (2) Європейського Парламенту й Ради, та, зокрема, має ґрунтуватися на необхідності захищати життєво важливі інтереси приватних осіб відповідно до

Статті 7(d) Директиви 95/46/ЄС (3).

2.2. Обробка таких даних суворо обмежується метою передання екстрених викликів eCall на єдиний європейський номер для екстрених викликів 112.

2.3. Типи даних та їхні одержувачі

2.3.1. Автомобільна система eCall на базі 112 може збирати й обробляти лише такі дані:

- ідентифікаційний номер автомобіля;
- тип автомобіля (легковий автомобіль або легкий комерційний автомобіль);
- тип привода автомобіля (бензин/дизель/CNG/LPG/електричний/водень);
- останні три місцеперебування й напрямок руху автомобіля;
- файл журналу автоматичної активації системи та її мітка часу;
- будь-які додаткові дані (якщо застосовно).

2.3.2. Одержувачами даних, оброблених автомобільною системою eCall на базі 112, є відповідні пункти екстреного зв'язку загального користування, що їх призначено відповідними державними органами країни, на території якої їх розташовано, для одержання та передання екстрених викликів eCall на єдиний європейський номер для екстрених викликів 112.

2.4. Механізми обробки даних

2.4.1. Автомобільну систему eCall на базі 112 розроблено таким чином, щоб дані, що містяться в пам'яті системи, не були доступні за межами системи до активації eCall. Додаткові зауваження (за наявності): -

2.4.2. Автомобільну систему eCall на базі 112 розроблено таким чином, щоб її було неможливо відстежувати й вона не було об'єктом постійного відстеження в нормальному робочому стані системи.

Додаткові зауваження (за наявності): -

2.4.3. Автомобільну систему eCall на базі 112 розроблено таким чином, щоб дані у внутрішній пам'яті системи автоматично й безперервно видалялися.

2.4.3.1. Дані про місцеперебування автомобіля постійно перезаписуються у внутрішній пам'яті системи, щоб завжди зберігати максимум три останні актуальні місцеперебування автомобіля, що є необхідними для нормальної роботи системи.

2. 4.3.2. Журнал даних про роботу, що ведеться в автомобільній системі eCall на базі 112, зберігається не довше, ніж це потрібно для досягнення мети передання екстрених викликів eCall на єдиний європейський номер для екстрених викликів 112, і в будь-якому випадку не більше як 13 годин з моменту ініціації екстреного виклику eCall.

Додаткові зауваження (за наявності): -

2.5. Способи здійснення прав суб'єкта даних

2.5.1. Суб'єкт даних (власник автомобіля) має право отримувати доступ до даних і за потреби вимагати уточнення, стирання чи блокування даних стосовно себе, якщо обробка таких даних не відповідає положенням Директиви 95/46/ЄС. Будь-які треті сторони, яким було розкрито ці дані, мають бути повідомлені про таке уточнення, стирання чи блокування, здійснене відповідно до цієї Директиви, за винятком цих випадків, коли це неможливо або потребує непропорційних зусиль.

2.5.2. Суб'єкт даних має право подати скаргу до відповідного органу, що здійснює контроль за дотриманням законодавства про захист персональних даних, якщо суб'єкт даних вважає, що його права було порушено внаслідок обробки його персональних даних.

2.5.3 Звертайтеся до служби, що відповідає за обробку запитів на доступ (за наявності): звертайтеся до офіційної особи, відповідальної за захист даних, у місцевому пункті екстреного зв'язку загального користування.

(1) Директива 95/46/ЄС Європейського Парламенту і Ради «Про захист фізичних осіб при обробці персональних даних і про вільне переміщення таких даних» від 24 жовтня 1995 року (OJ L 281, 23.11.1995, р. 31).

(2) Директива 2002/58/ЄС Європейського Парламенту і Ради «Стосовно обробки персональних даних і захисту конфіденційності в секторі електронних засобів зв'язку» (Директива про конфіденційність та електронні засоби зв'язку) від 12 липня 2002 року (OJ L 201, 31.7.2002, р. 37).

(3) Директива 95/46/ЄС втратила чинність через прийняття Регламенту (ЄС) 2016/679 Європейського Парламенту і Ради «Про захист фізичних осіб при обробці персональних даних і про вільне переміщення таких даних» (Загальний регламент про захист даних) від 27 квітня 2016 року (OJ L 119, 4.5.2016, р. 1). Регламент набуває чинності 25 травня 2018 року.

З ІНФОРМАЦІЯ ПРО ПОСЛУГИ ТРЕТІХ СТОРІН ТА ІНШІ ДОДАТКОВІ ПОСЛУГИ (ЯКЩО ВСТАНОВЛЕНО)

3.1. Опис роботи й функціональних можливостей системи TPS/додаткової послуги: ваш автомобіль може бути оснащено модемом, який дає змогу здійснювати екс-

трени виклики (eCall), автоматичне оновлення програмного забезпечення та використовувати інші послуги. Ознайомтеся з описом цих послуг (сервісів) у цьому посібнику з експлуатації або мобільній програмі FordPass. Ми надаємо автомобільну систему eCall на базі 112 і не надаємо систему TPS eCall.

3.2 Будь-яка обробка персональних даних через систему TPS/іншу додаткову послугу має відповідати правилам захисту персональних даних, викладеним у Директивах 95/46/ЄС і 2002/58/ЄС.

3.2.1. Правова основа використання системи TPS і (або) додаткових послуг та правова основа обробки даних за допомогою цієї системи і (або) послуг: якщо вам потрібна інформація про правову основу обробки персональних даних за допомогою додаткових послуг, ознайомтеся з інформацією про конфіденційність даних для будь-яких послуг (сервісів), на які ви підписані. Інформацію про конфіденційність наведено в мобільній програмі FordPass або на місцевому сайті Ford.

3.3. Система TPS і (або) інші додаткові послуги обробляють персональні дані лише з явної згоди суб'єкта даних (власника або власників автомобіля).

3.4. Способи обробки даних через систему TPS і (або) інші додаткові послуги, включаючи будь-яку необхідну додаткову інформацію щодо можливості відстеження, фактичного відстеження й обробки персональних даних: ознайомтеся з інформацією про конфіденційність у мобільній програмі FordPass або на місцевому сайті Ford.

3.5. Власник автомобіля, оснащеного системою TPS eCall і (або) іншими додатковими послугами на додаток до автомобільної системи eCall на базі 112, має право віддати перевагу використанню автомобільної системи eCall на базі 112, а не використанню системи TPS eCall та іншої додаткової послуги.

3.5.1. Контактна інформація для обробки запитів на відключення системи TPS eCall: ви можете відключити всі додаткові послуги (сервіси), за винятком eCall. Зверніться у Центр роботи з клієнтами Ford. Контактну інформацію наведено на місцевому сайті Ford. Щоб знову активувати послуги (сервіси), зверніться у Центр роботи з клієнтами Ford. Контактну інформацію наведено на місцевому сайті Ford.

ЛІЦЕНЗІЙНА УГОДА З КІНЦЕВИМ КОРИСТУВАЧЕМ

ЛІЦЕНЗІЙНА УГОДА З КІНЦЕВИМ КОРИСТУВАЧЕМ (EULA) ПРОГРАМНОГО ЗАБЕЗПЕЧЕННЯ АВТОМОБІЛЯ

- Ви (надалі «Ви» або «Ваш») залежно від ситуації, в усіх граматичних формах цих слів) придбали автомобіль з декількома пристроями, включаючи SYNC® та різноманітні модулі керування («ПРИСТРОЇ»), які включають програмне забезпечення, що ліцензується або є власністю компанії Ford Motor та її афілійованих осіб («КОМПАНІЯ FORD MOTOR»). Це програмне забезпечення, вироблене компанією Ford Motor, а також пов'язані з ним матеріали в електронному або друкованому вигляді, електронна або онлайнова документація («ПРОГРАМНЕ ЗАБЕЗПЕЧЕННЯ») захищено міжнародним законодавством про захист інтелектуальної власності. ПРОГРАМНЕ ЗАБЕЗПЕЧЕННЯ надається за ліцензією, а не продається. Усі права застережено.
- ПРОГРАМНЕ ЗАБЕЗПЕЧЕННЯ може бути зв'язаним за допомогою інтерфейсу та/або обмінюватися даними, або ж пізніше може бути вдосконаленим для зв'язку через інтерфейс та/або для обміну даними з додатковим програмним забезпеченням та/або системами, наданими КОМПАНІЄЮ FORD MOTOR.

ЯКЩО ВИ НЕ ЗГОДНІ З УМОВАМИ ЦІЄЇ ЛІЦЕНЗІЙНОЇ УГОДИ З КІНЦЕВИМ КОРИСТУВАЧЕМ («EULA»), НЕ ВИКОРИСТОВУЙТЕ ЦЕЙ ПРИСТРІЙ І НЕ КОПЛІЙТЕ ПРОГРАМНЕ ЗАБЕЗПЕЧЕННЯ. БУДЬ-ЯКЕ ВИКОРИСТАННЯ ПРОГРАМНОГО ЗАБЕЗПЕЧЕННЯ, ВКЛЮЧАЮЧИ, СЕРЕД ІНШОГО, ВИКОРИСТАННЯ НА ПРИСТРОЇ, ОЗНАЧАЄ ВАШУ ЗГОДУ З ПОЛОЖЕННЯМИ ЦІЄЇ ЛІЦЕНЗІЙНОЇ УГОДИ (АБО ПІДТВЕРДЖЕННЯ ВАМИ БУДЬ-ЯКОЇ РАНІШЕ ВИСЛОВЛЕНОЇ ЗГОДИ).

НАДАННЯ ЛІЦЕНЗІЇ НА ПРОГРАМНЕ ЗАБЕЗПЕЧЕННЯ: ця угода EULA надає вам ліцензію на:

- Використання ПРОГРАМНОГО ЗАБЕЗПЕЧЕННЯ у тому вигляді, в якому воно встановлене на ПРИСТРОЯХ, або в іншій формі, необхідній для зв'язку із системами та/або послугами, наданими від імені або за посередництва КОМПАНІЇ FORD MOTOR або третьої сторони, що постачає програмне забезпечення і послуги.

Опис інших прав і обмежень

- **Розпізнавання мовлення:** якщо ПРОГРАМНЕ ЗАБЕЗПЕЧЕННЯ містить компонент(и) розпізнавання мовлення, треба розуміти, що розпізнавання мовлення за своєю природою є статистичними процесом і виникнення помилок розпізнавання під час цього процесу неминуче. Ані КОМПАНІЯ FORD MOTOR, ані її постачальники не несуть відповідальності за будь-яку шкоду, спричинену помилками, що виникають в процесі розпізнавання мовлення. Ви зобов'язані стежити за роботою функцій розпізнавання мовлення, включених до цієї системи.
- **Обмеження на зворотну розробку, декомпіляцію та дизасемблювання:** не дозволяється здійснювати зворотну розробку, декомпіляцію, переклад, дизасемблювання або намагатися знайти будь-який вихідний код або фундаментальні ідеї, або алгоритми ПРОГРАМНОГО ЗАБЕЗПЕЧЕННЯ, а також давати іншим особам дозвіл на зворотну розробку, декомпіляцію або дизасемблювання ПРОГРАМНОГО ЗАБЕЗПЕЧЕННЯ, за винятком лише тих випадків, коли така діяльність дозволена відповідним законом, попри це обмеження, або в тих випадках, коли це дозволено умовами ліцензування щодо використання компонентів з відкритим вихідним кодом, включених до ПРОГРАМНОГО ЗАБЕЗПЕЧЕННЯ.

- **Обмеження на розповсюдження, копіювання, зміну та створення похідних програм:** не дозволяється розповсюдження, копіювання, зміна та створення похідних програм на базі ПРОГРАМНОГО ЗАБЕЗПЕЧЕННЯ, за винятком лише тих випадків, коли така діяльність дозволена відповідним законом, попри це обмеження, або в тих випадках, коли це дозволено умовами ліцензування щодо використання компонентів з відкритим вихідним кодом, включених до ПРОГРАМНОГО ЗАБЕЗПЕЧЕННЯ.
- **Єдина угода EULA:** документи кінцевого користувача на ПРИСТРОЇ і пов'язані з ними системи і послуги можуть містити кілька угод EULA, наприклад багатомовні переклади та/або версії на кількох мовах (наприклад, в документації користувача і в програмному забезпеченні). Навіть отримавши кілька угод EULA, ви одержуєте ліцензію на використання тільки 1 (однієї) копії ПРОГРАМНОГО ЗАБЕЗПЕЧЕННЯ.
- **Передача ПРОГРАМНОГО ЗАБЕЗПЕЧЕННЯ:** ви можете передати на постійній основі свої права за цією угодою EULA тільки в рамках продажу або передачі ПРИСТРОЇВ, за умови що ви не залишаєте у себе копій, передаєте ПРОГРАМНЕ ЗАБЕЗПЕЧЕННЯ повністю (в тому числі всі частини компонентів, носії та друковані матеріали, будь-які вдосконалення і, за наявності, Сертифікат (и) справжності), а одержувач висловлює свою згоду з умовами даної угоди EULA. Якщо ПРОГРАМНЕ ЗАБЕЗПЕЧЕННЯ є оновленням, будь-яке його передавання має включати всі попередні версії ПРОГРАМНОГО ЗАБЕЗПЕЧЕННЯ.
- **Розірвання:** не ущемляючи будь-які інші права, КОМПАНІЯ FORD MOTOR може розірвати цю угоду EULA, якщо ви порушите його положення та умови.
- **Компоненти для отримання послуг через Інтернет:** ПРОГРАМНЕ ЗАБЕЗПЕЧЕННЯ може включати компоненти, що

дають змогу використовувати певні послуги через Інтернет. Ви визнаєте і погоджуєтеся з тим, що КОМПАНІЯ FORD MOTOR, треті сторони, що постачають програмне забезпечення і системи, її афілійовані особи та/або її призначений агент можуть здійснювати автоматичну перевірку версії ПРОГРАМНОГО ЗАБЕЗПЕЧЕННЯ та/або його компонентів, які ви використовуєте, і надавати оновлення або доповнення для ПРОГРАМНОГО ЗАБЕЗПЕЧЕННЯ, які можуть автоматично завантажуватися на ваші ПРИСТРОЇ.

- **Додаткове програмне забезпечення/послуги:** ПРОГРАМНЕ ЗАБЕЗПЕЧЕННЯ може дозволити КОМПАНІЇ FORD MOTOR, третім сторонам, що постачають програмне забезпечення і системи, її афілійованим особам та/або її призначеному агенту надавати вам або забезпечувати доступ до оновлень ПРОГРАМНОГО ЗАБЕЗПЕЧЕННЯ, доповнень, додаткових компонентів або компонентів для отримання послуг через Інтернет для ПРОГРАМНОГО ЗАБЕЗПЕЧЕННЯ з дня отримання вами вихідної копії ПРОГРАМНОГО ЗАБЕЗПЕЧЕННЯ («Додаткові компоненти»). Ваш постачальник бездротового зв'язку може стягати з вас додаткову плату за оновлення ПРОГРАМНОГО ЗАБЕЗПЕЧЕННЯ. Якщо КОМПАНІЯ FORD MOTOR або постачальники програмного забезпечення і систем, що є третіми сторонами, надають вам і забезпечують доступ до Додаткових компонентів, при цьому не вносячи додаткові положення в угоду EULA щодо цих Додаткових компонентів, то на них поширюються умови цієї угоди EULA. КОМПАНІЯ FORD MOTOR, її афілійовані особи та/або її призначений агент залишають за собою право без зобов'язань припинити надання будь-яких послуг через Інтернет, які надаються вам або доступ до яких ви отримуєте, використовуючи ПРОГРАМНЕ ЗАБЕЗПЕЧЕННЯ.

- **Посилання на сайти третіх сторін:** ПРОГРАМНЕ ЗАБЕЗПЕЧЕННЯ може надавати вам можливість переходити за посиланнями на сайти третіх сторін. Ані КОМПАНІЯ FORD MOTOR, ані її афілійовані особи, ані її призначений агент не контролюють сайти третіх сторін. Ані КОМПАНІЯ FORD MOTOR, ані її афілійовані особи, ані її призначений агент не несуть відповідальності за (i) вміст будь-яких сайтів третіх сторін, посилання, розміщені на сайтах третіх сторін або будь-які зміни або оновлення на сайтах третіх сторін; або за (ii) Інтернет-мовлення або іншу форму передавання даних із сайтів третіх сторін. Якщо ПРОГРАМНЕ ЗАБЕЗПЕЧЕННЯ надає посилання на сайти третіх сторін, то ці посилання надаються вам виключно для вашої зручності, і використання будь-якого з посилань не означає схвалення сайту третьої сторони з боку КОМПАНІЇ FORD MOTOR, її афілійованих осіб та/або її призначеного агента.
- **Обов'язок відповідального водіння:** ви визнаєте свій обов'язок відповідального водіння автомобіля й уважної поведінки на дорозі. Ви повинні вивчити і виконувати вимоги інструкції з експлуатації ПРИСТРОЇВ, особливо положення, що стосуються безпеки та будь-яких ризиків, пов'язаних з використанням ПРИСТРОЇВ.

Оновлення та носії для відновлення системи: якщо ПРОГРАМНЕ ЗАБЕЗПЕЧЕННЯ надається КОМПАНІЄЮ FORD MOTOR окремо від ПРИСТРОЇВ на такому носії, як мікросхема ПЗП (ROM), диск(и) CD ROM, шляхом завантаження через Інтернет або іншими способами, і має маркування «Виключно для оновлення» (For Upgrade Purposes Only) або «Виключно для відновлення» (For Recovery Purposes Only), ви можете встановити 1 (одну) копію такого ПРОГРАМНОГО ЗАБЕЗПЕЧЕННЯ на ПРИСТРОЇ як заміну наявного ПРОГРАМНОГО ЗАБЕЗПЕЧЕННЯ і використовувати його

відповідно до цієї угоди EULA, включаючи будь-які додаткові умови угоди EULA, що супроводжують оновлену версію ПРОГРАМНОГО ЗАБЕЗПЕЧЕННЯ.

ПРАВА ІНТЕЛЕКТУАЛЬНОЇ ВЛАСНОСТІ: всі права власності і захисту інтелектуальної власності на ПРОГРАМНЕ ЗАБЕЗПЕЧЕННЯ (включаючи, серед іншого, будь-які зображення, фотографії, анімацію, відео, аудіо, музику, тексти та аплети, що входять до ПРОГРАМНОГО ЗАБЕЗПЕЧЕННЯ), супровідні друківані матеріали і будь-які копії ПРОГРАМНОГО ЗАБЕЗПЕЧЕННЯ належать КОМПАНІЇ FORD MOTOR, її афілійованим особам або постачальникам. ПРОГРАМНЕ ЗАБЕЗПЕЧЕННЯ надається за ліцензією, а не продається. Копіювання друківаних матеріалів, що супроводжують ПРОГРАМНЕ ЗАБЕЗПЕЧЕННЯ, заборонено. Всі права власності і захисту інтелектуальної власності на вміст, доступ до якого може бути отриманий під час використання ПРОГРАМНОГО ЗАБЕЗПЕЧЕННЯ, належать відповідному власнику вмісту і можуть бути захищені авторським правом або іншими законами й угодами щодо захисту інтелектуальної власності. Ця угода EULA не дає вам жодних прав на використання такого вмісту. Всі права, надання яких не згадувалося конкретно в цій угоді EULA, належать КОМПАНІЇ FORD MOTOR, її афілійованим особам і третім сторонам, що постачають програмне забезпечення і послуги. Використання будь-яких онлайн-послуг, доступ до яких дає використання ПРОГРАМНОГО ЗАБЕЗПЕЧЕННЯ, регулюється відповідними умовами використання, що поширюються на такі послуги. Якщо це ПРОГРАМНЕ ЗАБЕЗПЕЧЕННЯ містить документацію, надану лише в електронній формі, ви можете зробити роздрукування одного примірника такої електронної документації.

ЕКСПОРТНІ ОБМЕЖЕННЯ: ви визнаєте, що на ПРОГРАМНЕ ЗАБЕЗПЕЧЕННЯ по-

ширюється дія законів США і Євросоюзу. Ви згодні дотримуватися всіх застосованих міжнародних та державних законів, що поширюються на ПРОГРАМНЕ ЗАБЕЗПЕЧЕННЯ, включаючи Правила експортного контролю США, а також обмеження, що накладаються на кінцевого користувача, кінцеве використання та регіон, встановлювані урядом США та інших країн.

ЗНАКИ ДЛЯ ТОВАРІВ ТА ПОСЛУГ: ця угода EULA не дає вам жодних прав відносно будь-яких знаків для товарів та послуг КОМПАНІЇ FORD MOTOR, її афілійованих осіб і третіх сторін, що постачають програмне забезпечення або послуги.

ПІДТРИМКА ПРОДУКТУ: Інформація про підтримку продукту міститься в документації до ПРИСТРОЇВ (наприклад, у посібнику з експлуатації), яка надається КОМПАНІЄЮ FORD MOTOR.

Якщо у вас виникнуть питання з приводу цієї угоди EULA або якщо з будь-якої іншої причини вам знадобиться зв'язатися з КОМПАНІЄЮ FORD MOTOR, адреса для зв'язку зазначена в документації до ПРИСТРОЇВ.

Відмова від відповідальності за певні види шкоди: КРИМ ЗАБОРОНЕНИХ ЗАКОНОМ ВИПАДКІВ, КОМПАНІЯ FORD MOTOR, БУДЬ-ЯКА ТРЕТЯ СТОРОНА, ЩО ПОСТАЧАЄ ПРОГРАМНЕ ЗАБЕЗПЕЧЕННЯ АБО ПОСЛУГИ, ТА ЇХНІ АФІЛІЙОВАНІ ОСОБИ НЕ НЕСУТЬ ВІДПОВІДАЛЬНОСТІ ЗА БУДЬ-ЯКУ НЕПРЯМУ, ОСОБЛИВУ, ПЕРЕДБАЧЕНУ АБО НЕПЕРЕДБАЧЕНУ ШКОДУ, ЩО ВИНИКЛА В РЕЗУЛЬТАТІ ВИКОРИСТАННЯ АБО ФУНКЦІОНУВАННЯ ПРОГРАМНОГО ЗАБЕЗПЕЧЕННЯ АБО У ЗВ'ЯЗКУ З ТАКИМ ВИКОРИСТАННЯМ АБО ФУНКЦІОНУВАННЯМ. ЦЕ ОБМЕЖЕННЯ МАЄ СИЛУ НАВІТЬ У РАЗІ НЕВИКОНАННЯ ЗАСОБОМ ЗАХИСТУ СВОЄЇ ОСНОВНОЇ ФУНКЦІЇ. ІНШІ ГАРАНТІЇ, КРИМ ТИХ, ЯКІ В ПРЯМІЙ ФОРМІ НАДАНІ НА ВАШ НОВИЙ АВТОМОБІЛЬ, НЕ НАДАЮТЬСЯ.

Важлива інформація про техніку безпеки для користувачів SYNC® Automotive; прочитайте та виконайте інструкції:

- Перед використанням системи SYNC® прочитайте та виконайте всі інструкції та інформацію про техніку безпеки, які містяться в цьому посібнику для кінцевого користувача («Посібник з експлуатації»). Недотримання застережних заходів, перелічених у цьому Посібнику з експлуатації, може призвести до нещасного випадку або інших серйозних травм.

Загальна експлуатація

- **Керування за допомогою голосових команд:** певні функції у системі SYNC® можна виконувати тільки з використанням голосових команд. Використання голосових команд під час керування автомобілем дає вам змогу працювати із системою, не знімаючи рук з керма і не відводячи погляду з дороги.
- **Тривале спостереження за екраном:** не використовуйте функції, що вимагають від вас тривалого спостереження за екраном під час керування автомобілем. Необхідно з'їхати на узбіччя відповідно до правил дорожнього руху і тільки потім почати використовувати функції системи, що вимагають тривалого уважного відстеження.
- **Регулювання гучності:** не слід надмірно підвищувати гучність. Установіть гучність на такому рівні, щоб ви все ще могли чути звуки за вікном і аварійні сигнали під час керування автомобілем. Керування автомобілем, коли ці звуки не можна почути, може призвести до нещасного випадку.
- **Функції навігації:** будь-які функції навігації, встановлені в системі, служать для надання вам детальних інструкцій про те, як дістатися до бажаного пункту призначення. Просимо вас переконатися, що всі особи, які використовують цю систему, ретельно вивчили інструкції та інформацію з техніки безпеки та повністю дотримуються цих інструкцій.

- **Ризик втрати уваги:** будь-які функції навігації можуть потребувати ручного (а не голосового) налаштування. Спроби виконати таке налаштування або здійснити введення даних під час керування автомобілем можуть відвернути вашу увагу від спостереження за дорогою і призвести до нещасного випадку або спричинити інші серйозні травми. Зупиніть автомобіль згідно з правилами дорожнього руху перед тим, як здійснювати подібні операції.
- **Покладайтеся на свій здоровий глузд:** будь-які функції навігації надані лише як допоміжний засіб. Приймайте рішення залежно від конкретної дорожньої обстановки та діючих правил дорожнього руху. Будь-яка така функція не замінює ваші власні судження, що ґрунтуються на здоровому глузді. Жодні запропоновані системою маршрути за жодних умов не замінюють місцевих правил дорожнього руху або ваших власних суджень, що ґрунтуються на здоровому глузді, а також знання принципів безпечного водіння.
- **Безпека маршруту:** не дотримуйтеся запропонованого маршруту, якщо це призведе до небезпечного або забороненого маневру, якщо ви опинитесь в небезпечній ситуації або в районі, який ви вважаєте небезпечним. Усю відповідальність за безпечну експлуатацію автомобіля несе водій, який, як наслідок, зобов'язаний самостійно оцінювати, наскільки безпечно дотримуватися запропонованих вказівок щодо маршруту.
- **Можливі неточності мапи:** мапи, використовувані цією системою, можуть містити неточності через зміни в дорогах, системах керування дорожнім рухом або умовах дорожнього руху. Дотримуючись запропонованого маршруту, завжди спирайтеся на здоровий глузд і розважливі судження.
- **Аварійні служби:** не покладайтеся на жодні функції навігації, включені в систему, для знаходження маршруту до аварійних служб. Місцезнаходження цих

служб слід дізнаватися у місцевих органах влади або операторів аварійних служб. База даних мапи для таких навігаційних функцій навряд чи містить усі аварійні служби, такі як поліція, пожежна охорона, лікарні та клініки.

Обов'язки та ризики, які ви берете на себе

- Ви погоджуєтесь з усіма нижченаведеними положеннями: (а) будь-яке використання ПРОГРАМНОГО ЗАБЕЗПЕЧЕННЯ під час водіння автомобіля або іншого транспортного засобу з порушенням застосованих законів або під час іншого небезпечного водіння створює серйозний ризик втрати уваги під час водіння та не повинне здійснюватися за будь-яких обставин; (б) використання ПРОГРАМНОГО ЗАБЕЗПЕЧЕННЯ на надмірно високій гучності створює серйозний ризик ушкодження слуху та не повинне здійснюватися за будь-яких обставин; (с) ПРОГРАМНЕ ЗАБЕЗПЕЧЕННЯ може бути несумісним з новими або іншими версіями операційної системи, програмного забезпечення третіх сторін або послуг третіх сторін, і ПРОГРАМНЕ ЗАБЕЗПЕЧЕННЯ може потенційно спричинити критичну відмову операційної системи, програмного забезпечення третіх сторін або процесу надання послуги третьої сторони. (d) Будь-яка послуга третьої сторони, до якої отримує доступ ПРОГРАМНЕ ЗАБЕЗПЕЧЕННЯ, або будь-яке програмне забезпечення третьої сторони, що використовується разом із ПРОГРАМНИМ ЗАБЕЗПЕЧЕННЯМ, (i) може потребувати додаткової плати за доступ, (ii) може не працювати коректно або безперервно, або без помилок, (iii) може змінювати формати поточного передання або припиняти роботу, (iv) може містити матеріали для дорослих, непристойні або образливі матеріали; та (v) може містити неточну або неправдиву інформацію щодо дорожнього руху, погодних умов, фінансових питань або питань безпеки або інші матеріали; та

- (е) використання ПРОГРАМНОГО ЗАБЕЗПЕЧЕННЯ може призвести до стягнення з вас додаткової плати вашим постачальником бездротового зв'язку, а будь-які калькулятори даних і хвилини, що можуть входити до програмного забезпечення, надано виключно для довідки, тож точність результатів цих калькуляторів абсолютно не гарантується, і на них абсолютно не слід покладатися.
- Під час використання ПРОГРАМНОГО ЗАБЕЗПЕЧЕННЯ ви погоджуєтесь взяти на себе відповідальність і весь ризик стосовно речей, перелічених у пунктах (а) – (е) вище.

Відмова від гарантії

ВИ ПРЯМО ПІДТВЕРДЖУЄТЕ СВОЮ ЗГОДУ З ТИМ, ЩО ВИ ВИКОРИСТОВУЄТЕ ПРИСТРОЇ ТА ПРОГРАМНЕ ЗАБЕЗПЕЧЕННЯ ВИКЛЮЧНО НА Свій СТРАХ І РИЗИК ТА ЩО ВЕСЬ РИЗИК ЩОДО ЗАДОВІЛЬНОЇ ЯКОСТІ, РОБОТИ, СУМІСНОСТІ, ТОЧНОСТІ ТА РІВНЯ ВИКОНАННЯ ПЕРЕКЛАДАЄТЬСЯ НА ВАС. У ТІЙ МІРІ, В ЯКІЙ ЦЕ ДОЗВОЛЕНО ЧИННИМ ЗАКОНОМ, ПРОГРАМНЕ ЗАБЕЗПЕЧЕННЯ ТА БУДЬ-ЯКЕ ПРОГРАМНЕ ЗАБЕЗПЕЧЕННЯ АБО ПОСЛУГИ ТРЕТЬОЇ СТОРОНИ НАДАЮТЬСЯ «ЯК Є» ТА «ПО МОЖЛИВОСТІ», З УСІМА ВАДАМИ ТА БЕЗ ЖОДНОЇ ГАРАНТІЇ, ТА ЦИМ ДОКУМЕНТОМ КОМПАНІЯ FORD MOTOR ВІДМОВЛЯЄТЬСЯ ВІД БУДЬ-ЯКИХ ГАРАНТІЙ ТА (АБО) УМОВ ЩОДО ПРОГРАМНОГО ЗАБЕЗПЕЧЕННЯ, ПРОГРАМНОГО ЗАБЕЗПЕЧЕННЯ ТРЕТЬОЇ СТОРОНИ ТА ПОСЛУГ ТРЕТЬОЇ СТОРОНИ НЕЗАЛЕЖНО ВІД ТОГО, ЧИ ЦІ ГАРАНТІЇ Є ПРЯМИМИ, НЕПРЯМИМИ АБО ПЕРЕДБАЧЕНИМИ ЗАКОНОМ, ВКЛЮЧАЮЧИ, СЕРЕД ІНШОГО, НЕПРЯМІ ГАРАНТІЇ ТА (АБО) УМОВИ ЩОДО ТОВАРНОЇ ЯКОСТІ, ЗАДОВІЛЬНОЇ ЯКОСТІ, ПРИДАТНОСТІ ДЛЯ КОНКРЕТНОГО ВИКОРИСТАННЯ, ТОЧНОСТІ, БЕЗПЕРЕШКОДНОГО ВИКОРИСТАННЯ ТА НЕПОРУШЕННЯ ПРАВ ТРЕТЬОЇ СТОРОНИ. КОМПАНІЯ FORD MOTOR НЕ ГАРАНТУЄ (А) ВІДСУТНІСТЬ ПЕРЕШКОД ВИКОРИСТАННЮ ВАМИ ПРО-

ГРАМНОГО ЗАБЕЗПЕЧЕННЯ, ПРОГРАМНОГО ЗАБЕЗПЕЧЕННЯ ТРЕТЬОЇ СТОРОНИ АБО ПОСЛУГ ТРЕТЬОЇ СТОРОНИ, (В) ВІДПОВІДНІСТЬ ПРОГРАМНОГО ЗАБЕЗПЕЧЕННЯ, ПРОГРАМНОГО ЗАБЕЗПЕЧЕННЯ ТРЕТЬОЇ СТОРОНИ АБО ПОСЛУГ ТРЕТЬОЇ СТОРОНИ ВАШИМ ВИМОГАМ, (С) РОБОТУ ПРОГРАМНОГО ЗАБЕЗПЕЧЕННЯ, ПРОГРАМНОГО ЗАБЕЗПЕЧЕННЯ ТРЕТЬОЇ СТОРОНИ АБО ПОСЛУГ ТРЕТЬОЇ СТОРОНИ БЕЗ ПЕРЕБОЇВ І ПОМИЛОК, (D) УСУНЕННЯ ДЕФЕКТІВ І ВАД У ПРОГРАМНОМУ ЗАБЕЗПЕЧЕННІ, ПРОГРАМНОМУ ЗАБЕЗПЕЧЕННІ ТРЕТЬОЇ СТОРОНИ АБО ПОСЛУГАХ ТРЕТЬОЇ СТОРОНИ. ЖОДНЕ УСНЕ АБО ПИСЬМОВЕ ПОВІДОМЛЕННЯ АБО ПОРАДА, НАДАНА КОМПАНІЄЮ FORD MOTOR АБО ЇЇ ВПОВНОВАЖЕНИМ ПРЕДСТАВНИКОМ, НЕ СТВОРЮЄ ГАРАНТІЇ. ЯКЩО В ПРОГРАМНОМУ ЗАБЕЗПЕЧЕННІ, ПРОГРАМНОМУ ЗАБЕЗПЕЧЕННІ ТРЕТЬОЇ СТОРОНИ АБО ПОСЛУГАХ ТРЕТЬОЇ СТОРОНИ БУДЕ ВИЯВЛЕНА ВАДА АБО ДЕФЕКТ, ВИ ВІЗЬМЕТЕ НА СЕБЕ ВСІ ВИТРАТИ НА ОБСЛУГОВУВАННЯ, РЕМОНТ АБО ВИПРАВЛЕННЯ. ЗАКОНОДАВСТВО ДЕЯКИХ КРАЇН РОБИТЬ ВІДМОВУ ВІД НАДАННЯ ВІД НЕПРЯМОЇ ГАРАНТІЇ АБО ОБМЕЖЕННЯ ЗАСТОСОВНИХ ЗАКОННИХ ПРАВ СПОЖИВАЧА НЕДІЙСНОЮ, ТОМУ ВИЩЕНАВЕДЕНА ВІДМОВА ВІД ГАРАНТІЇ МОЖЕ ПОШИРЮВАТИСЯ НА ВАС НЕ В ПОВНІЙ МІРІ. ЄДИНА ГАРАНТІЯ, ЯКУ НАДАЄ КОМПАНІЯ FORD MOTOR, ОПИСАНА У ВІДОМОСТЯХ ПРО ГАРАНТІЮ, ЗОКРЕМА У ВАШОМУ ПОСІБНИКУ З ЕКСПЛУАТАЦІЇ. У ТИХ ВИПАДКАХ, КОЛИ ПОЛОЖЕННЯ ЦЬОГО РОЗДІЛУ СУПЕРЕЧАТЬ ЗМІСТУ ГАРАНТІЙНОГО БУКЛЕТУ, ГАРАНТІЙНИЙ БУКЛЕТ МАТИМЕ ПЕРЕВАЖНУ СИЛУ.

Чинне законодавство, місце розгляду спорів, юрисдикція

- Закони штату Мічиган регулюють цю угоду EULA та використання вами ПРОГРАМНОГО ЗАБЕЗПЕЧЕННЯ. Використання вами ПРОГРАМНОГО ЗАБЕЗПЕЧЕННЯ також може обумовлюватися іншими місцевими, національними законами, між-

народними законами або законами штату. Будь-які позови, що виникли внаслідок цієї EULA або у зв'язку з нею, мають розглядатися виключно судом штату Мічиган, розташованим в окрузі Вейн, або Федеральним окружним судом Східно-Го округу Мічигана. Ви погоджуєтесь підкоритися персональній юрисдикції суду в штаті Мічиган, розташованого в окрузі Вейні, або Федерального окружного суду Східного округу Мічигана стосовно будь-якого спору, що виник внаслідок цієї EULA або у зв'язку з нею.

Арбітражний розгляд, що має обов'язкову силу, та відмова від групового позову

(а) Застосування. Цей Розділ застосовується до будь-якого спору, ЗА ВИНЯТКОМ СПОРІВ ВІДНОСНО ПОРУШЕННЯ АВТОРСЬКИХ ПРАВ АБО ЗАБЕЗПЕЧЕННЯ ДОТРИМАННЯ АБО ДІЙСНОСТІ ВАШИХ ПРАВ ІНТЕЛЕКТУАЛЬНОЇ ВЛАСНОСТІ, ПРАВ ІНТЕЛЕКТУАЛЬНОЇ ВЛАСНОСТІ КОМПАНІЇ FORD MOTOR АБО БУДЬ-ЯКИХ ЛІЦЕНЗІАРИВ КОМПАНІЇ FORD MOTOR. Спір означає будь-який спір, позов або іншу суперечку між вами та КОМПАНІЄЮ FORD MOTOR, окрім вищенаведених винятків, щодо ПРОГРАМНОГО ЗАБЕЗПЕЧЕННЯ (включаючи його ціну) або цієї EULA у зв'язку з дією договору, гарантією, правопорушенням, статутном, правилом, постановою або іншою правовою або справедливою підставою.

(б) Повідомлення про спір. У разі виникнення Спору ви зобов'язані направити КОМПАНІЇ FORD MOTOR (або, залежно від ситуації, вона зобов'язана направити вам) «Повідомлення про спір», що є письмовою заявою, що містить назву, адресу та контактну інформацію сторони, яка направляє повідомлення, факти, що стали підставою для спору, та вимоги щодо врегулювання спору. Ви та КОМПАНІЯ FORD MOTOR спробуйте вирішити спір за допомогою неофіційних переговорів протягом 60 днів з дня направ-

лення Повідомлення про спір. Коли минуть 60 днів, Ви або КОМПАНІЯ FORD MOTOR маєте право розпочати арбітражний розгляд.

(с) Суд дрібних позовів. Ви також маєте право вирішувати будь-який спір через суд дрібних позовів у країні свого проживання або місцезнаходження головного офісу КОМПАНІЇ FORD MOTOR за умови, що цей спір задовольняє всі вимоги до розгляду у суді дрібних позовів. Ви маєте право вирішувати спір у суді дрібних позовів незалежно від того, чи ви спочатку пробували врегулювати спір неофіційно.

(д) Арбітражний розгляд, що має обов'язкову силу. Якщо Ви та КОМПАНІЯ FORD MOTOR не вирішите будь-який спір шляхом неофіційних переговорів або через суд дрібних позовів, будь-які подальші спроби вирішення спору будуть здійснюватися виключено через арбітражний розгляд, що матиме обов'язкову силу. Ви відмовляєтеся від права вирішувати всі спори через суд за допомогою судді або присяжних засідателів (або брати участь як стоона або учасник групового позову). Натомість усі спори буде вирішувати неупереджений арбітр, чиє рішення буде остаточним, за винятком обмеженого права на оскарження за Федеральним законом про арбітраж. Будь-який суд, чия юрисдикція поширюється на сторони, може забезпечувати виконання арбітражного рішення.

(е) Відмова від групового позову. Будь-які судові процеси, спрямовані на вирішення будь-якого спору в будь-якій інстанції, будуть проводитися виключно в індивідуальному порядку. Ані Ви, ані КОМПАНІЯ FORD MOTOR не будете домагатися розгляду будь-якого спору як групового позову, спільного позову, що висувається приватним повіреним, або будь-якої іншої справи, в якій будь-яка сторона діє або пропонує діяти як представник. Жодний арбітраж або судовою справа не може об'єднуватися з іншою без попередньої письмової згоди всіх сторін усіх цих арбітражних розглядів або судових справ.

(ф) Порядок арбітражного розгляду.

Будь-який арбітраж буде проводитися Американською Арбітражною Асоціацією («AAA») згідно з її Правилами Комерційного Арбітражу. Якщо Ви є приватною особою та використовуєте ПРОГРАМНЕ ЗАБЕЗПЕЧЕННЯ в особистих цілях або в автотомобілі, або якщо вартість спору не перевищує 75 000 доларів США (незалежно від того чи Ви є приватною особою та від способу використання ПРОГРАМНОГО ЗАБЕЗПЕЧЕННЯ), буде також застосовано Додаткові процедури для Спорів, пов'язаних із споживачами. Щоб розпочати арбітраж, заповніть і відправте в AAA форму Вимоги на порушення арбітражного розгляду згідно з Правилами Комерційного Арбітражу. Дотримуючись правил AAA, Ви можете попросити заслухати справу по телефону або під час особистої зустрічі. Якщо сума спору не перевищує 10 000 доларів США, будь-яке слухання буде проведено по телефону, окрім випадків, коли арбітр знайшов достатню причину провести натомість слухання під час особистої зустрічі. Додаткову інформацію Ви знайдете на adr.org або зателефонувавши на номер 1-800-778-787. Ви погоджуєтесь розпочинати арбітраж лише в країні свого проживання або місцезнаходження головного офісу КОМПАНІЇ FORD MOTOR. Арбітр може присудити компенсацію за збитки Вам особисто так само, як це зробив би суд. Арбітр може присудити засіб захисту у формі визначення прав і обов'язків або у формі судової заборони лише Вам індивідуально та лише в мірі, потрібній для задоволення Вашої індивідуальної претензії.

(г) Арбітражні збори та винагороди.

• I. Спори сумою 75 000 доларів США або менше. КОМПАНІЯ FORD MOTOR належне відшкодує ваші реєстраційні збори, сплатить збори AAA і гонорар арбітра та оплатить витрати, пов'язані з AAA та арбітром. Якщо ви відхилите останню пропозицію КОМПАНІЇ FORD MOTOR що-

до врегулювання спору до призначення арбітра («остання письмова пропозиція»), ваш спір пройде всі етапи до винесення арбітром рішення й арбітр присудить вам компенсацію, що перевищує останню письмову пропозицію, КОМПАНІЯ FORD MOTOR запропонує вам три винагороди: (1) виплатити суму, що перевищує суму за рішенням арбітра, або 1 000 доларів США; (2) виплатити суму, що вдвічі перевищує обґрунтований гонорар арбітра (за наявності); та (3) відшкодувати будь-які витрати (включаючи гонорар свідка-експерта та витрати, пов'язані з ним), обґрунтовано понесені вашим адвокатом у зв'язку із розслідуванням вашої справи, підготовкою до неї та веденням її в арбітражному суді. Ці суми будуть визначені арбітром.

- II. Спори сумою понад 75 000 доларів США. Правила AAA регулюють виплату реєстраційних зборів, зборів AAA, гонорара арбітра та витрат, пов'язаних з AAA та арбітром.
- III. Спори будь-якої суми. У будь-якій арбітражній справі, порушеній вами, КОМПАНІЯ FORD MOTOR буде домагатися повернення сплачених нею зборів AAA, гонорарів арбітра та витрат, пов'язаних з AAA та арбітром, або відшкодованих нею ваших реєстраційних зборів, лише якщо арбітр вирішить, що ваша арбітражна справа є необґрунтованою або була порушена з неналежною метою. У будь-якій арбітражній справі, порушеній КОМПАНІЄЮ FORD MOTOR, вона виплатить всі реєстраційні збори, збори AAA, гонорари арбітра та витрати, пов'язані з AAA та арбітром. Компанія не буде домагатися відшкодування вами гонорарів та витрат її адвоката в жодній арбітражній справі. Гонорари та витрати не входять до суми спору.

(h) Претензії або спори потрібно передавати на розгляд протягом одного року. У рамках, дозволених законодавством, будь-яка претензія або спір за цією EULA, до яко-

го застосовується цей Розділ, має бути переданий протягом одного року на розгляд до суду дрібних позовів (Розділ с) або арбітражний розгляд (Розділ d). Цей період тривалістю один рік починається з моменту, коли вперше виникла можливість передати на розгляд цю претензію або спір. Якщо претензію або спір не було передано на розгляд протягом одного року, пізніше передання претензії або спору стає неможливим.

(і) Подільність положень угоди. Якщо відмова від групового позову (Розділ е) виявиться незаконною або нездійсненою в тому, що стосується всіх або деяких частин спору, ця частина Розділу е не буде застосовуватися до цих частин. Натомість ці частини буде відділено та розглянуто в судовому порядку, тоді як решту частин буде розглянуто в ході арбітражного процесу. Якщо будь-яке інше положення цієї частини Розділу е виявлено незаконним або нездійсненим, це положення буде відділено, а решта Розділу е повністю збереже силу та чинність.

Ліцензійна угода з кінцевим користувачем на програмне забезпечення TeleNav

Ретельно вивчіть ці положення та умови перед тим, як використовувати програмне забезпечення TeleNav. Використання вами програмного забезпечення TeleNav означає, що ви погоджуєтесь з цими положеннями та умовами. Якщо ви не згодні з цими положеннями та умовами, не порушуйте цілісність упаковки, не запускайте і не використовуйте жодним іншим способом програмне забезпечення TeleNav. TeleNav може в будь-який момент переглянути цю Угоду і свою політику конфіденційності, як повідомляючи, так і не повідомляючи вам про це. Ви погоджуєтесь час від часу відвідувати сайт <http://www.telenav.com> для ознайомлення з поточною версією цієї Угоди та політики конфіденційності.

1. Безпечно і легально використання

Ви визнаєте, що зосереджуючи увагу на програмному забезпеченні TeleNav, ви, а

також інші люди, ризикуєте отримати травму або загинути в ситуаціях, які вимагають вашої абсолютної уваги, і в зв'язку з цим ви погоджуєтесь виконувати перелічені далі вимоги під час використання програмного забезпечення TeleNav:

(а) дотримуйтесь всіх правил дорожнього руху та безпечного водіння;

(б) під час керування автомобілем спирайтеся на власний здоровий глузд; якщо вам здається, що маршрут, запропонований програмним забезпеченням TeleNav, передбачає виконання з вашого боку небезпечного або незаконного маневру, ставить вас у небезпечну ситуацію або скеровує автомобіль у місце, яке ви вважаєте небезпечним, не виконуйте такі вказівки;

(с) не вводьте пункти призначення і не виконуйте жодні інші маніпуляції з програмним забезпеченням TeleNav, якщо ваш автомобіль рухається і не припаркований;

(d) не використовуйте програмне забезпечення TeleNav в незаконних, недозволених, непередбачених, небезпечних, шкідливих або заборонених цілях або способами, що не узгоджуються з положеннями цієї Угоди;

(е) розмістіть усі пристрої GPS і бездротові пристрої та кабелі, необхідні для використання програмного забезпечення TeleNav, таким чином, щоб вони не заважали безпечному водінню і не перешкождали роботі жодних пристроїв безпеки (наприклад, подушки безпеки).

Ви погоджуєтесь звільнити TeleNav від відповідальності і не направляти на її адресу претензій, пов'язаних з будь-яким небезпечним або неналежним використанням програмного забезпечення TeleNav в будь-якому транспортному засобі, в тому числі пов'язаних з вашим недотриманням вказівок, наведених вище.

2. Інформація про обліковий запис

Ви погоджуєтесь: (а) під час реєстрації програмного забезпечення TeleNav надати TeleNav достовірну, точну, актуальну та по-

вну інформацію про себе і (б) негайно повідомляти TeleNav про всі зміни в цій інформації і підтримувати її достовірність, точність, актуальність і повноту.

3. Ліцензія на програмне забезпечення

● За умови дотримання вами положень цієї Угоди цим документом TeleNav надає вам персональну, невиключну ліцензію, яка не підлягає передаванню (за винятком випадків, прямо зазначених нижче, у зв'язку з передаванням на постійній основі ліцензії на програмне забезпечення TeleNav з вашого боку), без права субліцензування, на використання програмного забезпечення TeleNav (тільки у формі об'єктного коду) з метою використання програмного забезпечення TeleNav та отримання доступу до нього. Ця ліцензія припиняє діяти в момент розірвання або закінчення терміну дії цієї Угоди. Ви погоджуєтесь використовувати програмне забезпечення TeleNav тільки в особистих цілях (для роботи та дозвілля), не надаючи послуги з навігації іншим особам на комерційній основі.

3.1 Обмеження ліцензії

● **(а)** здійснення зворотної розробки, декомпіляції, дизасемблювання, перекладу, модифікації, змін та інших трансформаций програмного забезпечення TeleNav або будь-якої його частини; **(б)** спроби отримати вихідний код, аудіобібліотеку або структуру програмного забезпечення TeleNav без попередньої письмової згоди з боку TeleNav; **(с)** видалення з програмного забезпечення TeleNav або зміна будь-яких знаків для товарів і послуг, торговельних марок, логотипів, патентних маркувань або повідомлень про авторське право та інших маркувань і знаків, що належать TeleNav або її постачальникам; **(d)** розповсюдження, передавання на умовах субліцензії та передавання іншими методами програмного забезпечення TeleNav іншим особам, якщо це

не було зроблено під час передавання вами програмного забезпечення TeleNav на постійній основі; або **(е)** використання програмного забезпечення TeleNav будь-яким способом, який

I. порушує право на інтелектуальну власність або права власності, право на публічне або приватне використання та інші права кожної зі сторін,
 II. порушує будь-який закон законодавчий акт, постанову або правило, включаючи, серед іншого, закони і правила, пов'язані з поширенням спаму, недоторканістю особистого життя, захистом прав споживача і дітей, непристойною поведінкою або наклепом, або
 III. є шкідливим, включає загрози, образи, переслідування і пасквілі, є безчесним, наклепницьким, вульгарним, непристойним або викликає заперечення з будь-якої іншої точки зору; та (f) задача в оренду або надання іншим способом третім сторонам несанкціонований доступ до програмного забезпечення TeleNav без попереднього отримання письмового дозволу з боку TeleNav.

4. Відмова від відповідальності

● У рамках, максимально дозволених відповідним законодавством, за жодних обставин TeleNav, його ліцензіари і постачальники, або агенти або працівники будь-яких із вищезазначених організацій не несуть відповідальності за будь-яке прийняте рішення або вжитий захід (вами або іншою особою) відносно інформації, яку містить програмне забезпечення TeleNav. Також TeleNav не дає гарантій щодо точності мапи або інших даних, використовуваних програмним забезпеченням TeleNav. Такі дані не завжди можуть відповідати дійсності, у зв'язку, зокрема, із закриттям доріг, будівельними роботами, погодними умовами, появою нових доріг та іншими змінними чинниками. Ви берете на себе відповідальність за всі ризики, пов'язані

з використанням програмного забезпечення TeleNav. Зокрема, ви погоджуєтесь не покладатися на програмне забезпечення TeleNav для навігації в критичних ситуаціях в місцевостях, де здоров'я і життя (як ваші, так і інших людей) залежать від точності навігації, оскільки мапи або функції програмного забезпечення TeleNav не розраховані на використання в умовах високого ризику, особливо у віддалених географічних зонах.

- **TELENAV ПРЯМО ВИСЛОВЛЮЄ ВІДМОВУ ВІД ВІДПОВІДАЛЬНОСТІ І НЕ НАДАЄ ЖОДНИХ ГАРАНТІЙ ВІДНОСНО ПРОГРАМНОГО ЗАБЕЗПЕЧЕННЯ TELENAV НЕЗАЛЕЖНО ВІД ТОГО, ЧИ ЦІ ГАРАНТІЇ ПЕРЕДБАЧЕНІ ЗАКОНОМ, Є ПРЯМИ АБО НЕПРЯМИ, ВКЛЮЧАЮЧИ ВСІ ГАРАНТІЇ, ЯКІ МОЖУТЬ ВИНИКнути в ПРОЦЕСІ РОЗПОВСЮДЖЕННЯ АБО ПРОДАЖУ, ВКЛЮЧАЮЧИ, СЕРЕД ІНШОГО, НЕПРЯМИ ГАРАНТІЇ ТОВАРНОЇ ЯКОСТІ, ПРИДАТНОСТІ ДЛЯ КОНКРЕТНОГО ВИКОРИСТАННЯ І ГАРАНТІЇ НЕПОРУШЕННЯ ПРАВ ІНТЕЛЕКТУАЛЬНОЇ ВЛАСНОСТІ ТРЕТЬОЇ СТОРОНИ СТОСОВНО ПРОГРАМНОГО ЗАБЕЗПЕЧЕННЯ TELENAV.**

- Законодавство певних країн робить відмову від надання деяких гарантій недійсною, тому це обмеження може не поширюватися на вас.

5. Обмеження відповідальності

- У РАМКАХ, ДОЗВОЛЕНИХ ЗАКОНОДАВСТВОМ, ЗА ЖОДНИХ ОБСТАВИН TELENAV АБО ЙОГО ЛІЦЕНЗІАРИ І ПОСТАЧАЛЬНИКИ НЕ ВІДПОВІДАЮТЬ ПЕРЕД ВАМИ АБО БУДЬ-ЯКОЮ ТРЕТЬОЮ СТОРОНОЮ ЗА БУДЬ-ЯКІ НЕПРЯМИ, НЕПЕРЕДБАЧЕНІ, ПЕРЕДБАЧЕНІ, ОСОБЛИВІ АБО ШТРАФНІ ЗБИТКИ (У КОЖНОМУ РАЗІ ВКЛЮЧАЮЧИ, СЕРЕД ІНШОГО, ЗБИТКИ, ПОВ'ЯЗАНІ З НЕМОЖЛИВІСТЮ ВИКОРИСТОВУВАТИ ОБЛАДНАННЯ АБО ОТРИМУВАТИ ДОСТУП ДО ДАНИХ, ВТРАТОЮ ДАНИХ, ВТРАТОЮ КЛІЄНТІВ, ВТРАТОЮ ПРИБУТКУ, ПРИПИНЕННЯМ

ДІЯЛЬНОСТІ ПІДПРИЄМСТВА АБО ТОМУ ПОДІБНЕ), ЩО ВИНИКЛИ У ЗВ'ЯЗКУ З ВИКОРИСТАННЯМ АБО НЕМОЖЛИВІСТЮ ВИКОРИСТАННЯ ПРОГРАМНОГО ЗАБЕЗПЕЧЕННЯ TELENAV, НАВІТЬ У ВПАДКУ, КОЛИ КОМПАНІЯ TELENAV ПОВІДОМИЛИ ПРО МОЖЛИВІСТЬ ВИНИКНЕННЯ ТАКИХ ЗБИТКІВ. ПОПРИ БУДЬ-ЯКІ ЗБИТКИ, ЯКИХ ВИ МОЖЕТЕ ЗАЗНАТИ З БУДЬ-ЯКОЇ ПРИЧИНИ (ВКЛЮЧАЮЧИ, СЕРЕД ІНШОГО, ВСІ ЗБИТКИ, ПЕРЕЛІЧЕНІ ТУТ, І ВСІ ПРЯМИ АБО ГЕНЕРАЛЬНІ ЗБИТКИ У КОНТРАКТІ, ЗБИТКИ ЧЕРЕЗ ПРАВОПОРУШЕННЯ (ВКЛЮЧАЮЧИ НЕДБАЛЬСТВО) ТА ІНШЕ), ВСЯ ВІДПОВІДАЛЬНІСТЬ TELENAV І ВСІХ ПОСТАЧАЛЬНИКІВ TELENAV ОБМЕЖУЄТЬСЯ СУМОЮ, РЕАЛЬНО СПЛАЧЕНОЮ ВАМИ ЗА ПРОГРАМНЕ ЗАБЕЗПЕЧЕННЯ TELENAV. ДЕЯКІ ШТАТИ ТА/АБО ЮРИСДИКЦІЇ НЕ ДОЗВОЛЯЮТЬ ВІДМОВУ ВІД ВІДПОВІДАЛЬНОСТІ АБО ОБМЕЖЕННЯ ВІДПОВІДАЛЬНОСТІ ЗА НЕПЕРЕДБАЧЕНІ АБО ПЕРЕДБАЧЕНІ ЗБИТКИ, У ЗВ'ЯЗКУ З ЧИМ ВКАЗАНІ ВИЩЕ ОБМЕЖЕННЯ МОЖУТЬ НЕ ПОШИРЮВАТИСЯ НА ВАС.

6. Арбітраж і регулююче законодавство

- Ви погоджуєтесь, що будь-який спір, претензія або протиріччя, що виникають на підставі або у зв'язку з цією Угодою або Програмним забезпеченням TeleNav, будуть вирішуватися незалежним арбітражним судом за участі незацікавленого арбітра і регулюватися Американською Арбітражною Асоціацією в окрузі Санта-Клара, Каліфорнія. Арбітр зобов'язаний діяти згідно з Правилами Комерційного Арбітражу, встановленими Американською Арбітражною Асоціацією, а винесення арбітражного рішення може здійснюватися будь-яким судом, що має юрисдикцію. Зверніть увагу, що в арбітражному процесі не беруть участь суддя або присяжні, і рішення арбітра є обов'язковим для виконання обома сторонами. Ви прямо висловлюєте від-

мову від права на розгляд справи судом присяжних. Ця Угода та дії згідно з нею регулюються законодавством штату Каліфорнія та підлягають тлумаченню згідно з ним, без урахування колізійних норм. У випадках, коли необхідний акт судової влади у зв'язку з арбітражним розглядом, і TeleNav, і ви погоджуєтесь підкорятися виключній юрисдикції судів округу Санта-Клари, Каліфорнія. Конвенція ООН «Про договори міжнародної купівлі-продажу товарів» в цьому випадку незастосовна.

7. Передання

- Не дозволяється продавати, віддавати або передавати цю Угоду або будь-які ваші права та обов'язки, за винятком того випадку, коли ви робите це в повному обсязі у зв'язку з передаванням програмного забезпечення TeleNav на постійній основі з вашого боку, коли прямо встановлена умова, що новий користувач програмного забезпечення TeleNav погоджується з умовами і положеннями цієї Угоди. Будь-який випадок продажу, віддавання або передавання, що не дозволяється в прямій формі цим пунктом, призводить до негайного розірвання цієї Угоди, зі зняттям відповідальності з TeleNav, унаслідок чого ви і всі інші сторони повинні негайно припинити використання програмного забезпечення TeleNav. Незалежно від вищевикладеного TeleNav може передати цю Угоду будь-якій іншій стороні в будь-який момент без попередження, за умови що правонабувач залишається зв'язаним цією Угодою.

8. Інше

8.1

Ця Угода являє собою повну угоду між вами та TeleNav стосовно предмета цієї Угоди.

8.2

За винятком обмежених ліцензій, що прямо надаються цією Угодою, TeleNav зберігає за собою всі права, в тому числі пра-

во власності на програмне забезпечення TeleNav, включаючи, серед іншого, всі права на інтелектуальну власність. Жодні інші ліцензії або права, що не надаються прямо за цією Угодою, не можуть і не повинні надаватися в непрямій формі, відповідно до закону, через спонукання або в силу позбавлення права заперечення, і TeleNav, його постачальники і ліцензіари за цією угодою зберігають за собою свої права, крім тих, які прямо передаються за ліцензією в цій Угоді.

8.3

Використовуючи програмне забезпечення TeleNav, ви погоджуєтесь отримувати від TeleNav всю інформацію, в тому числі повідомлення, угоди, юридично необхідні відомості або іншу інформацію, що стосується програмного забезпечення TeleNav (разом іменовані «Відомості») в електронному вигляді. TeleNav може надавати такі Відомості шляхом публікації їх на сайті TeleNav або шляхом завантаження таких Відомостей на ваш бездротовий пристрій. Якщо ви хочете відмовитися від отримання Відомостей електронним способом, ви зобов'язані припинити використання програмного забезпечення TeleNav.

8.4

Нездатність з вашого боку або з боку TeleNav вимагати виконання будь-якого з положень не впливає на право цієї сторони вимагати їхнього виконання в будь-який час після цього, а відмова від визнання порушення або відмова висувати претензії у зв'язку з невиконанням цієї Угоди не являє собою відмову від визнання подальших порушень або від претензій у зв'язку з подальшим невиконанням Угоди, а також не являє собою відмову від самого положення.

8.5

Якщо будь-яке з положень цієї Угоди не може бути здійснено, то таке положення має бути змінено для відображення намірів сторін, а інші положення цієї Угоди залишаються в повній силі і діють.

8.6

Заголовки в цій Угоді наведені тільки для зручності і в довідкових цілях, не є частиною цієї Угоди, тож на них не можна посилалися у зв'язку з тлумаченням цієї Угоди. У тому вигляді, як воно використовується в цій Угоді, слово «включаючи», а також його варіанти, не може розглядатися як термін, що позначає обмеження, а радше повинне розглядатися з урахуванням слів «серед іншого», що йдуть за ним.

9. Умови інших продавців

Програмне забезпечення Telenav використовує мапу та іншу інформацію за ліцензією, наданою Telenav продавцями, які є третьою стороною, у ваших інтересах та інтересах інших кінцевих користувачів. Ця Угода включає умови для кінцевих користувачів, застосовні до цих компаній (зазначених у кінцевій частині цієї Угоди), у зв'язку з чим ваше використання програмного забезпечення Telenav також повинно відповідати цим умовам. Ви погоджуєтеся виконувати такі додаткові умови, які стосуються продавців-ліцензiarів Telenav, що є третьою стороною:

9.1 Умови для кінцевого користувача, дотримання яких вимагає компанія HERE North America, LLC

Ці дані («Дані») надаються виключно для особистого користування, а не для повторного продажу. Вони захищені авторським правом і підпадають під дію наведених далі умов, про які домовилися ви з одного боку та Telenav («Telenav») та її ліцензiarів (включаючи їхніх ліцензiarів і постачальників) з другого.

© 2013 HERE. Усі права застережено.

Дані для місцевостей у Канаді включають інформацію, взяту з дозволу вповноважених органів і відомств Канади, у тому числі: © Her Majesty the Queen in Right of Canada, © Queen's Printer for Ontario, © Canada Post Corporation, GeoBase®, © Department of Natural Resources Canada.

HERE володіє невиключною ліцензією від

United States Postal Service® на публікацію та продаж інформації ZIP+4®.

10. ©United States Postal Service® 200 Ці дані не встановлюються, регулюються або затверджуються службою United States Postal Service®. USPS належать такі знаки для товарів та послуг і реєстраційні дані: United States Postal Service, USPS та ZIP+4.

Дані для Мексики включають певні Дані від Національного інституту статистики та географії (Instituto Nacional de Estadística y Geografía).

9.2 Умови для кінцевого користувача, дотримання яких вимагає компанія NAV2 (Shanghai) Co., Ltd

Ці дані («Дані») надаються виключно для внутрішнього, особистого користування, а не для повторного продажу. Вони захищені авторським правом і підпадають під дію наведених далі умов, про які домовилися ви з одного боку та NAV2 (Shanghai) Co., Ltd («NAV2») та її ліцензiarів (включаючи їхніх ліцензiarів і постачальників) з другого. © 20xx. Усі права застережено.

Положення та умови

Дозволене використання. Ви погоджуєтеся використовувати ці Дані разом із Програмним забезпеченням Telenav виключно у внутрішніх службових або особистих цілях, для яких вам було надано ліцензію, а не для роботи бюро послуг, не для спільного використання або в інших схожих цілях. Виходячи з цього, але з урахуванням обмежень, викладених у наступних пунктах, ви погоджуєтеся жодним іншим чином не відтворювати, копіювати, вносити зміни, виконувати декомпіляцію, дизасемблювання або зворотну розробку будь-якої частини цих Даних, і вам не дозволяється розповсюджувати їх у будь-якому вигляді, з будь-якою метою, окрім в обсязі, дозволеному імперативними нормами законодавства.

Обмеження. За винятком випадків, ко-

ли ви явно отримали такі права відповідно до наданої компанією Telenav ліцензії, та не обмежуючи положення попереднього пункту, вам не дозволяється використовувати ці Дані (а) з будь-якими продуктами, системами та програмами, встановленими на транспортних засобах або зв'язаними з ними іншим чином, здатними виконувати функції навігації, визначення місцеперебування, керування рухом транспортних засобів, прокладання маршрутів у режимі реального часу, керування парком транспортних засобів та інші подібні функції; або (б) в роботі будь-яких пристроїв визначення місцеперебування або будь-яких мобільних або підключених за допомогою бездротового зв'язку електронних або комп'ютерних пристроїв, включаючи, серед іншого, мобільні телефони, кишенькові, портативні комп'ютери, пейджери та персональні цифрові помічники.

Попередження. Ці Дані можуть містити неточну або неповну інформацію у зв'язку із застарілістю інформації, зміною обставин, а також різними видами використовуваних джерел і способами збирання географічних Даних, що може призвести до неточних результатів.

Відсутність гарантійних зобов'язань. Ці Дані надаються вам «як є», і ви погоджуєтеся використовувати їх на свій страх і ризик. Telenav та її ліцензiarів (та їхні ліцензiarів та постачальники) не виступають із жодними гарантіями або заповненнями будь-якого виду, прямо або непрямо вираженими, установленими законом або іншим способом, включаючи, серед іншого, гарантії та заповнення стосовно вмісту, якості, точності, повноти, ефективності, надійності, придатності для певних цілей, корисності, використання Даних, результатів, що можуть бути отримані на основі Даних, а також стосовно безперервності і безпомилкової роботи сервера, безперервного надання Даних і відсутності в них помилок.

Відмова від гарантійних зобов'язань: TELENAV ТА ЇЇ ЛІЦЕНЗІАРИ (ВКЛЮЧАЮЧИ ЇХНІХ ЛІЦЕНЗІАРІВ ТА ПОСТАЧАЛЬНИКІВ) ВІДМОВЛЯЮТЬСЯ НАДАТИ ЖОДНІ ГАРАНТІЇ, ПРЯМО АБО НЕПРЯМО ВИСЛОВЛЕНІ, СТОСОВНО ЯКОСТІ, РОБОТИ, КОМЕРЦІЙНОЇ ЦІННОСТІ, ПРИДАТНОСТІ ДЛЯ ПЕВНИХ ЦІЛЕЙ АБО ВІДСУТНОСТІ ПОРУШЕННЯ ПРАВ ТРЕТІХ СТОРІН. У певних штатах, країнах та на певних територіях деякі відмови від гарантій заборонені законом, тож вищенаведена відмова може в відповідному обсязі не поширюватися на вас.

Відмова від відповідальності: TELENAV ТА ЇЇ ЛІЦЕНЗІАРИ (ВКЛЮЧАЮЧИ ЇХНІХ ЛІЦЕНЗІАРІВ ТА ПОСТАЧАЛЬНИКІВ) НЕ БУДУТЬ НЕСТИ ВІДПОВІДАЛЬНОСТІ ПЕРЕД ВАМИ ВІДНОСНО БУДЬ-ЯКИХ ПРЕТЕНЗІЙ, ВИМОГ АБО ПОЗОВІВ, НЕЗАЛЕЖНО ВІД ХАРАКТЕРУ ПРИЧИНИ ЦІЄЇ ПРЕТЕНЗІЇ, ВИМОГИ АБО ПОЗОВУ, ЩОДО ВІДШКОДУВАННЯ БУДЬ-ЯКИХ ЗБИТКІВ, ВТРАТ АБО ШКОДИ, ПРЯМИХ АБО НЕПРЯМИХ, ЩО МОЖУТЬ ВИНИКнути В РЕЗУЛЬТАТІ ВИКОРИСТАННЯ ЦИХ ДАНИХ АБО ВОЛОДІННЯ НИМИ; А ТАКОЖ ВІДНОСНО БУДЬ-ЯКИХ ВТРАТ ПРИБУТКІВ, ДОХОДІВ, КОНТРАКТІВ АБО ЗАОЩАДЖЕНЬ; А ТАКОЖ ВІДНОСНО ІНШОЇ ПРЯМОЇ, НЕПРЯМОЇ, НЕПЕРЕДБАЧЕНОЇ, ОСОБЛИВОЇ АБО ПЕРЕДБАЧЕНОЇ ШКОДИ, ЩО МОЖЕ БУТИ СПРИЧИНЕНОЮ ВИКОРИСТАННЯМ ВАМИ АБО НЕМОЖЛИВІСТЮ ВИКОРИСТАННЯ ВАМИ ЦИХ ДАНИХ, НЕТОЧНОСТЯМИ В ЦИХ ДАНИХ АБО ПОРУШЕННЯМ ЦИХ УМОВ У ЗВ'ЯЗКУ З ДІЄЮ ДОГОВОРУ, ПРАВОПОРУШЕННЯМ АБО ГАРАНТІЄЮ, НАВІТЬ ЯКЩО КОМПАНІЇ TELENAV ТА ЇЇ ЛІЦЕНЗІАРАМ ПОВІДОМИЛИ ПРО МОЖЛИВІСТЬ ВИНИКНЕННЯ ТАКОЇ ШКОДИ. У певних штатах, країнах та на певних територіях деякі відмови від відповідальності або обмеження задоволеної шкоди заборонені законом, тож вищенаведена відмова може у відповідному обсязі не поширюватися на вас.

Експортний контроль. Ви погоджуєтеся не експортувати з будь-якої точки світу жодні частини Даних або будь-який безпосередній результат використання цих Даних, за винятком тих випадків, коли це відповідає експортним законам, правилам і постановам та було отримано всі необхідні ліцензії і дозволи. Експортні закони, правила і постанови включають, серед іншого, закони, правила та постанови, що застосовуються Управлінням контролю іноземних активів Міністерства торгівлі США та Бюро промисловості та безпеки Міністерства торгівлі США. У тих випадках, коли будь-які такі експортні закони, правила або постанови не дозволяють HERE виконувати встановлені цими Умовами обов'язки щодо забезпечення та розповсюдження Даних, HERE звільняється від виконання цих обов'язків і це не розглядається як порушення Умов.

Повна угода. Ці умови становлять повну угоду між Telenav (та її ліцензіарами, включаючи їхніх ліцензіарів та постачальників) і вами щодо предмета Умов і стосовують у своїй повноті всі письмові або усні угоди, які існували раніше між нами відносно предмета цих Умов.

Регулююче законодавство. Вищенаведені умови регулюються законодавством штату Іллінойс [вставте «Нідерландів», якщо використовуються європейські Дані Here] без урахування (i) колізійних норм або (ii) Конвенції ООН про договори міжнародної купівлі-продажу товарів, яка прямо визнається недійсною для цих Умов. Ви погоджуєтеся підкорятися юрисдикції штату Іллінойс [вставте «Нідерландів», якщо використовуються європейські Дані Here] стосовно будь-яких спорів, претензій та дій, що виникають у результаті наданих вам згідно з цими Умовами Даних або у зв'язку з ними.

Кінцеві користувачі в урядових організаціях. Якщо Дані придбаваються урядом

США, від імені уряду США, а також інших осіб, що мають права, аналогічні тим, що зазвичай належать уряду США, такі Дані вважаються комерційним продуктом згідно з визначенням цього терміну в пункті 2.101 розділу 48 («Правила закупівель для федеральних потреб США») Зводу федеральних нормативних актів США і ліцензуються згідно з цими Умовами для кінцевого користувача. При цьому кожна надана копія Даних повинна позначатися та впроваджуватися відповідно до нижченаведеного «Повідомлення про використання» і повинна оброблятися згідно з положеннями цього Повідомлення:

ПОВІДОМЛЕННЯ ПРО ВИКОРИСТАННЯ
<p>НАЗВА ПІДРЯДНИКА (ВИРОБНИКА/ПОСТАЧАЛЬНИКА):HERE АДРЕСА ПІДРЯДНИКА (ВИРОБНИКА/ПОСТАЧАЛЬНИКА): с/о Nokia, 425, West Randolph Street, Chicago, Illinois 60606 Ці Дані є комерційним продуктом згідно з визначенням цього терміну в пункті 2.101 розділу 48 («Правила закупівель для федеральних потреб США») Зводу федеральних нормативних актів США і регламентуються цими Умовами для кінцевого користувача, згідно з якими ці Дані було надано. © 1987–2014 – HERE – Усі права застережено.</p>

Якщо посадова особа, відповідальна за укладання договорів, посадова особа федерального органу виконавчої влади або іншого федерального відомства відмовляється використовувати відомості, наведені в цих Умовах, то перед тим як пред'явити вимогу на надання додаткових або інших прав стосовно Даних, посадова особа, відповідальна за укладання договорів, посадова особа федерального органу виконавчої влади або іншого федерального відомства зобов'язана повідомити про це HERE.

I. Територія США/Канади

A. Дані для США. Умови для кінцевого користувача для будь-якої Програми, що містить Дані для Сполучених Штатів Америки, повинні містити такі повідомлення:

«HERE володіє невиключною ліцензією від United States Postal Service® на публікацію та продаж інформації ZIP+4®».

«©United States Postal Service® 200 Ціни не встановлюються, регулюються або затверджуються службою United States Postal Service®. USPS належать такі знаки для товарів та послуг і реєстраційні дані: United States Postal Service, USPS та ZIP+4».

B. Дані для Канади. Нижченаведені положення поширюються лише на Дані для Канади, що можуть включати або відображати дані від сторонніх ліцензіарів («Сторонні дані»), включаючи її Величність Королеву Канади («її Величність»), корпорацію Canada Post Corporation («Canada Post») та Міністерство природних ресурсів («NRCan»):

1. Відмова та обмеження: Клієнт погоджується, що використання ним Сторонніх даних підпадає під дію таких положень:

a. Відмова від відповідальності: ліцензія на Сторонні дані надається на умовах «як є». Ліцензіари таких даних, включаючи її Величність, Canada Post та NRCan, не виступають з жодними прямо або непрямо вираженими, установленними законом або іншим способом гарантіями або запевненнями відносно таких даних, включаючи, серед іншого, гарантії та запевнення стосовно ефективності, повноти, точності або придатності даних для певних цілей.

b. Обмеження відповідальності: ліцензіари Сторонніх даних, включаючи її Величність, Canada Post та NRCan, не будуть нести відповідальності: (i) відносно будь-яких пре-

тензій, вимог або позовів, незалежно від характеру причини цієї претензії, вимоги або позову, щодо відшкодування будь-яких збитків, втрат або шкоди, прямих або непрямих, що можуть виникнути в результаті використання цих Даних або влодіння ними; (ii) а також відносно будь-яких втрат доходів або контрактів або будь-яких пов'язаних втрат будь-якого типу, понесених внаслідок будь-якої неточності в Даних.

2. Повідомлення про авторське право: для кожної копії всіх або будь-якої частини Даних для Території Канади Клієнт зобов'язаний прикріпити на видному місці таке повідомлення про авторське право принаймні на одному з цих елементів: (i) етикетці носія, на якому зберігається копія Даних; (ii) упаковці копії; або (iii) інших матеріалах у комплекті поставки копії, якот посібниках користувача або ліцензійних угодах із кінцевим користувачем: «Ці дані включають інформацію, взяту з дозволу вповноважених органів і відомств Канади, у тому числі: © Her Majesty the Queen in Right of Canada, © Queen's Printer for Ontario, © Canada Post Corporation, GeoBase®, © Department of Natural Resources Canada. Усі права застережено».

3. Умови для кінцевого користувача: якщо сторони не домовилися про інше, у зв'язку з наданням будь-якої частини Даних для Території Канади Кінцевим користувачем, згідно з повноваженнями за цією Угодою, Клієнт зобов'язується в видимій формі надавати таким кінцевим користувачам умови (вкладені разом з іншими умовами

для кінцевого користувача, що мають бути надані за цією Угодою, або надані Клієнтом іншим способом), які повинні включати такі положення від імені ліцензіарів Сторонніх даних, включаючи її Величність, Canada Post та NRCan:

Дані можуть включати або відображати дані ліцензіарів, включаючи її Величність Королеву Канади («її Величність»), корпорацію Canada Post Corporation («Canada Post») та Міністерство природних ресурсів («NRCan»). Ліцензія на такі дані надається на умовах «як є». Ліцензіари, включаючи її Величність, Canada Post та NRCan, не виступають з жодними прямо або непрямо висловленими, установленими законом або іншим способом гарантіями або запевненнями відносно таких даних, включаючи, серед іншого, гарантії та запевнення стосовно ефективності, повноти, точності або придатності даних для певних цілей. Ліцензіари, включаючи її Величність, Canada Post та NRCan, не будуть нести відповідальності відносно будь-яких претензій, вимог або позовів, незалежно від характеру причини цієї претензії, вимоги або позову, щодо відшкодування будь-яких збитків, втрат або шкоди, прямих або непрямих, що можуть виникнути в результаті використання цих даних або Даних або володіння ними.

II. Мексика. Нижченаведене положення поширюється на Дані для Мексики, які включають певні Дані від Національного інституту статистики та географії (Instituto Nacional de Estadística y Geografía, «INEGI»).

А. Усі та будь-які копії Даних та/або екземпляри упаковки, що містить Дані для Мексики, повинні містити таке повідомлення: «Fuente: INEGI (Instituto Nacional de Estadística y Geografía)».

III. Територія Латинської Америки

А. Повідомлення щодо третіх сторін. Усі та будь-які копії Даних та/або екземпляри упаковки, що належить до цих

точності в даних або Даних. Кінцевий користувач звільняє ліцензіарів, включаючи її Величність Королеву Канади («її Величність»), корпорацію Canada Post Corporation («Canada Post») та Міністерство природних ресурсів («NRCan»), а також їхніх посадових осіб, найманих працівників та агентів від відповідальності відносно будь-яких претензій, вимог або позовів, незалежно від характеру причини цієї претензії, вимоги або позову, щодо відшкодування будь-яких збитків, втрат, витрат, затрат, шкоди або пошкоджень (включаючи пошкодження, що призвели до смерті), що можуть виникнути в результаті використання цих даних або Даних або володіння ними.

4. Додаткові положення: умови, що містяться в цьому Розділі, є доповненням до всіх прав та обов'язків сторін за цією Угодою. У тих частинах, в яких будь-які положення цього Розділу суперечать або не відповідають будь-яким іншим положенням Угоди, положення цього Розділу матимуть переважну силу.

Даних, повинні включати відповідні Повідомлення щодо третіх сторін, викладені нижче та використані, як описано нижче, відповідно до Території (або її частини), зазначеної в такій копії:

Територія	Повідомлення
Еквадор	«INSTITUTO GEOGRAFICO MILITAR DEL ECUADOR AUTORIZACION N° IGM-2011-01- PCO-01 DEL 25 DE ENERO DE 2011» «source: © IGN 2009 – BD TOPO ®»
Гваделупа, Французька Гвіана та Мартиніка Мексика	«Fuente: INEGI (Instituto Nacional de Estadística y Geografía)»

IV. Територія Близького та Середнього Сходу

А. Повідомлення щодо третіх сторін. Усі та будь-які копії Даних та/або екземпляри упаковки, що належить до цих Даних, повинні включати відповідні Повідомлення щодо третіх сторін, викладені нижче та використані, як описано нижче, відповідно до Території (або її частини), зазначеної в такій копії:

Територія	Повідомлення
Йорданія	«©Royal Jordanian Geographic Centre». Вищезазначена вимога додавати це повідомлення до Даних для Йорданії є істотною умовою Угоди. Якщо Клієнт або будь-які з його правомочних субліцензіатів (за наявності) не виконають цю вимогу, HERE матиме право припинити дію ліцензії Клієнта стосовно Даних для Йорданії.

В. Дані для Йорданії. Клієнту та його правомочним субліцензіатам (за наявності) заборонено ліцензувати та/або іншим чином розповсюджувати базу даних HERE для країни Йорданії («Да-

ні для Йорданії») для використання в Корпоративних програмах (i) особам не в Йорданії для використання Даних для Йорданії виключно в Йорданії або (ii) покупцям, що проживають в Йорданії. Крім того, Клієнту, його правомочним субліцензіатам (за наявності) та Кінцевим користувачам заборонено використовувати Дані для Йорданії в Корпоративних програмах, якщо така сторона є (i) особою не в Йорданії, яка використовує Дані для Йорданії виключно в Йорданії, або (ii) покупцем, що проживає в Йорданії. У контексті встановленого вище «Корпоративні програми» означають програми Geomarketing, програми GIS, мобільні програми управління активами підприємства, програми для контакт-центрів, телематичні програми, інтернет-програми в громадських організаціях або програми для надання послуг геокодування.

V. Територія Європи

А. Використання певних кодів дорожнього руху в Європі

1. Загальні обмеження, чинні для кодів дорожнього руху. Клієнт визнає та погоджується з тим, що в певних країнах на Території Європи Клієнту потрібно буде здобути права безпосередньо від сторонніх постачальників кодів RDS-TMC, щоб приймати та використовувати коди дорожнього руху в Даних та забезпечувати Кінцевих користувачів транзакціями, для здійснення яких в тій або іншій мірі потрібні такі коди дорожнього руху. Для таких країн HERE постачатиме Клієнту Дані, що містять коди дорожнього руху, лише після отримання сертифікації від Клієнта або після одержання Клієнтом таких прав.

2. Показ відомостей про права третіх сторін для Бельгії. Для кож-

ної транзакції, в якій використовуються коди дорожнього руху для Бельгії, Клієнт зобов'язаний надати Кінцевому користувачу таке повідомлення: «Коди дорожнього руху для Бельгії надано Ministerie van de Vlaamse Gemeenschap та Ministère de l'Équipement et des Transports».

В. Паперові мапи. У тому, що стосується будь-якої ліцензії, наданої Клієнту в зв'язку з виготовленням, продажем або розповсюдженням паперових мап (тобто мап, нанесених на папір або інший матеріал, що нагадує папір): (а) така ліцензія стосовно Даних для Території Великобританії надається за умови, що Клієнт укладе окрему письмову угоду з Управлінням геодезії та картографії (Ordnance Survey, «OS») Великобританії для створення та продажу паперових мап, виконуватиме умови цієї угоди, сплачуватиме OS всі застосовні роялті за паперові мапи та виконуватиме вимоги повідомлення про авторське право OS; (б) така ліцензія на продаж або інше комерційне розповсюдження стосовно Даних для Території Чеської Республіки надається за умови, що Клієнт отримає попередню письмову згоду від Kartografie a.s.; (с) така ліцензія на продаж або інше розповсюдження стосовно Даних для Території Швейцарії надається за умови, що Клієнт отримує дозвіл від Bundesamt für Landestopografie of Switzerland; (д) Клієнту заборонено використовувати Дані на Території Франції для створення паперових мап масштабом від 1:5000 до 1:250 000; та (е) Клієнту заборонено використовувати будь-які Дані для створення, продажу або розповсюдження паперових мап, що не відрізняються або суттєво не відрізняються (в тому, що стосується інформаційного наповнення та особливого викорис-

тання кольорів, символів та масштабів) від паперових мап, що видаються європейськими національними картографічними управліннями, включаючи, серед іншого, Landvermessungämter Німеччини, Topografische Dienst Нідерландів, Nationaal Geografisch Instituut Бельгії, Bundesamt für Landestopografie Швейцарії, Bundesamt für Eich-und Vermessungswesen Австрії та Національну земельну службу Швеції.

С. Примусове виконання прав OS. Не обмежуючи положення вищенаведеного Розділу IV (В), стосовно Даних для Території Великобританії, Клієнт визнає та погоджується, що Управління геодезії та картографії («OS») може вчинити позов безпосередньо проти Клієнта, щоб примусово забезпечити дотримання умов повідомлення про авторське право OS (див. Розділ IV(D) нижче) та вимог щодо паперових мап (див. Розділ IV(В) вище), що містяться в цій Угоді.

Д. Повідомлення щодо третіх сторін. Усі та будь-які копії Даних та/або екземпляри упаковки, що належить до цих Даних, повинні включати відповідні Повідомлення щодо третіх сторін, викладені нижче та використані, як описано нижче, відповідно до Території (або її частини), зазначеної в такій копії:

Країна (Країни)	Повідомлення
Австрія	«© Bundesamt für Eich- und Vermessungswesen»
Хорватія Кіпр Естонія Латвія Литва Молдова Польща Словенія та/або Україна	«© EuroGeographics»
Франція	«source: © IGN 2009 – BD TOPO ®»
Німеччина	«Die Grundlagendaten wurden mit Genehmigung der zuständigen Behörden entnommen.»
Великобританія	«Contains Ordnance Survey data © Crown copyright and database right 2010 Contains Royal Mail data © Royal Mail copyright and database right 2010.»
Греція	«Copyright Geomatics Ltd.»
Угорщина	«Copyright © 2003; Top-Map Ltd.»
Італія	«La Banca Dati Italiana è stata prodotta usando quale riferimento anche cartografia numerica ed al tratto prodotta e fornita dalla Regione Toscana.»
Норвегія	«Copyright © 2000; Norwegian Mapping Authority»
Португалія	«Source: IgeoE – Portugal»
Іспанія	«Información geográfica propiedad del CNIG»
Швеція	«Based upon electronic data © National Land Survey Sweden»
Швейцарія	«Topografische Grundlage: © Bundesamt für Landestopographie»

Е. Розповсюдження в відповідних країнах. Клієнт визнає, що HERE не отримала згоди на розповсюдження картографічних даних для таких країн у відповідних країнах: Албанія, Білорусь, Киргизстан, Молдова та Узбекистан. HERE може час від часу оновлювати цей список. Ліцензійні права, що надаються Клієнту за цим TL, стосовно Даних для таких країн можуть бути надані лише за умови дотримання Клієнтом всіх чинних законів та норм, включаючи, серед іншого, будь-які необхідні лі-

цензії або дозволи на розповсюдження Програми, що містить Дані, в таких відповідних країнах.

VI. Територія Австралії

А. Повідомлення щодо третіх сторін. Усі та будь-які копії Даних та/або екземпляри упаковки, що належить до цих Даних, повинні включати відповідні Повідомлення щодо третіх сторін, викладені нижче та використані, як описано нижче, відповідно до Території (або її частини), зазначеної в такій копії: Авторське право. На підставі даних, що надаються за ліцензією від PSMa Australia Limited (www.psm.com.au). Виріб включає дані, що охороняються авторськими правами © 20XX Telstra Corporation Limited, GM Holden Limited, Intelmatics Australia Pty Ltd i Continental Pty Ltd.

В. Повідомлення щодо третіх сторін для Австралії. У доповнення до вищезазначеного Умови для кінцевого користувача для будь-якої Програми, що містить коди дорожнього руху RDS-TMC для Австралії, повинні містити таке повідомлення: «Виріб містить коди розташування дорожнього руху, які охороняються авторськими правами © 20XX Telstra Corporation Limited та її ліцензіарів».

Інформація щодо телематичних систем оператора автомобільної мережі AT&T

(1) У РАМКАХ ЦЬОГО РОЗДІЛУ «КІНЦЕВИЙ КОРИСТУВАЧ» ОЗНАЧАЄ ВАС І ВАШИХ СПАДКОЄМЦІВ, ВИКОНАВЦІВ ДУХІВНИЦІ, ДОВІРЕНИХ ОСІБ І ДОЗВОЛЕНИХ ПРАВОНАСТУПНИКІВ. У РАМКАХ ЦЬОГО РОЗДІЛУ ТЕРМІН «ОСНОВНИЙ ОПЕРАТОР БЕЗДРОТОВОГО ЗВ'ЯЗКУ» ВКЛЮЧАЄ ЙОГО АФІЛІЙОВАНИХ ОСІБ І ПІДРЯДНИКІВ ТА ЇХНІХ ВІДПОВІДНИХ ПОСАДОВИХ ОСІБ, ДИРЕКТОРІВ, НАЙМАНИХ ПРАЦІВНИКІВ І ПРАВОНАСТУПНИКІВ. КІНЦЕВИЙ КОРИСТУВАЧ НЕ МАЄ ДОГОВІРНИХ ВІДНОСИН З ОСНОВНИМ ОПЕРАТОРОМ БЕЗДРОТОВОГО

ЗВ'ЯЗКУ, ТА КІНЦЕВИЙ КОРИСТУВАЧ НЕ Є СТОРОННІМ БЕНЕФІЦІАРОМ ЗА ЖОДНИМ ДОГОВОРОМ МІЖ FORD ТА ОСНОВНИМ ОПЕРАТОРОМ. КІНЦЕВИЙ КОРИСТУВАЧ РОЗУМІЄ ТА ПРИЙМАЄ, ЩО ОСНОВНИЙ ОПЕРАТОР НЕ НЕСЕ ЖОДНОЇ ЮРИДИЧНОЇ ВІДПОВІДАЛЬНОСТІ, ВІДПОВІДАЛЬНОСТІ ЗА ПРАВОМ СПРАВЕДЛИВОСТІ ЧИ ІНШОЇ ВІДПОВІДАЛЬНОСТІ ПЕРЕД КІНЦЕВИМ КОРИСТУВАЧЕМ. У БУДЬ-ЯКОМУ ВИПАДКУ, НЕЗАЛЕЖНО ВІД ХАРАКТЕРУ ДІЙ, БУДЬ ТО У ЗВ'ЯЗКУ З ПОРУШЕННЯМ УГОДИ, ГАРАНТІЙНИХ УМОВ, НЕДБАЛЬСТВОМ, СУВОРОЮ ВІДПОВІДАЛЬНІСТЮ ВНАСЛІДОК ДЕЛІКТУ ЧИ ЧОГОСЬ ІНШОГО, ВИКЛЮЧНУ КОМПЕНСАЦІЮ КІНЦЕВОМУ КОРИСТУВАЧУ ЗА ПРЕТЕНЗІЯМИ, ЩО ВИНИКЛИ У БУДЬ-ЯКОМУ ЗВ'ЯЗКУ З ЦИМ ДОГОВОРОМ ТА З БУДЬ-ЯКОЇ ПРИЧИНИ, У ТОМУ ЧИСЛІ ЧЕРЕЗ НЕНАДАДАННЯ ЧИ ПЕРЕБОЇ В НАДАННІ ПОСЛУГ ЗА ЦИМ ДОКУМЕНТОМ, ОБМЕЖЕНО ВИПЛАТОЮ ВІДШКОДУВАННЯ В РОЗМІРІ, ЩО НЕ ПЕРЕВИЩУЄ СУМУ, СПЛАЧЕНУ КІНЦЕВИМ КОРИСТУВАЧЕМ ЗА ПОСЛУГИ ПРОТЯГОМ ДВОМІСЯЧНОГО СТРОКУ, ЩО ПЕРЕДУЄ ДАТІ ВИНИКНЕННЯ ПРЕТЕНЗІЇ.

(II) КІНЦЕВИЙ КОРИСТУВАЧ ПОГОДЖУЄТЬСЯ ЗВІЛЬНИТИ ОСНОВНОГО ОПЕРАТОРА БЕЗДРОТОВОГО ЗВ'ЯЗКУ ТА ЙОГО ПОСАДОВИХ ОСІБ, НАЙМАНИХ ПРАЦІВНИКІВ ТА АГЕНТІВ ВІД БУДЬ-ЯКОЇ ВІДПОВІДАЛЬНОСТІ ТА ВІД БУДЬ-ЯКИХ ПРЕТЕНЗІЙ ЩОДО ВІДШКОДУВАННЯ ЗБИТКІВ, У ТОМУ ЧИСЛІ ПОЗОВІВ У ЗВ'ЯЗКУ З ДИФАМАЦІЄЮ, НАКЛЕПОМ ЧИ БУДЬ-ЯКИМИ МАЙНОВИМИ ЗБИТКАМИ, ТІЛЕСНИМИ УШКОДЖЕННЯМИ ЧИ СМЕРТЮ, ЩО БУЛИ СПРИЧИНЕНІ, ПРЯМО ЧИ НЕПРЯМО, ВНАСЛІДОК ВИКОНАННЯ ЦЬОГО ДОГОВОРУ АБО ВИКОРИСТАННЯ, НЕВИКОРИСТАННЯ ЧИ НЕСПРОМОЖНОСТІ ВИКОРИСТАННЯ ПРИСТРОЮ, ЗА ВИНЯТКОМ ВИПАДКІВ, КОЛИ ТАКІ ПРЕТЕНЗІЇ ВИНИКЛИ ЧЕРЕЗ ГРУБУ НЕДБАЛИСТЬ ЧИ ЗУМИСНІ НЕПРАВОМІРНІ ДІЇ ОСНОВНОГО ОПЕРАТОРА. ТА-

КЕ ВІДШКОДУВАННЯ ЗБЕРЕЖЕ ЧИННІСТЬ ПІСЛЯ РОЗІРВАННЯ ДОГОВОРУ.

(III) КІНЦЕВИЙ КОРИСТУВАЧ НЕ МАЄ ЖОДНИХ ПРАВ ВЛАСНОСТІ НА БУДЬ-ЯКИЙ НОМЕР, ПРИЗНАЧЕНИЙ ПРИСТРОЮ.

(IV) КІНЦЕВИЙ КОРИСТУВАЧ РОЗУМІЄ, ЩО FORD ТА ОСНОВНИЙ ОПЕРАТОР НЕ МОЖУТЬ ГАРАНТУВАТИ БЕЗПЕКУ БЕЗДРОТОВОГО ПЕРЕДАДАННЯ ДАНИХ ТА НЕ НЕСУТЬ ВІДПОВІДАЛЬНОСТІ ЗА ВІДСУТНІСТЬ БЕЗПЕКИ ПІД ЧАС ВИКОРИСТАННЯ ПОСЛУГ.

ПОСЛУГУ ПРИЗНАЧЕНО ВИКЛЮЧНО ДЛЯ ВИКОРИСТАННЯ [КІНЦЕВИМ КОРИСТУВАЧЕМ], І КІНЦЕВИЙ КОРИСТУВАЧ НЕ МАЄ ПРАВА ПЕРЕПРОДАВАТИ ПОСЛУГУ ЖОДНІЙ ІНШІЙ СТОРОНІ. КІНЦЕВИЙ КОРИСТУВАЧ РОЗУМІЄ, ЩО ОСНОВНИЙ ОПЕРАТОР НЕ ГАРАНТУЄ ЖОДНОМУ КІНЦЕВОМУ КОРИСТУВАЧУ БЕЗПЕРЕБІЙНОГО НАДАДАННЯ ПОСЛУГИ ЧИ ПОСТІЙНОГО ПОКРИТТЯ. ОСНОВНИЙ ОПЕРАТОР НЕ ГАРАНТУЄ, ЩО МІСЦЕПЕРЕБУВАННЯ КІНЦЕВИХ КОРИСТУВАЧІВ МОЖЕ ЧИ БУДЕ ВИЗНАЧЕНО ЗА ДОПОМОГОЮ ПОСЛУГИ. ОСНОВНИЙ ОПЕРАТОР НЕ НАДАЄ ЖОДНИХ ПРЯМИХ ЧИ НЕПРЯМИХ ГАРАНТІЙ ЩОДО КОМЕРЦІЙНОЇ ЦІННОСТІ, ПРИДАТНОСТІ ДЛЯ ПЕВНИХ ЦІЛЕЙ, СПОЖИВАЦЬКИХ ВЛАСТИВОСТЕЙ ЧИ ЕФЕКТИВНОСТІ БУДЬ-ЯКИХ ПОСЛУГ ЧИ ТОВАРІВ, ТА AT&T В ЖОДНОМУ РАЗІ НЕ НЕСЕ ВІДПОВІДАЛЬНОСТІ (НАВІТЬ ВНАСЛІДОК ВЛАСНОЇ НЕДБАЛОСТІ) ЗА ЩОСЬ З НИЖЧЕНАВЕДЕНОГО: (А) ДІЯ ЧИ УПУЩЕННЯ ТРЕТЬОЇ СТОРОНИ; (В) ПОМИЛКИ, НЕВДАЛІ СПРОБИ ПЕРЕДАДАННЯ ДАНИХ, ЗАТРИМКИ ЧИ ДЕФЕКТИ У ПОСЛУЗІ, ЩО НАДАЄТЬСЯ ОСНОВНИМ ОПЕРАТОРОМ АБО ЧЕРЕЗ НЬОГО; (С) ЗБИТКИ ЧИ УШКОДЖЕННЯ, СПРИЧИНЕНІ ПРИЗУПИНЕННЯМ ЧИ ПРИПИНЕННЯМ ДІЯЛЬНОСТІ ОСНОВНОГО ОПЕРАТОРА; АБО (D) ЗБИТКИ ЧИ УШКОДЖЕННЯ, СПРИЧИНЕНІ НЕМОЖЛИВІСТЮ

ВСТАНОВИТИ ТЕЛЕФОННЕ З'ЄДНАННЯ ЧИ ЗАТРИМКОЮ У ВСТАНОВЛЕННІ ТЕЛЕФОННОГО З'ЄДНАННЯ З БУДЬ-ЯКОЮ ОСОБОЮ, ВКЛЮЧАЮЧИ 911 ЧИ БУДЬ-ЯКУ ІНШУ АВАРІЙНО-РЯТУВАЛЬНУ ПОСЛУГУ. У ПОВНІЙ МІРІ, ДОЗВОЛЕНІЙ ЗАКОНОМ, КІНЦЕВИЙ КОРИСТУВАЧ ЗВІЛЬНЯЄ БУДЬ-ЯКУ ФІЗИЧНУ ЧИ ЮРИДИЧНУ ОСОБУ ВІД ВІДПОВІДАЛЬНОСТІ ТА ВІД БУДЬ-ЯКИХ ПРЕТЕНЗІЙ ЩОДО ВІДШКОДУВАННЯ ЗБИТКІВ БУДЬ-ЯКОЇ ПРИРОДИ, ЩО ПРЯМО ЧИ НЕПРЯМО ВИНИКЛИ У ЗВ'ЯЗКУ З ПОСЛУГАМИ, ЯКІ НАДАЮТЬСЯ ОСНОВНИМ ОПЕРАТОРОМ, АБО З ВИКОРИСТАННЯ ЦИХ ПОСЛУГ БУДЬ-ЯКОЮ ОСОБОЮ, ВКЛЮЧАЮЧИ ПРЕТЕНЗІЇ, ЩО ЧАСТКОВО ЧИ ПОВНІСТЮ ВИНΙΚАЮТЬ ЧЕРЕЗ ЗАЯВЛЕНУ НЕДБАЛИСТЬ ОСНОВНОГО ОПЕРАТОРА.

VII. Територія Китаю

Виключно для особистого використання

Ви погоджуєтесь використовувати ці Дані разом із [вставте назву Програми Клієнта] виключно в особистих, некомерційних цілях, для яких вам було надано ліцензію, а не для роботи бізнесу послуг, не для спільного використання або в інших схожих цілях. Виходячи з цього, але з урахуванням обмежень, викладених у наступних пунктах, ви маєте право копіювати ці Дані, лише коли це потрібно для особистого використання, щоб (i) переглядати їх та (ii) зберігати їх, за умови що ви не будете видаляти будь-які наявні повідомлення про авторське право та не будете вносити жодних змін до Даних. Ви погоджуєтесь жодним іншим чином не відтворювати, копіювати, вносити зміни, виконувати декомпіляцію, дизасемблювання або зворотну розробку будь-якої частини цих Даних, і вам не дозволяється розповсюджувати їх у будь-якому вигляді, з будь-якою метою, окрім в обсязі, дозволеному імперативними нормами законодавства.

Обмеження

За винятком випадків, коли ви явно отримали такі права відповідно до наданої компанії NAV2 ліцензії, не обмежуючи положення попереднього пункту, вам не дозволяється використовувати ці Дані (а) з будь-якими продуктами, системами та програмами, встановленими на транспортних засобах або зв'язаними з ними іншим чином, здатними виконувати функції навігації, визначення місцеперебування, керування рухом транспортних засобів, прокладання маршрутів у режимі реального часу, керування парком транспортних засобів та інші подібні функції; або (b) в роботі будь-яких пристроїв визначення місцеперебування або будь-яких мобільних або підключених за допомогою бездротового зв'язку електронних або комп'ютерних пристроїв, включаючи, серед іншого, мобільні телефони, кишенькові, портативні комп'ютери, пейджери та персональні цифрові помічники. Ви погоджуєтесь припинити використовувати ці Дані, якщо не будете дотримуватися цих умов.

Обмежена гарантія

NAV2 гарантує, що (а) в суттєвих аспектах Дані працюватимуть відповідно до супровідних письмових матеріалів протягом дев'яноста (90) днів з дати одержання та (b) будь-які послуги з підтримки, надані компанією NAV2, будуть в суттєвих аспектах відповідати опису в відповідних письмових матеріалах, наданих вам компанією NAV2, а фахівці служби підтримки докладуватимуть економічно виправданих зусиль, щоб вирішити будь-які проблеми.

Компенсація для клієнтів

Повний розмір відповідальності NAV2 та її постачальників і ваша виключна компенсація полягатимуть, виключно на вибір NAV2, або (а) в повнерній виплаченій ціні (якщо оплата була), або (b) в усуненні дефектів або заміні Даних, що не задовольняють умови Обмеженої гарантії NAV2 та були по-

вернені NAV2 з копією вашого чека. Ця Обмежена гарантія втрачає чинність, якщо невиконання Даними своїх функцій виникло внаслідок аварії, зловживання або використання не за призначенням. Гарантійний період на будь-які Дані, надані як заміна, дорівнюватиме первісному гарантійному періоду, що залишився, але не менш ніж тридцяти (30) дням. Жодна з цих компенсацій, як і послуги з технічної підтримки, що пропонує компанія NAV2, не надаються без підтвердження покупки в офіційного міжнародного постачальника.

Відсутність інших гарантійних зобов'язань:

ЗА ВИНЯТКОМ ОБМЕЖЕНОЇ ГАРАНТІЇ, ВИКЛАДЕНОЇ ВИЩЕ, ТА В РАМКАХ, ДОЗВОЛЕНИХ ЗАКОНОДАВСТВОМ, NAV2 ТА ЇЇ ЛІЦЕНЗІАРИ (ВКЛЮЧАЮЧИ ЇХНІХ ЛІЦЕНЗІАРІВ ТА ПОСТАЧАЛЬНИКІВ) ВІДМОВЛЯЮТЬСЯ НАДАТИ ЖОДНІ ГАРАНТІЇ, ПРЯМО АБО НЕПРЯМО ВИСЛОВЛЕНІ, СТОСОВНО ЯКОСТІ, РОБОТИ, КОМЕРЦІЙНОЇ ЦІННОСТІ, ПРИДАТНОСТІ ДЛЯ ПЕВНИХ ЦІЛЕЙ, ПРАВА ВЛАСНОСТІ АБО ВІДСУТНОСТІ ПОРУШЕННЯ ПРАВ ТРЕТІХ СТОРІН. Певні виключення з гарантій можуть бути не дозволені законом, тож вищенаведене виключення може в відповідному обсязі не поширюватися на вас.

Обмежена відповідальність:

У РАМКАХ, ДОЗВОЛЕНИХ ЗАКОНОДАВСТВОМ, NAV2 ТА ЇЇ ЛІЦЕНЗІАРИ (ВКЛЮЧАЮЧИ ЇХНІХ ЛІЦЕНЗІАРІВ ТА ПОСТАЧАЛЬНИКІВ) НЕ БУДУТЬ НЕСТИ ВІДПОВІДАЛЬНОСТІ ПЕРЕД ВАМИ ВІДНОСНО БУДЬ-ЯКИХ ПРЕТЕНЗІЙ, ВИМОГ АБО ПОЗОВІВ, НЕЗАЛЕЖНО ВІД ХАРАКТЕРУ ПРИЧИНИ ЦЬОЇ ПРЕТЕНЗІЇ, ВИМОГИ АБО ПОЗОВУ, ЩОДО ВІДШКОДУВАННЯ БУДЬ-ЯКИХ ЗБИТКІВ, ВТРАТ АБО ШКОДИ, ПРЯМИХ АБО НЕПРЯМИХ, ЩО МОЖУТЬ ВИНИКнути В РЕЗУЛЬТАТІ ВИКОРИСТАННЯ ЦИХ ДАНИХ АБО ВОЛОДІННЯ НИМИ; А ТАКОЖ ВІДНОСНО БУДЬ-ЯКИХ ВТРАТ ПРИБУТКІВ, ДОХОДІВ, КОНТРАКТІВ АБО ЗАОЩАДЖЕНЬ; А ТА-

КОЖ ВІДНОСНО ІНШОЇ ПРЯМОЇ, НЕПРЯМОЇ, НЕПЕРЕДБАЧЕНОЇ, ОСОБЛИВОЇ АБО ПЕРЕДБАЧЕНОЇ ШКОДИ, ЩО МОЖЕ БУТИ СПРИЧИНЕНОЮ ВИКОРИСТАННЯМ ВАМИ АБО НЕМОЖЛИВІСТЮ ВИКОРИСТАННЯ ВАМИ ЦИХ ДАНИХ, НЕТОЧНОСТЯМИ В ЦИХ ДАНИХ АБО ПОРУШЕННЯМ ЦИХ УМОВ У ЗВ'ЯЗКУ З ДІЄЮ ДОГОВОРУ, ПРАВОПОРУШЕННЯМ АБО ГАРАНТІЄЮ, НАВІТЬ ЯКЩО КОМПАНІЇ NAV2 ТА ЇЇ ЛІЦЕНЗІАРАМ ПОВІДОМИЛИ ПРО МОЖЛИВІСТЬ ВИНИКНЕННЯ ТАКОЇ ШКОДИ. ЗА ЖОДНИХ ОБСТАВИН ВІДПОВІДАЛЬНІСТЬ NAV2 АБО ЇЇ ПОСТАЧАЛЬНИКІВ ЗА ЦИМИ УМОВАМИ НЕ БУДЕ ПЕРЕВИЩУВАТИ ВИПЛАЧЕНУ ЦІНУ. Певні виключення з відповідальності можуть бути не дозволені законом, тож вищенаведене виключення може в відповідному обсязі не поширюватися на вас.

Експортний контроль

Ви погоджуєтесь не експортувати в будь-яку точку світу жодні частини Даних або будь-який безпосередній результат використання цих Даних за винятком тих випадків, коли це відповідає експортним законам, правилам і постановам та було отримано всі необхідні ліцензії і дозволи.

Захист інтелектуальної власності

Дані належать NAV2 або її постачальникам та захищені чинним законодавством і договорами про авторське право та права інших сфер інтелектуальної власності. Дані надаються виключно на умовах ліцензії на використання, а не на продаж.

Повна угода

Ці умови становлять повну угоду між NAV2 (та її ліцензіарами, включаючи їхніх ліцензіарів та постачальників) і вами щодо предмета Умов і скасовують у своїй повноті всі письмові або усні угоди, які існували раніше між нами відносно предмета цих Умов.

Регулююче законодавство

Вищенаведені умови регулюються законо-

давством Китайської Народної Республіки або в урахування (i) колізійних норм або (ii) Конвенції ООН про договори міжнародної купівлі-продажу товарів, яка прямо визнається недійсною для цих Умов. Будь-який спор, що виникає через Дані, надані вам за цими Умовами, або в зв'язку з цими Даними, буде передано Шанхайській міжнародній економічній та торговельній арбітражній комісії на арбітраж.

Авторське право Gracenote®

Дані від Gracenote, Inc., пов'язані з компакт-дисками та музикою, захищені авторським правом 2000-2007 Gracenote. Програмне забезпечення Gracenote захищене авторським правом 2000-2007 Gracenote. До цього продукту і послуг може бути застосований один або кілька зазначених патентів США: # 5,987,525; # 6,061,680; # 6,154,773; # 6,161,132; # 6,230,192; # 6,230,207; # 6,240,459; # 6,330,593 та інші патенти – видані або такі, що очікують видачі. Деякі послуги, що надаються за ліцензією від Open Globe, Inc., захищені патентом США: # 6,304,52 Gracenote і CDDB є зареєстрованими знаками для товарів та послуг Gracenote. Логотип і фірмовий знак Gracenote, а також логотип «Powered by Gracenote™» є знаками для товарів та послуг Gracenote.

Ліцензійна угода Gracenote з кінцевим користувачем (EULA)

На цьому пристрої встановлено програмне забезпечення від компанії Gracenote Inc, розташованої в м. Емервилл штату Каліфорнія (2000 Powell Street Emeryville, California 94608) («Gracenote»). Програмне забезпечення від Gracenote («Програмне забезпечення Gracenote») дозволяє пристрою здійснювати розпізнавання дисків і музичних файлів, отримувати інформацію, пов'язану з музикою, включаючи назву, виконавця, композицію і заголовки («Дані Gracenote»), від онлайн-нових серверів («Сервери Gracenote») та виконувати інші функції. Ви можете вико-

ристовувати Дані Gracenote тільки за допомогою функцій цього пристрою, призначених для кінцевого користувача. Цей пристрій може містити дані, що належать постачальникам Gracenote. У такому випадку всі обмеження, зазначені нижче відносно Даних Gracenote, також поширюються на такий вміст, і такі постачальники вмісту мають право на всі вигоди і захист, передбачені в цьому документі, якими також володіє Gracenote. Ви погоджуєтесь використовувати вміст від Gracenote («Вміст Gracenote»), Дані Gracenote, Програмне забезпечення Gracenote і Сервери Gracenote тільки для власних особистих, некомерційних цілей. Ви погоджуєтесь не передавати, не копіювати і не віддавати Вміст Gracenote, Програмне забезпечення Gracenote або будь-які Дані Gracenote (за винятком Міток, прив'язаних до музичних файлів) на користь будь-якої третьої сторони. Ви ПОГОДЖУЄТЕСЯ КОРИСТУВАТИСЯ ВМІСТОМ GRACENOTE, ДАНИМИ GRACENOTE, ПРОГРАМНИМ ЗАБЕЗПЕЧЕННЯМ GRACENOTE І СЕРВЕРАМИ GRACENOTE ТІЛЬКИ НА ЗАЗНАЧЕНИХ У ЦЬОЇ УГОДІ УМОВАХ.

Ви погоджуєтесь з тим, що в разі порушення вами цих обмежень дія вашої невиключної ліцензії на використання Вмісту Gracenote, Даних Gracenote, Програмного забезпечення Gracenote і Серверів Gracenote припиниться. У разі припинення дії ліцензії ви погоджуєтесь припинити будь-яке використання Вмісту Gracenote, Даних Gracenote, Програмного забезпечення Gracenote і Серверів Gracenote. Компанія Gracenote зберігає всі права, в тому числі права власності на Дані Gracenote, Програмне забезпечення Gracenote, Сервери Gracenote і Вміст Gracenote. За жодних обставин Gracenote не буде нести відповідальності за будь-які платежі вам за будь-яку надану вами інформацію, включаючи будь-який матеріал, захищений авторським правом, або інформацію про музичні файли. Ви погоджуєтесь, що Gracenote може застосовувати свої права, повністю або част-

ково, відповідно до цієї угоди щодо вас, безпосередньо від імені кожної компанії.

Для відстеження запитів в статистичних цілях Gracenote використовує унікальний ідентифікатор. Довільне призначення числового ідентифікатора дозволяє службі Gracenote підраховувати запити без отримання особистої інформації про користувача. Додаткову інформацію можна отримати на сайті Gracenote www.gracenote.com у розділі «Політика конфіденційності Gracenote».

ПРОГРАМНЕ ЗАБЕЗПЕЧЕННЯ GRACENOTE, КОЖНА ОДИНИЦЯ ДАНИХ GRACENOTE І ВМІСТ GRACENOTE ПЕРЕДАЮТЬСЯ ВАМ ЗА ЛІЦЕНЗІЄЮ «ЯК Є». GRACENOTE НЕ РОБИТЬ ЗАЯВ ТА НЕ ДАЄ ЖОДНИХ ГАРАНТІЙ, ПРЯМИХ АБО НЕПРЯМИХ, ЩОДО ТОЧНОСТІ БУДЬ-ЯКИХ ДАНИХ GRACENOTE, ОТРИМАНИХ ІЗ СЕРВЕРІВ GRACENOTE, АБО ВМІСТУ GRACENOTE. GRACENOTE ЗБЕРІГАЄ ЗА СОБОЮ ПРАВО РАЗОМ ТА ОКРЕМО ВИДАЛЯТИ ДАНІ ТА/АБО ВМІСТ З ВІДПОВІДНИХ СЕРВЕРІВ ПІДПРИЄМСТВА АБО, У ВИПАДКУ, КОЛИ МОВА ЙДЕ ПРО GRACENOTE, ЗМІНЮВАТИ КАТЕГОРІЇ ДАНИХ З БУДЬ-ЯКОЇ ПРИЧИНИ, ЯКУ GRACENOTE ВВАЖАЄ ДОСТАТНЮЮ. НЕ НАДАЮТЬСЯ ЖОДНІ ГАРАНТІЇ ТОГО, ЩО ВМІСТ GRACENOTE АБО ПРОГРАМНЕ ЗАБЕЗПЕЧЕННЯ GRACENOTE, АБО СЕРВЕРИ GRACENOTE НЕ МІСТЯТЬ ПОМИЛКИ ТА ЩО ФУНКЦІОНУВАННЯ ПРОГРАМНОГО ЗАБЕЗПЕЧЕННЯ GRACENOTE АБО СЕРВЕРІВ GRACENOTE БУДЕ БЕЗПЕРЕБИЙНИМ. GRACENOTE НЕ ЗОБОВ'ЯЗАНА НАДАВАТИ ВАМ ЖОДНИХ УДОСКОНАЛЕНИХ АБО ДОДАТКОВИХ ТИПІВ ДАНИХ, ЯКІ GRACENOTE НА СВІЙ РОЗСУД МОЖЕ НАДАВАТИ В МАЙБУТНЬОМУ, І МАЄ ПРАВО ПРИПИНИТИ НАДАННЯ ПОСЛУГ ОНЛАЙН У БУДЬ-ЯКИЙ МОМЕНТ. КОМПАНІЯ GRACENOTE ВІДМОВЛЯЄТЬСЯ ВІД НАДАННЯ БУДЬ-ЯКИХ ГАРАНТІЙ, ПРЯМИХ АБО НЕПРЯМИХ, ВКЛЮЧАЮЧИ, СЕРЕД ІНШОГО, НЕПРЯМІ ГАРАНТІЇ КОМЕРЦІЙНОЇ ЦІННОСТІ, ПРИДАТНОСТІ ДЛЯ ПЕВНИХ ЦІЛЕЙ, ВОЛОДІННЯ АБО ВІДСУТНОСТІ ПОРУШЕННЯ

БУДЬ-ЯКИХ ПРАВ. КОМПАНІЯ GRACENOTE НЕ ГАРАНТУЄ ЖОДНИХ РЕЗУЛЬТАТІВ, ПОВ'ЯЗАНИХ З ВИКОРИСТАННЯМ ПРОГРАМНОГО ЗАБЕЗПЕЧЕННЯ АБО СЕРВЕРА GRACENOTE. ЗА ЖОДНИХ ОБСТАВИН КОМПАНІЯ GRACENOTE НЕ НЕСЕ ВІДПОВІДАЛЬНОСТІ ЗА БУДЬ-ЯКІ НЕПРЯМУ АБО ВИПАДКОВУ ШКОДУ, ВТРАТУ ПРИБУТКУ АБО ДОХОДІВ. © Gracenote 2007.

Положення про радіочастоти

FCC ID: ACJ-SYNG3-L

IC: 216B-SYNG3-L

Цей пристрій відповідає вимогам розділу 15 Правил FCC та RSS-210 Міністерства промисловості Канади. Його робота підлягає таким двом умовам:

(1) цей пристрій не повинен створювати шкідливі перешкоди, та

(2) цей пристрій повинен приймати будь-які перешкоди, що отримуються, включаючи перешкоди, які можуть призвести до небажаних наслідків у роботі пристрою.

ПОПЕРЕДЖЕННЯ

 Зміни або модифікації, що були внесені до пристрою без прямого схвалення сторони, відповідальності за відповідність, можуть анулювати право користувача на застосування обладнання. Абревіатура «IC» перед номером радіотехнічного сертифіката означає лише відповідність технічним умовам, встановленим Міністерством промисловості Канади.

Антену, що використовується в цьому радіопередавачі, не можна розташовувати або використовувати спільно з будь-якою іншою антеною або радіопередавачем.

Територія Тайваню

УВАГА: відповідно до принципів поведінки з двигунами з малоінтенсивним випромінюванням радіохвиль:

12. Стаття Коли йдеться про схвалені та сертифіковані моделі двигунів з малоінтенсивним радіовипромінюванням, компанії, фірми чи користувачі не повинні змінювати частоту, збільшувати потужність чи змінювати характеристики і функції початкової конструкції, не отримавши дозволу.

14. Стаття Використання двигунів з малоінтенсивним випромінюванням радіохвиль не повинне впливати на безпеку польотів і створювати перешкоди законній телекомунікації. У разі виявлення перешкод негайно припиніть використовувати пристрій та відновіть використання тільки після усунення перешкод. Щоб забезпечити законні телекомунікації та бездротовий зв'язок телекомунікаційної компанії, двигун з малоінтенсивним випромінюванням радіохвиль повинен бути здатний витримувати в установлених законом межах перешкоди від телекомунікаційного, промислового, наукового та радіохвильового обладнання.

SUNA TRAFFIC CHANNEL: ПОЛОЖЕННЯ ТА УМОВИ

Активуючи, використовуючи SUNA Traffic Channel, SUNA Predictive або інший вміст або матеріал, наданий компанією Intelematics (**разом «Продукція та/або послуги SUNA»**), або отримуючи доступ до вищезазначеного вмісту та матеріалів, ви зобов'язуєтеся прийняти певні положення та умови. Нижче наведено короткий опис положення та умов, що застосовуються до вас. Щоб переглянути повні положення та умови, що поширюються на використання вами Продукції та/або послуг SUNA, перейдіть на:

Сайт

www.sunattraffic.com.au/termsandconditions/

1. Прийняття положень та умов

Використання вами Продукції та/або послуг SUNA прирівнюється до вашої згоди дотримуватися положень та умов, повністю наведених за нижченаведеною адресою:

Сайт

www.sunattraffic.com.au/termsandconditions/

2. Інтелектуальна власність

Продукцію та/або послуги SUNA призначено для вашого особистого використання. Ви не маєте права записувати або передавати вміст, ані використовувати вміст у комбінації з будь-якою іншою автодорожньою інформацією або навігаційною службою або пристроєм, не схваленими компанією Intelematics. Ви не отримуєте права власності у формі будь-яких прав інтелектуальної власності (включаючи авторське право) відносно даних, що використовуються для надання Продукції та/або послуг SUNA.

3. Належне використання

Продукцію та/або послуги SUNA призначено як допоміжний засіб для використання під час особистої експлуатації автомобіля та планування подорожей, і вони не надають повної або точної інформації в усіх випадках. У деяких випадках використання вами Продукції та/або послуг SUNA може призвести до додаткової затримки. Ви погоджуєтеся, що вони не призначені або не придатні для використання в ситуаціях, коли час прибуття або напрямок руху можуть вплинути на безпеку громадськості або вашу безпеку.

4. Використання Продукції та послуг SUNA під час водіння

Ви та інші водії, що мають право керувати автомобілем з доступною або встановленою та активною Продукцією та/або послугами SUNA, завжди несете відповідальність за дотримання всіх застосованих законів і правил безпечної водіння. Зокрема, ви погоджуєтеся активно використовувати Продукцію та/або послуги SUNA лише тоді, коли Автомобіль повністю нерухомий і таке використання є безпечним.

5. Безперервність обслуговування та прийом сигналу SUNA Traffic Channel

Ми докладатимемо розумних зусиль, щоб забезпечити роботу SUNA Traffic Channel у цілодобовому режимі 365 днів на рік. SUNA Traffic Channel може іноді бути недоступним з технічних причин або через планове обслуговування. Ми намагатимемося виконувати обслуговування, коли дорожній рух не є інтенсивним. Ми зберігаємо за собою право в будь-який момент відмовити в наданні Продукції та/або послуг SUNA.

Крім того, ми не можемо гарантувати безперебійний прийом сигналу RDS-TMC для SUNA Traffic Channel в жодному конкретному місці.

6. Обмеження відповідальності

Компанія Inteleomatics (та її постачальники або виробник вашого пристрою («Постачальники»)) не несе відповідальності перед вами або будь-якою третьою стороною за будь-які прями, непрямі, непередбачені, передбачені або інші збитки, що виникли внаслідок використання або неможливості використання Продукції та/або послуг SUNA, навіть у випадку, коли компанія Inteleomatics або Постачальнику повідомили про можливість виникнення таких збитків. Ви також погоджуєтесь, що ані Inteleomatics, ані жоден Постачальник не дає жодних гарантій та обіцянок щодо доступності, точності або повноти Продукції та/або послуг SUNA та, в рамках, дозволених законом, як Inteleomatics, так і кожний Постачальник виключає будь-які гарантії, які в протилежному разі можуть непрямо передбачатися будь-яким законодавством штату або федеральним законодавством відносно Продукції та/або послуг SUNA.

7. Зверніть увагу

Цей посібник готували старанно та ретельно. Через постійний розвиток продукції деяка інформація може бути не повністю актуальною. Інформація в цьому документі може змінюватися без попередження.

ЗАЯВА ПРО ВІДПОВІДНІСТЬ

Ваш автомобіль може бути оснащений компонентами, що передають та отримують радіохвилі та, як наслідок, підпадають під дію Директиви ЄС 2014/53/ЄС. Наші постачальники зробили заяву, що їхні компоненти відповідають Директиві ЄС 2014/53/ЄС. Щоб ознайомитися з повним текстом цих заяв, відвідайте www.wirelessconformity.ford.com.

ЗАЯВА ПРО ВІДПОВІДНІСТЬ: АВТОМОБІЛІ ІЗ SYNC 3

Положення про радіочастоти

Версія SYNC	Ідентифікаційний номер FCC	Ідентифікаційний номер IC
3.0	ACJ-SYNCG3-L	216B-SYNCG3-L
3.1	ACJ-FA-170-BCARHS	216B-FA170BCARHS
3.2	ACJ-FG-185-SG32MH	216B-FG185SG32MH

ПОПЕРЕДЖЕННЯ

 Зміни або модифікації, що були внесені до пристрою без прямого схвалення сторони, відповідальної за відповідність, можуть анулювати право користувача на застосування обладнання. Аббревіатура «IC» перед номером радіотехнічного сертифіката означає лише відповідність технічним умовам, встановленим Міністерством промисловості Канади.

Ці пристрої відповідають вимогам розділу 15 Правил FCC та RSS-210 Міністерства промисловості Канади. Їхня робота підлягає таким двом умовам:

1. Пристрій не створює шкідливих перешкод, та
2. Пристрій приймає будь-які перешкоди, що отримуються, включаючи перешкоди, які можуть призвести до небезпечних наслідків у роботі пристрою.

A

ABS
 Див. Гальма 203

ABS: поради щодо керування
 Див. Поради щодо керування автомобілем з антиблокувальною гальмівною системою 203

AFS
 Див. Адаптивні фари 71

Auto-Start-Stop 155
 Активация Auto-Start-Stop 155
 Відключення Auto-Start-Stop 156

AWD
 Див. Повний привод 198

B

BLIS
 Див. Система контролю огляду в мертвих зонах (BLIS) 253

E

eCall
 Див. Система екстрених викликів eCall ... 35

M

MyKey™ 42
 Принцип роботи 42

P

PATS
 Див. Пасивна протиугінна система 56

S

SYNC™3 381
 Загальні відомості 381

U

USB-порт 379
 Розташування USB-портів 379

V

VIN
 Див. Ідентифікаційний номер автомобіля (VIN): за винятком плагін-гібридів (PHEV) 351
 Див. Ідентифікаційний номер автомобіля

(VIN): плагін-гібрид (PHEV) 351

A

Аварійна світлова сигналізація 289

Автоматична коробка передач: гібридний електромобіль (HEV) 194
 Опис положень автоматичної коробки передач 194
 Якщо автомобіль застряг у багні або снігу 196

Автоматична коробка передач: за винятком гібридного електромобіля (HEV) 190
 Автоматичне повернення в положення «стоянка» (P) 192
 Задній хід (R) 191
 Нейтральна передача (N) 191
 Нижча передача (L) 192
 Опис положень автоматичної коробки передач 191
 Режим «Залишатися на нейтралі» 192
 Режим «Залишатися на нейтралі»: неможливість запуску 193
 Рух (D) 191
 Ручний режим (M) 192
 Система допомоги на ухилі 193
 Стоянка (P) 191
 Якщо автомобіль застряг у багні або снігу 193

Автоматичне керування дальнім світлом 75
 Автоматичне керування мікрокліматом 128
 Спрямування потоку повітря 128
 Увімкнення та вимкнення автоматичного режиму 129
 Увімкнення та вимкнення двозонного режиму 130
 Увімкнення та вимкнення кліматичної системи 130
 Увімкнення та вимкнення кондиціонування повітря 130
 Увімкнення та вимкнення максимального кондиціонування повітря (MAX A/C) 130
 Увімкнення та вимкнення максимального усунення обледеніння 131
 Увімкнення та вимкнення рециркуляції повітря 131
 Установлення температури 129
 Установлення частоти обертів двигуна

вентилятора.....	129
Автоматичне керування освітленням	67
Фари, що автоматично активуються після ввімкнення очисників вітрового скла	67
Автоматичне керування склоочисниками.....	63
Налаштування автоматичного керування склоочисниками.....	64
Автоматичне утримання.....	209
Використання автоматичного утримання.....	210
Індикатор системи автоматичного утримання.....	210
Увімкнення та вимкнення автоматичного утримання.....	210
Автомобіль з інтернет-з'єднанням.....	371
Підключення автомобіля до мобільної мережі.....	371
Адаптивний круїз-контроль	230
Усунення неполадок у роботі адаптивного круїз-контролю.....	242
Адаптивні фари.....	71
Інформаційні повідомлення щодо адаптивних фар.....	72
Камера виявляє дорожні знаки.....	71
Камера виявляє дорожню розмітку.....	71
Параметри адаптивних фар.....	72
Проходження повороту.....	71
Аксесуари	
Див. Рекомендації щодо запасних частин	15
Активізація актуальної дорожньої інформації.....	272
Активна допоміжна система паркування:.....	
б-ступенева механічна коробка передач ММТ6.....	219
Використання активної допоміжної системи паркування	219
Активна допоміжна система паркування: 8-ступенева автоматична коробка передач.....	222
Використання активної допоміжної системи паркування.....	222
Актуальна дорожня інформація.....	272
Акумуляторна батарея	
Див. Заміна акумуляторної батареї напругою 12 В.....	317
Аудіоблок	376
Використання пошуку, перемотування вперед і назад.....	377
Вимкнення звуку аудіосистеми	377
Зміна радіостанцій.....	377
Призупинення або відтворення мультимедійних файлів.....	377
Регулювання гучності.....	377
Увімкнення та вимкнення аудіоблока.....	377
Увімкнення та вимкнення дисплея.....	377
Аудіосистема.....	376
Загальні відомості.....	376
Б	
Багажники і кріплення на даху	276
Значення максимального навантаження на дах	277
Регулювання поперечин.....	277
Бездротове зарядження додаткового обладнання.....	146
Інформаційні повідомлення щодо бездротового зарядження додаткового обладнання	147
Безпека для дітей.....	20
Дітячі утримуючі пристрої.....	22
Точки кріплення дитячого утримуючого пристрою.....	21
Бензиновий сажовий фільтр.....	178
Інформаційні повідомлення щодо бензинового сажового фільтра.....	179
Контрольні лампи та індикатори бензинового сажового фільтра.....	178
Регенерація бензинового сажового фільтра.....	178
Блок приладів	82
Блокування та розблокування замків.....	47
Електричні дверні замки.....	47
Пульт дистанційного керування.....	47
Роздільне блокування та розблокування дверних замків за допомогою лева ключа.....	48
Доступ без ключа	48
Розумне розблокування для пасивних ключів.....	49
Автоматичне повторне блокування.....	49
Освітлення входу	50
Освітлення виходу	50
Заощадження заряду акумуляторної ба-	

тарей.....	50
Заощадження заряду акумуляторної батареї в режимі додаткового обладнання для пасивного ключа.....	50
Автоматичне розблокування.....	50
Бокові подушки безпеки.....	33
Бокові шторки безпеки.....	34
Буксирування.....	278
Буксирування автомобіля з опорою на чотири колеса: автомобіль з 8-ступеневою автоматичною коробкою передач.....	285
Буксирування автомобіля з опорою на чотири колеса: автомобіль з механічною коробкою передач ММТ6.....	284
Буксирування причепа	278
В	
Вантажні сітки	274
Зняття сітки.....	275
Установлення сітки.....	274
Вентиляція	
Див. Кліматичні системи.....	127
Верхній багажник	
Див. Багажники і кріплення на даху.....	276
Вибір режиму руху.....	270
Використання MyKey разом із системами дистанційного запуску	45
Використання зимових шин	335
Використання ланцюгів проти ковзання	335
Використання літніх шин.....	334
Використання повного приводу.....	198
Керування автомобілем з повним приводом (AWD) в особливих умовах.....	198
Використання протибуксувальної системи	211
Використання вимикача.....	211
Використання засобів керування інформаційним дисплеєм.....	211
Вимкнення системи	211
Світлові індикатори та повідомлення системи.....	211
Використання системи розпізнавання голосових команд	383
Автоматичне зменшення частоти обертів двигуна вентилятора.....	389
Освітлення	383
Навігація.....	387
Параметри голосового керування.....	388
Програми	388
Розважальні системи.....	384
Телефон	386
Використання системи стабілізації руху.....	213
Індикатор системи стабілізації руху.....	198
Вимоги до автомобіля з інтернет-з'єднанням.....	371
Високовольтна акумуляторна батарея.....	182
Загальні відомості.....	182
Витрата палива.....	171
Витрата палива.....	172
Оголошена місткість	172
Відділення для речей.....	148
Відключення подавання палива.....	289
Відновлення режиму підтримки встановленої швидкості: адаптивний круїз-контроль	238
Відновлення режиму підтримки встановленої швидкості: адаптивний круїз-контроль із функцією зупинки та старту.....	238
Відновлення режиму підтримки встановленої швидкості, коли автомобіль повністтю нерухомий.....	238
Відновлення режиму підтримки заданої швидкості.....	229
Відчинення та зачинення капота	304
Відчинення капота	304
Зачинення капота.....	305
Інформаційні повідомлення.....	305
Контрольні лампи та індикатори	305
Відчинення та зачинення капота: автомобілі з правим розташуванням керма.....	304
Відчинення капота.....	304
Відчинення капота, коли пасажирські двері неможливо відчинити.....	304
Зачинення капота.....	305
Інформаційні повідомлення.....	306
Контрольні лампи та індикатори	305
Вікна і дзеркала.....	77
Внутрішнє дзеркало	80
Дзеркало з автоматичним затемненням	80
Дзеркало з ручним затемненням	80
Водяні перешкоди.....	287
Вступ.....	9
Г	
Гальма.....	203

Загальні відомості.....	203
Голосове керування.....	61
Д	
Дальнє світло із захистом від засліплення ..	68
Індикатор дальнього світла із захистом від засліплення.....	69
Інформація про дальнє світло із захистом від засліплення.....	68
Ручне керування дальнім світлом із захистом від засліплення.....	69
Увімкнення та вимкнення дальнього світла із захистом від засліплення.....	69
Двері та замки.....	47
Денні ходові вогні.....	68
Дзеркала	
Див. Вікна і дзеркала.....	77
Дизельний сажовий фільтр.....	179
Автоматична регенерація дизельного сажового фільтра.....	180
Бортова система діагностики.....	180
Дистанційне відключення двигуна.....	125
Дистанційний запуск.....	125
Параметри дистанційного запуску.....	125
Дистанційний запуск двигуна.....	125
Дитячі утримуючі пристрої.....	22
Інформація про розміщення дитячого утримуючого пристрою.....	22
Рекомендовані дитячі утримуючі пристрої.....	24
Встановлення дитячих утримуючих пристроїв.....	25
Довкілля.....	16
Догляд за автомобілем.....	324
Догляд за шинами.....	334
Додатки.....	416
Додаткові електророзетки.....	145
Розетка змінного струму, 230 вольтів.....	145
Розетка постійного струму, 12 вольтів.....	145
Розташування.....	145
Допоміжна система паркування.....	214
Принцип роботи.....	214
Допоміжна система паркування з передніми датчиками.....	216
Індикатор відстані до перешкоди.....	217
Допоміжна система паркування із задніми датчиками.....	214

Індикатор відстані до перешкоди.....	216
Допоміжна система початку руху на схилі..	208
Використання допоміжної системи початку руху на схилі.....	209
Увімкнення та вимкнення допоміжної системи початку руху на схилі.....	209
Допоміжна система уникнення зіткнень: автомобілі з адаптивним круїз-контролем.....	261
Використання допоміжної системи уникнення зіткнень.....	261
Допоміжна система об'їзду перешкод.....	263
Індикація відстані та попередження про скорочення відстані.....	262
Налаштування параметрів допоміжної системи уникнення зіткнень.....	263
Перешкоди роботі датчика.....	264
Допоміжна система уникнення зіткнень: автомобілі з допоміжною системою уникнення зіткнень.....	265
Використання допоміжної системи уникнення зіткнень.....	266
Допоміжна система об'їзду перешкод.....	267
Індикація відстані та попередження про скорочення відстані.....	267
Налаштування параметрів допоміжної системи уникнення зіткнень.....	268
Перешкоди роботі датчика.....	268
Допоміжний обігрівач.....	134
Використання допоміжного обігрівача.....	134
Принцип роботи.....	134
Стоянковий обігрівач.....	134
Допоміжні сидіння («бустери»).....	25
Допоміжна подушка.....	25
Допоміжне сидіння.....	25
Допоміжні системи керування автомобілем.....	245
Е	
Економічне керування автомобілем.....	286
Експлуатація гібридного електромобіля.....	156
Акумуляторна батарея.....	157
Гальмування.....	157
Запуск.....	156
Зупинка.....	157
їзда.....	157
Оптимізація витрати палива під час їзди.....	157

Робота коробки передач.....	157
Експлуатація плагін-гібрида.....	158
Обмежене використання двигуна внутрішнього згорання.....	160
Режими електромобіля (EV) Режими електромобіля (EV).....	158
Екстремі ситуації на дорозі.....	289
Електричне стоянкове гальмо:..... 6-ступенева механічна коробка передач ММТ6.....	204
Автоматичне відключення електричного стоянкового гальма.....	205
Активация електричного стоянкового гальма.....	204
Відключення електричного стоянкового гальма, коли рівень заряду акумуляторної батареї є низьким.....	205
Інформаційні повідомлення щодо електричного стоянкового гальма.....	205
Ручне відключення електричного стоянкового гальма.....	204
Електричне стоянкове гальмо: 8-ступенева автоматична коробка передач.....	206
Автоматичне відключення електричного стоянкового гальма.....	207
Активация електричного стоянкового гальма.....	206
Відключення електричного стоянкового гальма, коли рівень заряду акумуляторної батареї є низьким.....	207
Інформаційні повідомлення щодо електричного стоянкового гальма.....	208
Ручне відключення електричного стоянкового гальма.....	207
Електричні дверні замки	
Див. Блокування та розблокування замків.....	47
Електричні склопідйомники.....	77
Блокування задніх склопідйомників.....	77
Відчинення одним дотиком.....	77
Затримка відключення склопідйомників.....	78
Зачинення одним дотиком.....	77
Функція захисту від заземлення.....	77
Електромагнітна сумісність.....	416
З	
Загальна інформація про радіочастоти.....	38
Заява про відповідність.....	38

Заднє речове відділення під підлогою.....	273
Регульована підлога багажного відділення.....	274
Система організації вантажного простору.....	273
Задні протитуманні ліхтарі.....	70
Увімкнення та вимкнення задніх протитуманних ліхтарів.....	70
Індикатор увімкнення задніх протитуманних ліхтарів.....	70
Задні сидіння.....	143
Регулювання нахилу спинки сидіння.....	143
Розкладання спинки сидіння.....	143
Складання спинки.....	143
Заміна акумуляторної батареї напругою 12 В.....	317
Зняття та встановлення акумуляторної батареї.....	318
Заміна загубленого ключа чи пульта дистанційного керування.....	41
Заміна колеса.....	340
Інформація про нестандартні запасні колеса в зборі.....	341
Порядок заміни колеса.....	342
Заміна лампи.....	320
Заміна ламп блока ліхтаря заднього ходу.....	323
Заміна ламп високо встановленого стоп-сигналу.....	323
Заміна ламп підсвічення номерного знака.....	323
Заміна ламп покажчиків повороту.....	322
Заміна ламп протитуманних ліхтарів.....	321
Заміна ламп фар головного освітлення.....	320
Світлодіодні лампи (якщо встановлено).....	321
Заміна плавкого запобіжника.....	302
Блок запобіжників у моторному відсіку.....	302
Загальні відомості.....	302
Типи запобіжників.....	303
Заміна повітряного фільтра салону.....	137
Заміна резервної батареї.....	37
Заміна щіток склоочисників.....	319
Щітка заднього склоочисника.....	320
Щітки передніх склоочисників.....	319
Замки з функцією блокування від відпирання.....	

дїтьми: дистанційне блокування і розблокування.....	27	Паливний бак	364
Інформаційні повідомлення щодо функції блокування від відпирання дїтьми.....	27	Заправні об'єми та технічні характеристики:	
Замки з функцією блокування від відпирання дїтьми: механічне блокування і розблокування.....	26	ЕcoBoost™ 1,5 л.....	355
Лівий бік.....	26	Бачок омивача.....	358
Правий бік.....	26	Гідравлічна гальмівна система.....	357
Замок капота.....		Замки.....	357
Див. Відчинення та зачинення капота.....	253	Механічна коробка передач.....	356
Запасне колесо.....		Моторна олива.....	356
Див. Заміна колеса.....	340	Охолодна рідина двигуна.....	356
Запис даних.....	11	Паливний бак.....	357
Автомобілі з модемом.....	13	Заправні об'єми та технічні характеристики:	
Автомобілі із SYNC.....	14	дизель 1,5 л.....	351
Автомобілі із системою екстрених викликів.....	14	Автоматична коробка передач.....	352
Дані від систем забезпечення комфорту й зручності та розважальних систем.....	13	Бачок омивача.....	355
Дані про події.....	12	Гідравлічна гальмівна система.....	354
Послуги, які надає наша компанія.....	13	Замки.....	355
Послуги, які надають треті сторони.....	13	Механічна коробка передач.....	352
Сервісні дані.....	12	Моторна олива.....	353
Запобіжні заходи.....	163	Охолодна рідина двигуна.....	353
Заправлення: гібридний електромобіль (HEV).....	166	Паливний бак.....	354
Важіль ручного розблокування лючка паливного бака.....	168	Заправні об'єми та технічні характеристики:	
Заправлення: за винятком гібридних електромобілів (HEV).....	169	дизель 2,0 л.....	358
Заправлення автомобіля.....	169	Автоматична коробка передач.....	358
Огляд системи заправлення.....	169	Бачок омивача.....	362
Попередження, яке видає система заправлення.....	171	Блок передання потужності.....	361
Заправні об'єми та технічні характеристики.....	348	Гідравлічна гальмівна система.....	360
Заправні об'єми та технічні характеристики: 2,5 л.....	362	Задній міст.....	361
Автоматична коробка передач.....	362	Замки.....	360
Бачок омивача.....	365	Механічна коробка передач.....	359
Блок передання потужності.....	364	Моторна олива.....	360
Гідравлічна гальмівна система.....	364	Охолодна рідина двигуна.....	359
Задній міст.....	365	Паливний бак.....	360
Замки.....	364	Запуск без ключа.....	149
Моторна олива.....	363	Режими запалювання.....	149
Охолодна рідина двигуна.....	363	Запуск бензинового двигуна.....	150
		Автоматичне відключення двигуна.....	151
		Важлива інформація про провітрювання.....	152
		Захист від вихлопних газів.....	152
		Зупинка двигуна на автомобілі, що не рухається.....	151
		Зупинка двигуна на автомобілі, що рухається.....	152
		Неможливість здійснити запуск двигуна.....	151
		Швидкий перезапуск.....	150
		Запуск двигуна від зовнішнього джерела: гі-	

бридний електромобіль (HEV).....	292	смуги.....	230
Від'єднання дротів.....	293	Заява про відповідність.....	447
Запуск двигуна.....	293	Заява про відповідність: автомобілі із SYNC 3.....	447
Підготовка автомобіля.....	292	Положення про радіочастоти.....	447
Приєднання дротів.....	292	Звукові попередження та сигнали.....	96
Запуск двигуна від зовнішнього джерела: за винятком гібридного електромобіля (HEV).....	289	Попередження про ввімкнені фари.....	96
Від'єднання дротів.....	291	Попередження про відсутність в автомобілі ключа.....	96
Запуск двигуна.....	291	Попередження про ключ у запалюванні.....	96
Підготовка автомобіля.....	290	Зимові шини.....	
Приєднання дротів.....	290	Див. Використання зимових шин.....	335
Запуск і зупинка двигуна.....	149	Зміна назви або паролю точки доступу Wi-Fi.....	375
Загальні відомості.....	149	Зниження токсичності вихлопу двигуна.....	173
Запуск системи гібридного електромобіля.....	152	Зовнішні дзеркала.....	78
Автоматичне відключення.....	153	Дзеркала з автоматичним складанням.....	79
Важлива інформація про провітрювання.....	154	Дзеркала з індикаторами показників повороту.....	80
Захист від вихлопних газів.....	154	Дзеркала з функцією пам'яті.....	80
Зупинка двигуна на автомобілі, що не рухається.....	153	Електричні зовнішні дзеркала.....	78
Зупинка двигуна на автомобілі, що рухається.....	154	Зовнішні дзеркала з механічним складанням.....	79
Швидкий перезапуск.....	153	Контроль огляду в мертвих зонах.....	80
Зарядження високовольтної акумуляторної батареї.....	182	Лампи підсвічення входу.....	80
ВАЖЛИВІ ІНСТРУКЦІЇ З ТЕХНІКИ БЕЗПЕКИ.....	182	Обігрів зовнішніх дзеркал.....	80
Засіб керування інформаційним дисплеєм: автомобілі без проєкційного дисплея (HUD).....	62	Ідентифікаційна табличка автомобіля.....	350
Засіб керування інформаційним дисплеєм: автомобілі з проєкційним дисплеєм (HUD).....	62	Ідентифікаційний номер автомобіля (VIN): за винятком плагін-гібридів (PHEV).....	351
Застереження щодо безпеки для дітей.....	20	Ідентифікаційний номер автомобіля (VIN): плагін-гібрид (PHEV).....	351
Затримка вимкнення фар.....	67	Імобілайзер двигуна.....	
Захист довкілля.....	16	Див. Пасивна протиугінна система.....	56
Заходи безпеки під час використання адаптивного круїз-контролю: адаптивний круїз-контроль/адаптивний круїз-контроль із функцією зупинки та старту.....	231	Індикатори автоматичного керування дальнім світлом.....	76
Експлуатація в умовах горбкуватої місцевості.....	231	Індикатори адаптивного круїз-контролю: адаптивний круїз-контроль з вирівнюванням по центру смуги.....	239
Слідування за автомобілем попереду.....	231	Індикатори адаптивного круїз-контролю: адаптивний круїз-контроль/адаптивний круїз-контроль із функцією зупинки та старту.....	239
Заходи безпеки під час використання адаптивного круїз-контролю: адаптивний круїз-контроль з вирівнюванням по центру.....		Індикатори адаптивного круїз-контролю: інтелектуальний адаптивний круїз-контроль.....	239

Попередження, які видає система.....	239	Інформація про електромобіль.....	397
Індикатори круїз-контролю.....	229	Налаштування зарядження.....	401
Індикатори системи екстрених викликів.....	36	Параметри зарядження.....	398
Інформаційні дисплеї.....	97	Параметри часу відправлення.....	402
Загальні відомості.....	97	Параметри часу зарядження.....	402
Інформаційні повідомлення.....	104	Потік потужності.....	397
AdvanceTrac™ і протибуксувальна система.....	106	Причина ввімкнення двигуна внутрішнього згоряння.....	398
МуKey.....	115	Робочі стани автомобіля.....	397
Адаптивне рульове керування.....	106	К	
Адаптивний круїз-контроль.....	105	Камера заднього виду.....	224
Адаптивні фари головного освітлення.....	105	Використання системи камери заднього виду.....	225
Активна система паркування.....	105	Каталітичний нейтралізатор.....	173
Акумуляторна батарея і система зарядження (12 вольтів).....	108	Бортова система діагностики.....	173
Акумуляторна батарея і система зарядження (високовольтна АКБ).....	108	Кермо.....	60
Двері та замки.....	112	Керування аудіосистемою.....	60
Дизельний двигун.....	110	Засіб керування дає змогу керувати нижчезагаданими функціями.....	61
Дистанційний запуск.....	118	Керування освітлювальними приладами.....	66
Допоміжна система паркування.....	116	Положення перемикача освітлювальних приладів.....	66
Допоміжна система початку руху на схилі.....	113	Сигналізація дальнім світлом фар.....	67
Допоміжна система уникнення зіткнень.....	118	Увімкнення та вимкнення дальнього світла фар.....	66
Ключі та система доступу без ключа.....	113	Керування режимами руху.....	270
Контроль уважності водія.....	112	Режими руху.....	270
Коробка передач.....	120	Килимки на підлозі.....	287
Обслуговування.....	114	Кліматичні системи.....	127
Паливна система.....	112	Ключі та пульти дистанційного керування.....	38
Підсилювач рульового керування.....	118	Колеса та шини.....	328
Причіп.....	120	Загальні відомості.....	328
Рідина для очищення вихлопних газів.....	111	Колісні гайки.....	347
Сигналізація.....	107	«Секретні» колісні гайки.....	347
Сидіння.....	119	Див. Заміна колеса.....	340
Система запуску.....	119	Момент затяжки колісних гайок.....	347
Система контролю огляду в мертвих зонах та попередження про перешкоду збоку.....	109	Комплект із шинним герметиком і насосом.....	328
Система контролю тиску в шинах.....	119	Другий етап: перевірка тиску в шині.....	333
Система повного приводу (AWD).....	107	Загальні відомості.....	328
Система утримання автомобіля на смузі руху.....	114	Перший етап: накачування шини герметиком і повітрям.....	329
Стоянкове гальмо.....	117	Поради щодо використання комплекту.....	329
Інформація для користувачів eCall.....	419	Що робити в разі проколу шини.....	329
Інформація для користувачів eCall згідно з Регламентом (ЄС) 2017/78, додаток I, частина 3.....	419	Що робити після герметизації шини.....	333
		Комплект обладнання для ремонту шин.....	

Див. Комплект із шинним герметиком і насосом.....	328	них газів.....	93
Кондиціонування повітря.....		Система Auto-Start-Stop.....	92
Див. Кліматичні системи.....	127	Система автоматичного керування дальнім світлом.....	92
Контроль уважності водія.....	247	Система стабілізації руху.....	96
Використання контролю уважності водія.....	248	Температура охолодної рідини двигуна.....	93
Контрольні лампи та індикатори.....	92	Увімкнені ліхтарі.....	95
EV Charge (Електромобіль: зарядження).....	94	Коробка передач.....	190
EV Later (Електромобіль: пізніше).....	94	Короткий огляд.....	17
EV Now (Електромобіль: зараз).....	94	Круїз-контроль.....	228
Автомобіль підключено.....	96	Використання круїз-контролю.....	215
Адаптивний круїз-контроль.....	92	Принцип роботи.....	215
Акумуляторна батарея.....	92	Круїз-контроль: автомобілі, оснащені адаптивним круїз-контролем з вирівнюванням по центру смуги.....	61
Антиблокувальна гальмівна система.....	92	Круїз-контроль: автомобілі, оснащені адаптивним круїз-контролем/адаптивним круїз-контролем із функцією зупинки та старту.....	61
Вимкнення системи стабілізації руху.....	96	Круїз-контроль: автомобілі, оснащені круїз-контролем.....	62
Відчинений капот.....	95	Культвова опора: автомобілі зі знімною кульовою опорою.....	279
Відчинені двері.....	93	Зняття кульової опори.....	279
Відчинені підйомні багажні двері.....	95	Приєднання кульової опори.....	280
Вода в паливному фільтрі.....	96	Рекомендації щодо використання кульової опори.....	281
Готовий почати рух.....	95	Культвова опора: автомобілі зі складаною кульовою опорою.....	281
Дальнє світло.....	94	Рекомендації щодо використання кульової опори.....	284
Електричне стоянкове гальмо.....	93	Розкладання кульової опори.....	282
Зягати протитуманні ліхтарі.....	95	Складання кульової опори.....	283
Індикатор перемикачів передач.....	96		
Індикатор показчиків повороту.....	93	Л	
Індикатор роботи свічок розжарювання.....	94	Лампи внутрішнього освітлення.....	73
Контроль огляду в мертвих зонах.....	93	Автоматичне ввімкнення внутрішнього освітлення.....	73
Контрольна лампа гальмівної системи.....	93	Вимкнення всіх ламп внутрішнього освітлення.....	73
Контрольна лампа небезпеки.....	94	Увімкнення всіх ламп внутрішнього освітлення.....	73
Обледеніння.....	94	Увімкнення та вимкнення задніх ламп внутрішнього освітлення.....	73
Круїз-контроль.....	93	Увімкнення та вимкнення передніх ламп внутрішнього освітлення.....	73
Моторна олива.....	94		
Необхідність негайної безпечної зупинки.....	96		
Непрістебнутий задній ремінь безпеки.....	94		
Непрістебнутий ремінь безпеки.....	94		
Несправність силового агрегата.....	95		
Низький рівень палива.....	95		
Низький рівень рідини омивачів.....	95		
Передні протитуманні ліхтарі.....	94		
Передня подушка безпеки.....	94		
Попередження про ближнє світло.....	95		
Попередження про низький тиск у шинах.....	95		
Потрібний негайний сервіс двигуна.....	95		
Рідина для очищення дизельних вихлоп-			

Ланцюги протиковзання	Обкатка	287
Див. Використання ланцюгів протиковзання	Гальма і зчеплення	287
	Двигун	287
	Шини	287
Ліцензійна угода з кінцевим користувачем	Обладнання для мобільного зв'язку	15
ЛІЦЕНЗІЙНА УГОДА З КІНЦЕВИМ КОРИСТУВАЧЕМ (EULA) ПРОГРАМНОГО ЗАБЕЗПЕЧЕННЯ АВТОМОБІЛЯ	Обмеження в роботі адаптивного круїз-контролю: адаптивний круїз-контроль з вирівнюванням по центру смуги	232
Люк даху	Обмеження в роботі адаптивного круїз-контролю: адаптивний круїз-контроль/ адаптивний круїз-контроль із функцією зупинки та старту	232
Див. Прозорий люк даху	Обмеження в роботі датчиків	232
М	Обмеження в роботі дистанційного запуску	125
Масляний шуп двигуна: EcoBoost™ 1,5 л	Обмеження для автомобіля з інтернет-з'єднанням	371
Масляний шуп двигуна: дизель 1,5 л	Обмеження системи екстрених викликів	35
Масляний шуп двигуна: дизель Duratorq-TDCi 2,0 л	Обмежувач швидкості	245
Масляний шуп двигуна: плагін-гібрид (PHEV) 2,5 л	Використання інтелектуального обмежувача швидкості	246
Механічна коробка передач	Використання системи	245
Загальні відомості	Принцип роботи	245
Перехід на передачу заднього ходу	Обслуговування	304
Миття автомобіля	Загальні відомості	304
Див. Очищення автомобіля зовні	Омивачі	
	Див. Очищення автомобіля зовні	324
	Див. Склоочисники і склоомивачі	63
	Омивачі вітрового скла	64
	Омивач передньої камери	65
	Омивачі фар	65
	Опалення	
	Див. Кліматичні системи	127
	Опис моторного відсіку: EcoBoost™ 1,5 л	307
	Опис моторного відсіку: дизель 1,5 л	306
	Опис моторного відсіку: дизель Duratorq-TDCi 2,0 л	308
	Опис моторного відсіку: плагін-гібрид (PHEV) 2,5 л	309
	Освітлення	66
	Загальні відомості	66
	Особливі їздові характеристики	155
	Охорона	56
	Очисник та омивач заднього скла	65
	Омивач заднього скла	65
	Омивач задньої камери	65

Очисник заднього скла	65	(Аварійна допомога)	404
Очисник вітрового скла	63	FordPass	404
Переривчастий режим роботи	63	General (Загальні параметри)	404
Склоочисники, що адаптуються до швидкості	63	Mobile Apps (Мобільні програми)	404
Очищення автомобіля зовні	324	Navigation (Навігація)	404
Використання автомобільної мийки	324	Phone (Телефон)	404
Днище кузова	324	Seats (Сидіння)	405
Очищення зовнішніх пластикових частин	324	Sound (Звук)	405
Очищення фар головного світла	324	Valet Mode (Службовий режим «Валет»)	405
Очищення хромованих елементів	324	Vehicle (Автомобіль)	405
Очищення вікон та щіток склоочисників	324	Voice Control (Голосове керування)	405
Очищення колісних дисків	327	Wi-Fi	405
Очищення повітря в салоні	137	Параметри дистанційного запуску	125
Очищення салону	325	Активація та відключення автоматичного режиму кліматичної системи	125
Дзеркала	326	Активація та відключення останніх параметрів кліматичної системи	125
Екрани блока приладів, РК-екрани, екрани радіоприймача	326	Активація та відключення параметрів підігріву керма	126
Задні вікна	326	Активація та відключення параметрів підігріву сидінь	126
Ремені безпеки	325	Установлення тривалості роботи двигуна	126
Речові відділення, підключники та попільнички	326	Пасивна протиугінна система	56
Тканина, текстильні килимки, тканина оббивка сидінь, оббивка стелі та килимки на підлозі	325	Вимкнення імобілайзера двигуна	56
Шкіряне оздоблення салону	325	Закодовані ключі	56
Штучна замша (мікрофібра)	326	Принцип роботи	56
		Увімкнення імобілайзера двигуна	56
П		Перевезення вантажів	273
Паливо і заправлення	163	Загальні відомості	273
Панель приладів: автомобілі з лівим розташуванням керма	17	Перевірка гальмівної рідини	316
Панель приладів: автомобілі з правим розташуванням керма	18	Частота заміни гальмівної рідини	317
Параметри	404	Перевірка моторної оливи	310
Ambient Lighting (Підсвічення окремих частин салону)	404	Доливання моторної оливи	311
Android Auto	404	Перевірка охолодної рідини двигуна	312
Apple CarPlay	404	Використання переробленої охолодної рідини двигуна	313
Audio (Аудіо)	404	Доливання охолодної рідини	312
Automatic Updates (Автоматичні оновлення)	404	Заміна охолодної рідини	314
Bluetooth	404	Режим захисту від несправностей системи охолодження	314
Clock (Годинник)	404	Режим регулювання температури рідини двигуна	315
Display (Дисплей)	404	Сворі кліматичні умови	314
Emergency Assistance		Перевірка рідини омивачів	319
		Перевірка робочої рідини зчеплення	317

Перевірка стану актуальної дорожньої інформації: автомобілі з 12,3-дюймовим екраном блока приладів	272	Зупинка руху підйомних багажних дверей	53
Перевірка стану актуальної дорожньої інформації: автомобілі з 4,2-дюймовим екраном блока приладів	272	Увімкнення та вимкнення електричних підйомних багажних дверей	54
Перевірка стану системи MyKey	44	Установлення висоти відчинення підйомних багажних дверей	53
MyKey Distance (MyKey, відстань)	44	Підйомні багажні двері з механічним відчиненням і зачиненням	51
Number of Admin Keys (Кількість адміністраторів)	45	Відчинення за допомогою зовнішньої кнопки керування	51
Number of MyKeys (Кількість ключів MyKey)	45	Відчинення за допомогою дистанційного керування	51
Перевірка щіток склоочисників	319	Зачинення підйомних багажних дверей	51
Перегородка для безпечного перевезення собак	277	Підключення автомобіля до мережі Wi-Fi	371
Передні протитуманні ліхтарі	69	Підключення автомобіля до мобільної мережі	371
Індикатор увімкнення передніх протитуманних ліхтарів	70	Підключення FordPass до модема	371
Увімкнення та вимкнення передніх протитуманних ліхтарів	69	Увімкнення та вимкнення модема	371
Перемикач з адаптивного круїз-контролю у режим звичайного круїз-контролю	240	Що таке модем	371
Персональні налаштування	102	Підлокітник заднього сидіння	148
Витрата палива	103	Підсвічення окремих частин салону	74
Інформація для гібридних версій	103	Вимкнення системи підсвічення окремих частин салону	74
Поїздка 1 і 2	103	Регулювання яскравості підсвічення	74
Підголівники	138	Увімкнення системи підсвічення окремих частин салону	74
Зняття підголівника	140	Підтверджувальна інформація	9
Зняття підголівників	139	Плавкі запобіжники	296
Опускання підголівника	139	Повне відчинення та зачинення	78
Підголівник заднього крайнього сидіння	140	Повне відчинення	78
Підголівники передніх сидінь	139	Повне зачинення	78
Піднімання підголівника	139	Повний привод	198
Установлення підголівника	140	Вибір джерела радіосигналу	360
Підігрів керма	62	Подушка безпеки водія	31
Підігрів сидінь	143	Додатковий звуковий сигнал несправності подушки безпеки	38
Задні сидіння	144	Контрольна лампа подушки безпеки	38
Передні сидіння	143	Подушка безпеки пасажирів	32
Підйомні багажні двері	51	Додатковий звуковий сигнал несправності подушки безпеки	32
Підйомні багажні двері з електричним відчиненням і зачиненням	52	Контрольна лампа подушки безпеки	32
Безконтактне відчинення та зачинення багажного відділення	54	Подушка захисту колін водія	34
Виявлення перешкод	54	Показники повороту	73
Відчинення та зачинення підйомних багажних дверей	52	Індикатор показників повороту	73
		Увімкнення та вимкнення показників повороту	73
		Показники: автомобілі з 12,3-дюймовим дис-	

плеєм блока приладів	90	Показчик енергії	83
Запас ходу за кількістю палива	92	Показчик рівня палива	83
Інформаційний дисплей	91	Показчик температури охолодної рідини двигуна	84
Інформаційний рядок	91	Показники витрати палива	367
Нагадування про низький рівень палива	91	Витрата палива і викид CO2	367
Показчик рівня палива	91	Директива ЄС 80/1268/ЄЕС	367
Показчик температури охолодної рідини двигуна	92	Всесвітня узгоджена методика випробувань автомобілів малої вантажопідйомності	367
Показники: автомобілі з 4,2-дюймовим дисплеєм блока приладів	87	Показники витрати палива: 2,5 л	370
Інформаційний дисплей	88	Показники витрати палива: EcoBoost™ 1,5 л	368
Показчик рівня палива	88	Показники витрати палива: дизель 1,5 л	367
Показчик температури охолодної рідини двигуна	88	Показники витрати палива: дизель 2,0 л	369
Показники: автомобілі з 6,5-дюймовим дисплеєм блока приладів	89	Поради з експлуатації	286
Запас ходу за кількістю палива	90	Поради щодо керування автомобілем з антиблокувальною гальмівною системою	203
Інформаційний дисплей	90	Поради щодо керування мікрокліматом салону: автомобілі з автоматичним регулюванням температури	131
Інформаційний рядок	89	Загальні поради	131
Нагадування про низький рівень палива	90	Рекомендовані налаштування для обігріву	132
Показчик енергії	89	Рекомендовані налаштування для охолодження	132
Показчик рівня палива	90	Усунення запотівання бокових вікон у холодну погоду	132
Показчик температури охолодної рідини двигуна	90	Швидке охолодження салону	132
Показники: плагін-гібрид (PHEV), автомобілі з 12,3-дюймовим дисплеєм блока приладів	84	Швидкий обігрів салону	132
Запас ходу автомобіля	86	Поради щодо керування мікрокліматом салону: автомобілі з ручним регулюванням температури	132
Інформаційний дисплей	85	Автомобіль залишається нерухомим протягом тривалого часу за надзвичайно високих температур довкілля	133
Інформаційний рядок	85	Загальні поради	132
Нагадування про низький рівень палива	86	Рекомендовані налаштування для обігріву	133
Показчик акумуляторної батареї	86	Рекомендовані налаштування для охолодження	133
Показчик енергії	87	Усунення запотівання бокових вікон у холодну погоду	133
Показчик рівня палива	86	Швидке охолодження салону	133
Показчик температури охолодної рідини двигуна	85	Швидкий обігрів салону	132
Показники: плагін-гібрид (PHEV), автомобілі з 6,5-дюймовим дисплеєм блока приладів	82	Пристібання ременів безпеки	28
Запас ходу автомобіля	83		
Інформаційний дисплей	84		
Інформаційний рядок	83		
Нагадування про низький рівень палива	83		
Показчик акумуляторної батареї	83		

Використання ременів безпеки під час вагітності.....	28
Про цей посібник.....	9
Програми.....	403
Використання мобільної навігації на пристрої Android.....	404
Використання програм на пристрої Android.....	403
Використання програм на пристрої iOS.....	403
Проекційний дисплей.....	122
Вибір інформації, яку показує система.....	123
Індикатор проекційного дисплея.....	124
Інформаційні повідомлення щодо проекційного дисплея.....	124
Налаштування параметрів проекційного дисплея.....	123
Очищення проекційного дисплея.....	122
Увімкнення та вимкнення проекційного дисплея.....	122
Прозорий люк даху.....	80
Відчинення та зачинення прозорого люка даху.....	81
Функція захисту від защемлення.....	81
Прокол	
Див. Заміна колеса.....	340
Протибуксвальна система.....	211
Принцип роботи.....	211
Протитуманні ліхтарі, задні	
Див. Задні протитуманні ліхтарі.....	70
Протитуманні ліхтарі, передні	
Див. Передні протитуманні ліхтарі.....	69
Протиугінна сигналізація: автомобілі з датчиком салону.....	58
Активация сигналізації.....	59
Відключення сигналізації.....	59
Повний і знижений рівні охорони.....	58
Система сигналізації.....	58
Увімкнення сигналів тривоги.....	58
Протиугінна сигналізація: автомобілі з інтегрованою батареєю.....	56
Активация сигналізації.....	57
Відключення сигналізації.....	57
Повний і знижений рівні охорони.....	57
Система сигналізації.....	56
Увімкнення сигналів тривоги.....	56
Пульт дистанційного керування.....	38
Визначення місцеперебування	
автомобіля.....	40
Заміна елемента живлення пульта дистанційного керування.....	39
Інформаційні повідомлення щодо пульта дистанційного керування.....	41
Пам'ять.....	40
Пасивний ключ.....	38

Р

Регулювання висоти кріплення ременя безпеки.....	29
Регулювання допустимого відхилення від установленної швидкості.....	242
Регулювання кута нахилу фар: автомобілі з автоматичним регулюванням кута нахилу фар.....	70
Регулювання кута нахилу фар: автомобілі з ручним регулюванням кута нахилу фар.....	70
Регулювання положення керма.....	60
Регулювання фар.....	319
Положення у вертикальній і горизонтальній площині.....	319
Регулювання швидкості	
Див. Круїз-контроль.....	228
Регулятор яскравості підсвічення приладів.....	67
Режими руху.....	270
Глибокий сніг/пісок.....	270
Еко.....	270
Нормальний.....	271
Слизька поверхня.....	271
Спорт.....	271
Рекомендації щодо запасних частин.....	15
Гарантія на запасні частини.....	15
Післяаварійний ремонт.....	15
Планове техобслуговування та ремонт механічних частин.....	15
Ремені безпеки.....	28
Робота двигуна в обмеженому режимі.....	286
Розважальні системи.....	389
Використання радіо.....	389
Відтворення музики з USB-пристрою або мультимедійного програвача.....	390
Потокове відтворення музики з пристрою з Bluetooth.....	390
Розміри автомобіля.....	348
Розміри буксирувального обладнання.....	349
Розпізнавання дорожніх знаків.....	259

Використання системи розпізнавання дорожніх знаків.....	259
Принцип роботи.....	259
Розташування лійки для заливання палива.....	165
Розташування повітряного фільтра салону.....	137
Рульове керування.....	260
Електричний підсилювач рульового керування.....	260
Ручне керування мікрокліматом.....	127
Спрямовування потоку повітря.....	127
Установлення частоти обертів двигуна вентилятора.....	127
Установлення температури.....	127
Увімкнення та вимкнення кондиціонування повітря.....	127
Увімкнення та вимкнення кліматичної системи.....	128
Увімкнення та вимкнення максимального кондиціонування повітря (MAX A/C).....	128
Увімкнення та вимкнення максимального усунення обледеніння.....	128
Увімкнення та вимкнення рециркуляції повітря.....	128
Ручне керування системою автоматичного керування дальнім світлом.....	76
Ручні екстрені виклики.....	35

С

Сигналізація	
Див. Протиугінна сигналізація: автомобілі з датчиком салону.....	58
Див. Протиугінна сигналізація: автомобілі з інтегрованою батареєю.....	56
Сидіння.....	138
Сидіння з електричним регулюванням.....	141
Пересування сидіння вперед і назад.....	142
Регулювання висоти сидіння.....	142
Регулювання підтримки поперека.....	142
Регулювання подушки сидіння.....	142
Регулювання спинки сидіння.....	142
Сидіння з механічним регулюванням.....	140
Пересування сидіння вперед і назад.....	140
Регулювання висоти сидіння.....	141
Регулювання підтримки поперека.....	141
Регулювання спинки сидіння.....	141

Система бокових датчиків.....	218
Індикатор відстані до перешкоди.....	219
Система вибіркової каталітичної нейтралізації.....	173
Витрата AdBlue®.....	176
Доливання AdBlue®.....	174
Доливання AdBlue® з каністри.....	175
Доливання AdBlue® на паливозаправній станції.....	174
Інформаційні повідомлення щодо системи вибіркової каталітичної нейтралізації.....	177
Контрольна лампа системи вибіркової каталітичної нейтралізації.....	176
Перевірка рівня AdBlue®.....	176
Правила використання AdBlue®.....	174
Система екстрених викликів eCall.....	35
Усунення неполадок у роботі системи eCall.....	37
Система контролю огляду в мертвих зонах (BLIS).....	253
Використання системи контролю огляду в мертвих зонах.....	254
Інформаційні повідомлення щодо допоміжної системи контролю огляду в мертвих зонах.....	255
Інформаційні повідомлення щодо системи контролю огляду в мертвих зонах.....	255
Помилки системи.....	254
Увімкнення та вимкнення системи.....	255
Система контролю тиску в шинах.....	336
Заміна коліс на автомобілі із системою контролю тиску в шинах.....	337
Заміна шин на автомобілі із системою контролю тиску в шинах.....	337
Основні відомості про систему контролю тиску в шинах.....	337
Процедура скидання системи контролю тиску в шинах.....	340
Система нагадування про непристібнутий ремінь безпеки.....	29
Контрольна лампа непристібнутого ременя безпеки.....	29
Звуковий сигнал непристібнутого ременя безпеки.....	29
Стан ременя безпеки.....	29
Система подушок безпеки.....	31
Принцип роботи.....	31

Система попередження про перешкоду збоку.....	256	Визначення назви та паролю точки доступу Wi-Fi.....	375
Використання системи попередження про перешкоду збоку.....	256	Підключення пристрою до точки доступу Wi-Fi.....	375
Датчики системи попередження про перешкоду збоку.....	257	Т	
Індикатор системи попередження про перешкоду збоку.....	258	Таблиця технічних характеристик ламп.....	366
Інформаційні повідомлення щодо системи попередження про перешкоду збоку.....	258	Таблиця характеристик запобіжників.....	296
Обмеження в роботі системи попередження про перешкоду збоку.....	257	Блок запобіжників у моторному відсіку.....	296
Робота системи попередження про перешкоду збоку, коли приєднано причіп.....	258	Блок запобіжників у салоні.....	300
Увімкнення та вимкнення системи попередження про перешкоду збоку.....	258	Телефон.....	391
Система стабілізації причепа.....	279	Android Auto.....	393
Система стабілізації руху.....	212	Apple CarPlay.....	393
Принцип роботи.....	212	Використання мобільного телефону.....	392
Система утримання автомобіля на смузі руху.....	248	Зв'язування мобільного телефону в перший раз.....	392
Дисплей системи утримання автомобіля на смузі руху.....	251	Робота з текстовими повідомленнями.....	392
Допоміжна система контролю огляду в мертвих зонах.....	252	Технічні характеристики	
Контрольні лампи та індикатори системи утримання автомобіля на смузі руху.....	251	Див. Заправні об'єми та технічні характеристики.....	348
Параметри системи утримання автомобіля на смузі руху.....	249	Тимчасове відключення підтримки встановленої швидкості.....	239
Повідомлення щодо системи утримання автомобіля на смузі руху.....	252	Тиск у шинах.....	345
Увімкнення та вимкнення системи утримання автомобіля на смузі руху.....	249	Тимчасове запасне колесо.....	346
Скасування налаштувань усіх ключів MuKey.....	44	Точка доступу Wi-Fi.....	375
Скасування режиму підтримки встановленої швидкості.....	229	Точки закріплення багажу.....	273
Скидання індикатора заміни оливи.....	311	Точки кріплення буксирувального обладнання.....	295
Словник символів.....	9	Буксирування автомобіля з опорою на чотири колеса.....	295
Сонцезахисні козирки.....	80	Розташування гака для евакуації.....	295
Косметичне дзеркальце з підсвіченням.....	80	Установлення гака для евакуації.....	295
Спущена шина		Точки кріплення дитячого утримуючого пристрою.....	21
Див. Заміна колеса.....	340	Розташування верхніх точок кріплення дитячого утримуючого пристрою.....	21
Створення ключа MuKey.....	43	Розташування нижніх точок кріплення дитячого утримуючого пристрою.....	21
Програмування/Налаштування змінюваних параметрів.....	44	Що таке точки кріплення дитячого утримуючого пристрою.....	21
Створення точки доступу Wi-Fi.....	375	Транспортування автомобіля.....	294

швидкості.....	236	ного круїз-контролю: адаптивний круїз-контроль із функцією зупинки та старту.....	236
Увімкнення або вимкнення адаптивного круїз-контролю: адаптивний круїз-контроль.....	234	Ручна зміна встановленого значення швидкості.....	237
Автоматичне скасування або деактивація.....	234	Установлення швидкості в системі адаптивного круїз-контролю, коли автомобіль повністю нерухомий.....	236
Вимкнення адаптивного круїз-контролю.....	234	Установлення швидкості в системі круїз-контролю.....	228
Увімкнення адаптивного круїз-контролю.....	234	Зміна встановленої швидкості.....	228
Увімкнення або вимкнення адаптивного круїз-контролю: адаптивний круїз-контроль із функцією зупинки та старту.....	235	Усунення дрібних пошкоджень лакофарбового покриття.....	327
Автоматичне скасування або деактивація.....	235	Усунення неполадок у роботі SYNC™ 3 USB-пристрій і аудіопристрій із Bluetooth.....	407
Вимкнення адаптивного круїз-контролю.....	235	Додаткова інформація та допомога.....	415
Увімкнення адаптивного круїз-контролю.....	235	Навігація.....	411
Увімкнення дистанційного запуску.....	125	Перезавантаження системи.....	415
Увімкнення та вимкнення автоматичного керування дальнім світлом.....	75	Підключення до мережі Wi-Fi.....	414
Активация автоматичного керування дальнім світлом.....	75	Програми.....	412
Увімкнення та вимкнення вирівнювання по центру смуги.....	240	Розпізнавання голосових команд.....	406
Активация вирівнювання по центру смуги.....	240	Телефон.....	410
Оповіднення від системи та автоматичне скасування.....	240	Усунення неполадок у роботі автомобіля з інтернет-з'єднанням: автомобілі з модемом.....	372
Увімкнення та вимкнення інтелектуального режиму.....	241	Усунення неполадок у роботі автомобіля з інтернет-з'єднанням: автомобілі із SYNC 3.....	373
Зміна встановленої швидкості за допомогою інтелектуального адаптивного круїз-контролю.....	241	Усунення неполадок у роботі адаптивного круїз-контролю.....	242
Увімкнення та вимкнення круїз-контролю.....	228	Інформаційні повідомлення щодо адаптивного круїз-контролю.....	242
Вимкнення круїз-контролю.....	228	Усунення неполадок у роботі системи eCall.....	37
Увімкнення круїз-контролю.....	228	Інформаційні повідомлення щодо системи eCall.....	37
Увімкнення та вимкнення подушки безпеки пасажирів.....	32	Усунення неполадок у роботі системи MuKey.....	45
Вимкнення подушки безпеки пасажирів.....	32	Ц	
Увімкнення подушки безпеки пасажирів.....	33	Центр повідомлень	
Умови роботи системи екстрених викликів.....	35	Див. Інформаційні дисплеї.....	97
Установлення зазору в системі адаптивного круїз-контролю.....	237	Цифрове радіо.....	378
Слідування за автомобілем.....	237	Загальні відомості.....	378
Установлення швидкості в системі адаптив-		Використання цифрового аудіомовлення та SYNC в автомобілі.....	378

Ч

Часті запитання щодо гібридного автомобіля.....	160
-------------------------------------------------	-----

Ш

Шини	
Див. Колеса та шини.....	328
Шторки багажного відділення.....	275
Зняття шторки.....	273
Шторки багажного відділення:	
універсал.....	274
Зберігання шторки багажного відділення	276
Зняття шторки багажного відділення	275
Установлення шторки багажного відділення	276

Щ

Що таке eCall.....	35
Що таке автоматичне керування дальнім світлом	75
Що таке адаптивний круїз-контроль.....	230
Що таке адаптивний круїз-контроль з вирівнюванням по центру смуги.....	230
Що таке адаптивний круїз-контроль із функцією зупинки та старту.....	230
Що таке актуальна дорожня інформація	272
Що таке дистанційний запуск	125
Що таке інтелектуальний адаптивний круїз-контроль.....	230
Що таке керування режимами руху	270
Що таке круїз-контроль	228
Що таке повітряний фільтр салону.....	137

Я

Як працює eCall.....	35
Як сидіти в правильному положенні.....	138
Якість палива: бензин.....	164
Тривале зберігання	164
Якість палива: гібридний електромобіль (HEV).....	164
Тривале зберігання	165
Якість палива: дизельне паливо	163
Тривале зберігання	164
Якщо у вас закінчилося паливо	165

Доливання палива з переносної паливної ємності.....	165
Заповнення переносної паливної ємності.....	165

