

ШАЦИ FORD F-550 XL



ШАСІ FORD F-550 4X4 XL ОДИНАРНА КАБІНА КОЛІСНА БАЗА 3690 ММ (145")



КОМПЛЕКТАЦІЯ*	XL
6.7 Diesel (300 к.с.)	5 009 140*
КУЗОВ	Шасі, N2
КПП	автоматична, 10 передач 10R140
Привід	повний, 4x4
КІЛЬКІСТЬ МІСЦЬ (з водієм)	3
КОЛІР КУЗОВА	
Білий Oxford White	•
БЕЗПЕКА	
СИСТЕМИ БЕЗПЕКИ ТА ДОПОМОГИ ВОДІЮ	
Антиблокувальна система (ABS), електронна система курсової стійкості (ESP)	•
Дискові гальма на всіх колесах	•
Audible Lane Departure Warning - система, що звуком сповіщає про ненавмисну зміну смуги руху	•
Pre-collision Assist - система попередження зіткнення	•
SOS Post Crash Alert System - система оповіщення після зіткнення	•
Система стабілізації Roll Stability Control та система контролю розгойдування причепа Trailer Sway Control	•
Круїз-контроль	•
Електрогідролічний підсилювач керма	•
Безключовий доступ в кабінку	•
Сигналізація SecuriLock® 1-стороння	•
Центральний замок	•
СИСТЕМИ ПАСИВНОЇ БЕЗПЕКИ	
Передні подушки безпеки для водія та пасажирка, подушки безпеки у вигляді завіс	•
Система кріплення дитячих сидінь ISOFIX (пасажирське сидіння)	•

Дилери Ford



ford.ua/dealerships

ОСТАТОЧНА ВАРТІСТЬ АВТОМОБІЛЯ ВИЗНАЧАЄТЬСЯ У ДОГОВОРІ КУПІВЛІ-ПРОДАЖУ НА ДЕНЬ ПРИДБАННЯ АВТОМОБІЛЯ ТА ЗАЛЕЖИТЬ ВІД МОДЕЛІ ТА КОМПЛЕКТАЦІЇ АВТОМОБІЛЯ.

* Вартість автомобіля вказана у гривні (без ПДВ) станом на 25 лютого 2025 (згідно з внутрішнім комерційним курсом ТОВ «Віннер Імпортс Україна, Лтд»: USD/UAH 42.20 гривні).

Автомобілі не призначені для використання на автомобільних дорогах України
Автомобілі розраховані для проектів з подальшим дообладнанням під спеціальні завдання силових структур України
Автомобілі поставляються в Україну на умовах DAP (передача власності відбувається за кордоном, контрагентами є компанії-нерезиденти України)
Валютою контракту є долар США (без ПДВ)

Контракт включає в себе вартість автомобілів з доставкою в Україну

Вказана ціна не включає митні платежі. Пільгове розмитнення має підкріплюватись певним пакетом документів для спеціальних проектів силових структур України

ТОВ «Віннер Імпортс Україна, Лтд» зберігає за собою право без попередження вносити зміни до технічних характеристик і складу обладнання, а також вилучати з асортименту певні позиції.

За актуальною інформацією звертайтеся до офіційного дилерського центру Ford.

• Обладнання автомобіля, враховане у його вартість.



ШАСІ FORD F-550 XL

КОМПЛЕКТАЦІЯ*	XL
ЕКСТЕР'ЄР	
19.5" сталеві диски, шини 225/70R19.5G BSW A/P (6 шт)	•
Ручки дверей чорного кольору	•
Передній бампер чорного кольору	•
Буксирвальні гаки попереду - 2 шт	•
Передні бризковики	•
ОСВІТЛЕННЯ	
Галогенні фари головного світла	•
Автоматичні фари головного світла	•
Галогенні задні ліхтарі	•
LED габаритні ліхтарі на даху кабіни	•
ДЗЕРКАЛА ТА ВІКНА	
Зовнішні дзеркала телескопічні з електричним регулюванням та підігрівом	•
Електросклопідйомники вікон	•
КОЛЕСА	
Сталеві колісні диски 19", пофарбовані в сріблястий колір	•
Шини 225/70 Rх19.5G BSW A/P	•
Запасне колесо	•
Домкрат гідравлічний 6 т.	•
КОМФОРТ	
Механічний кондиціонер	•
Система безключового доступу до автомобіля Keyless Entry	•
Багатофункціональне кермо	•
Механічне регулювання керма в 4-х напрямках	•
ІНТЕР'ЄР	
Кермо з поліуретану	•
Оббивка сидінь: тканина	•
Механічне регулювання сидіння водія в 4-х напрямках	•
Сидіння водія з підлокітником	•
Сидіння 3-місне, 40/20/40	•
Ручки на передній стійці кабіни для зручності входу в кабіну	•
Полиці та ниши в кабіні для зберігання речей	•
Консоль над панеллю приладів з 6 вимикачами для додаткового обладнання	•
ІНФОРМАЦІЙНІ ПРИСТРОЇ / МУЛЬТИМЕДІА ТА ПІДКЛЮЧЕННЯ	
SYNC 4, 8" кольоровий сенсорний дисплей, AM/FM Stereo, MP3, 4 динаміки	•
4.2" кольорова цифрова панель приладів	-
Бездротове з'єднання з Android Auto/Apple CarPlay	•
ЗАРЯДНІ ПРИСТРОЇ ТА РОЗ'ЄМИ	
Подвійні АКБ 68 Аг, 750А	•
Подвійний генератор 410А	•
Підігрівач двигуна	•
Розетка 110В/400Вт	•
ДОДАТКОВІ ОПЦІЇ	
Пакет збільшеної вантажності 68М (повна маса 8845 кг)	•
Передня підвіска підсилена (максимальне навантаження на передню вісь збільшено до 3402 кг)	•
Пакет буксирування причепа великої вантажності	•
Опція «сумісність з паливом з високим вмістом сірки» 98Н	•

Дилери Ford



ford.ua/dealerships

ТОВ «Віннер Імпортс Україна, Лтд» зберігає за собою право без попередження вносити зміни до технічних характеристик і складу обладнання, а також вилучати з асортименту певні позиції.

За актуальною інформацією звертайтеся до офіційного дилерського центру Ford.

• Обладнання автомобіля, враховане у його вартість.



ТЕХНІЧНІ ДАНІ

ДВИГУН 6.7 DIESEL POWERSTROKE V8 (300 К.С.)

Пальне	Дизель
Привод	4x4 (повний)
Робочій об'єм	6703 см ³
Максимальна потужність к.с. (кВт) / об. хв	300 / 2200
Максимальний крутний момент Нм / об. хв	950 / 1850
Стандарт токсичності	Євро-2

КПП АВТОМАТИЧНА, 10 ПЕРЕДАЧ 10R140

Об'єм паливного баку (л)	151
--------------------------	-----

МАСА ТА НАВАНТАЖЕННЯ

Повна маса автомобіля (кг)	8845
Споряджена маса автомобіля (кг)	3460
Максимальна вантажопідйомність (кг)	5385
Максимальне навантаження на передню вісь (кг)	3402
Максимальне навантаження на задню вісь (кг)	6670

РОЗМІРИ ШАСІ З ОДИНАРНОЮ КАБІНОЮ

Загальна довжина (мм)	5860
Ширина з дзеркалами (мм)	2690
Ширина зі складеними дзеркалами (мм)	2167
Ширина з повністю висунутими дзеркалами (мм)	2817
Зовнішня ширина задніх коліс (мм)	2385
Висота кабіни незавантаженого а/м над дорогою (мм)	2098
Висота рами незавантаженого а/м над дорогою (мм)	899
Колісна база (мм)	2692
Колісна база (мм)	3690
Колія передніх коліс (мм)	1900
Колія задніх коліс (мм)	1880
Кліренс під заднім мостом (мм)	216



РОЗМІРИ ШАСІ F-550 4X4 ОДИНАРНА КАБІНА DRW (ПОДВІЙНІ КОЛЕСА ПОЗАДУ)

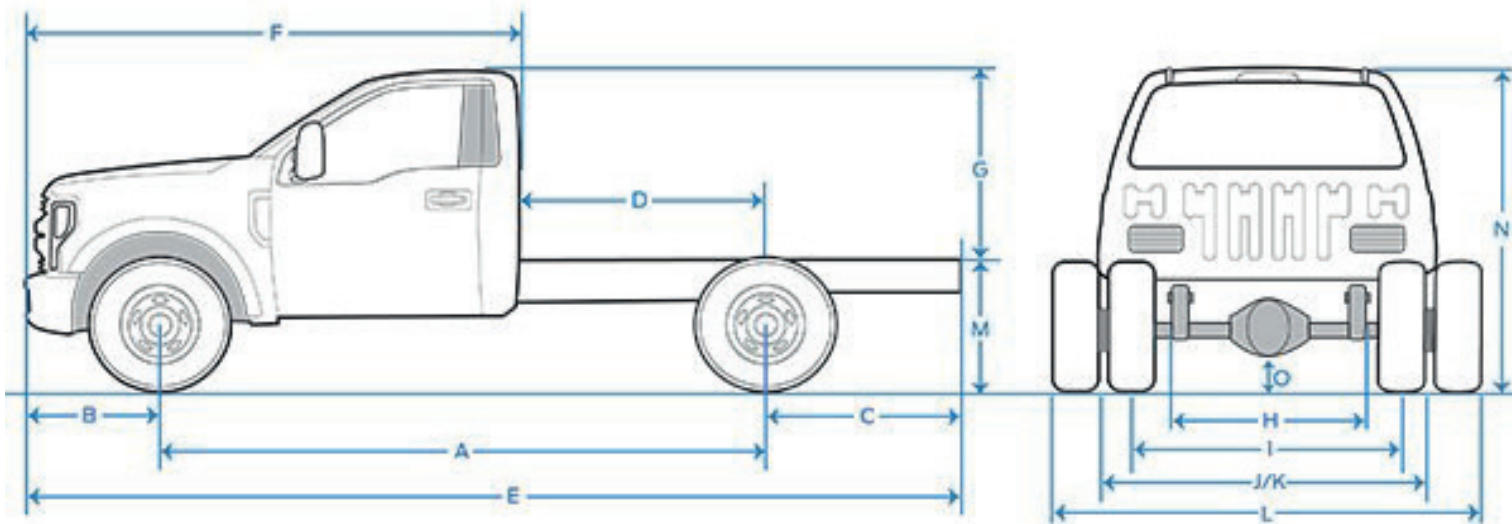

РОЗМІРИ		F-550 4X4 DRW
Код на малюнку	Опис параметра	Значення, мм
A	Колісна база	3690
B	Відстань від переднього бамперу до центру передньої вісі	973
C	Відстань від центру задньої вісі до заднього краю рами	1199
D	Відстань від задньої стінки кабіни до центру задньої вісі	1524
E	Загальна довжина	5860
F	Відстань від переднього бамперу до задньої стінки кабіни	3142
G	Висота від поверхні рами до даху кабіни	1250
H	Ширина лонжеронів рами	869
I	Колія передніх коліс	1900
K	Колія задніх коліс	1880
L	Зовнішня ширина задніх коліс	2385
	Ширина з дзеркалами	2690
	Ширина зі складеними дзеркалами	2167
	Ширина з повністю висунутими дзеркалами	2817
M	Висота рами незавантаженого а/м над дорогою	899
N	Висота кабіни незавантаженого а/м над дорогою	2098
O	Кліренс задньої вісі	216

ВАГОВІ ПАРАМЕТРИ ШАСІ F-550 DRW З ОДИНАРНОЮ КАБІНОЮ ТА КОЛІСНОЮ БАЗОЮ 3690 ММ

Опис параметра	Значення, мм
Повна маса (GVWR), кг	8845
Максимальна вантажопідйомність, кг	5385
Макс.навантаження на передню вісь, кг	3402
Макс.навантаження на задню вісь, кг	6670
Споряджена маса на передній осі, кг	2027
Споряджена маса на задній осі, кг	1433
Споряджена маса загальна, кг	3460

Дилери Ford



ford.ua/dealerships

ТОВ «Віннер Імпорту Україна, Лтд» зберігає за собою право без попередження вносити зміни до технічних характеристик і складу обладнання, а також вилучати з асортименту певні позиції. Остаточна вартість конкретної моделі автомобіля визначається у договорі купівлі-продажу на день придбання і залежить від моделі та комплектації.

За актуальною інформацією звертайтеся до офіційного дилерського центру Ford.

